



## Liebe Guzzisten

Gomadingen im Dezember 1994

Eine wunderschöne Saison 1994 neigt sich dem Ende zu.

Ein gutes Jahr, in dem viele wichtige Entscheidungen in Mandello gefallen sind.

Als erster Schritt kam Herr Sacchi ( der früher eine Moto-Guzzi Sahara fuhr ), als Manager und Direktor nach Mandello. Er sah frühzeitig gute Aussichten für das Werk. Sein Sanierungskonzept war so gut, daß die DTI ( De Tomasso Industries ) ihre Firmenanteile nicht verkaufen wollte. Das aber führte zum Jahresende noch zu sehr harten Verhandlungen. Doch das Bangen hat ein Ende - die Finprogetti, die Herr Sacchi als Geschäftsführer gestellt hat, hat für die nächsten 3 Jahre einen Vertrag fixiert. Das heißt im Klartext , daß die Konzeptionen die projiziert waren, jetzt endlich Zug um Zug durchgeführt werden können. Dem Adler sei Dank ! Die gesamte Qualitätsverbesserung, die organisatorischen Hindernisse, alle diese wichtigen Dinge, all das geplante durchzuziehen, dem steht nun nichts mehr im Wege.

Sehr positiv anzumerken ist, daß Guzzi dieses Jahr bereits im Juni die gesamte Produktion bis Jahresende ausverkauft hatte. Nach Jahren der Rezession, die ja auch in Mandello zu Entlassungen geführt hatte, werden jetzt nicht massig Leute eingestellt, sondern die Produktion nach außen verlagert. Ziel ist, daß das Herz der Guzzi ( sprich Motor und Antriebseinheit ) weiterhin in Mandello gefertigt wird, der Rest aber in Fremdproduktion gefertigt oder zugekauft wird. In Mandello wird dann hauptsächlich montiert. Aber man kann nicht einfach von einem Jahr zum anderen endlos seine Kapazität erhöhen. Für 1995 sind also 2000 Einheiten mehr in der Planung, und man höre, mit einem weinenden und einem lachenden Auge - die Produktion von 1995 ist per Vordisposition bereits ausverkauft. Wenn also ein Importeur der Marke nicht so viel zgetraut hat und zu wenig Maschinen geordert hat, steht er im Regen sammt seinen Händlern und denen Ihren Kunden.

> Leute kauft Guzzi's, die Dinger sind rar <. Das Planungsziel für die nächsten 3 Jahre ist, die Produktion auf insgesamt 10.000 Motorräder pro Jahr anzuheben. Aber der Bedarf ist auf jeden Fall größer als die Produktion - wohl dem, der schon mindestens eine hat.

Für die, die sich zu diesen Glücklichen zählen können, anbei nun der neue Katalog für 1995. Wir wünschen Euch allen viel Spaß beim Schmöckern, Planen und beim Basteln und wünschen Euch, daß Ihr Eure Ideen mit viel Lust und guter Laune so umsetzt, wie Eure Vorstellungen von der speziellen Guzzi sind.

Bestes Gelingen, schöne Feiertage, guten Rutsch in 1995 und einen gelungenen Saisonstart im Frühjahr.

Im April melden wir uns wieder mit dem Rundschreiben von Terminen und Treffen in der Guzzi-Welt.

Viel Spaß mit der Guzzi wünschen



**Moto  
Spezial**

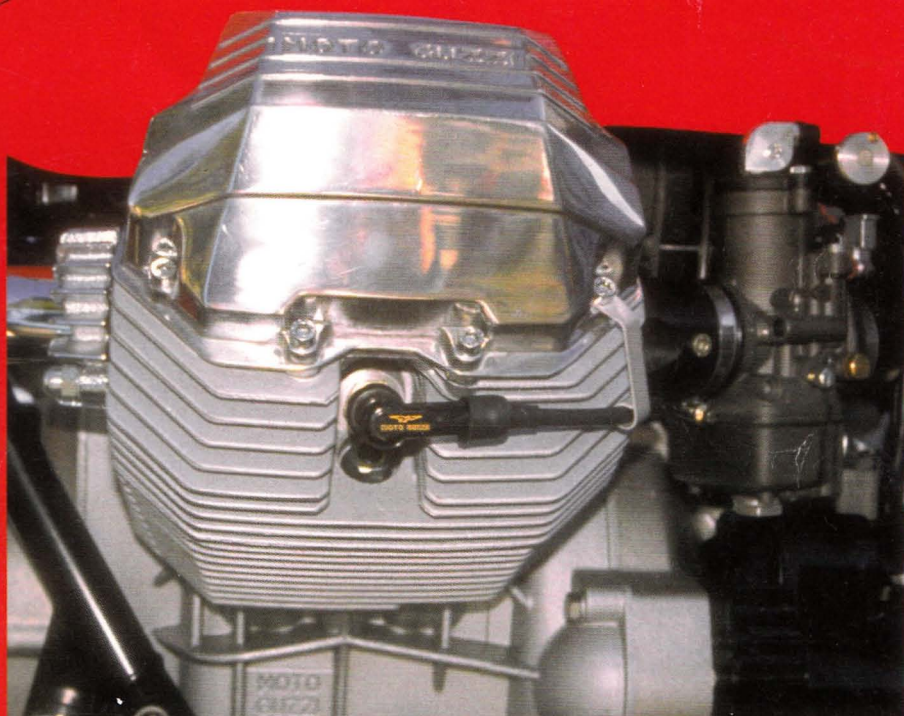

## Katalog 1995

Moto-Spezial GmbH  
Uracherstraße 23  
72532 Gomadingen

Telefax: 07385/1516

Telefon: 07385/1692

*Bassa  
lunga  
side 104*



---

# Zur Information

---

## Liebe Guzzisten

Vor Euch liegt der neue Katalog 1995.

Die aufgeführten Teile sind ungefähr 1/10tel der bei uns auf Lager befindlichen Positionen. Alle, die von Ihrem Fahrzeug einen Ersatzteilkatalog haben, können an Hand der originalen Ersatzteilnummern ihre Teile finden und bestellen. Wir liefern dann, je nachdem was an diesen Teilen existiert, entweder das Original-Ersatzteil oder falls von diesem Artikel ein Nachbau existiert, der qualitativ mindestens dem Original entspricht und trotzdem preiswerter ist, die bessere Alternative.

Für PC Besitzer bieten wir etwas Besonderes:

Ein kleines Programm auf Basis MS-Dos ( benötigt 7 MB Speicherplatz ) mit allen Preisen der Guzzi-Originalteile Preisliste ( ca 20 000 Positionen ) sowie den Nummern und Preisen von unserem Katalog. Näheres ist auf Seite 117 zu finden.

### Zur Bestellung :

Ein Bestellzettel liegt dem Prospekt bei. Bestellungen die bereits mit den entsprechenden Artikelnummern aufgegeben werden, können erfahrungsgemäß am schnellsten bearbeitet werden. Wir nehmen Ihre Bestellung auch gerne per Fax oder telefonisch ( dabei können eventuelle Rückfragen abgeklärt werden ) entgegen. Auch am Telefon bemühen wir uns um eine zügige Abwicklung.

### Zur Lieferung :

Die im Prospekt aufgeführten Teile sind im Normalfall bei uns am Lager. Wir bemühen uns, die Ware an dem Tag an dem bestellt wird auf dem Postweg zu versenden. Wenn Lieferungen nicht komplett verfügbar sind, nehmen wir eine Teillieferung vor, wobei die Nachlieferung spesenfrei kommt. Die Lieferung erfolgt per Nachnahme oder per Bankeinzug. In diesem Fall kann auch DPD als Transportfirma gewählt werden.

In jedem Falle kann eine Lieferadresse ( z.B. an den Arbeitsplatz ) gewählt werden.

Rücklieferungen können nur mit einer Rechnungskopie und entsprechendem Begleitschreiben perfekt erledigt werden, diese müssen frei gesandt werden.

### Zur Rechnung :

Die im Prospekt angegebenen Preise enthalten bereits die MWST ( im Moment 15% ).

Unten auf der Rechnung wird der Endbetrag nur aufgesplittet, die enthaltene MWST und der Netto-Betrag separat ausgewiesen.

### Zum Telefon:

Die Zentrale ist unter der Telefonnummern 1692 über 3 Leitungen erreichbar. Alle Nummern kommen zusammen auf eine Ringleitung. Wenn dann das Freizeichen ertönt und es geht nicht gleich einer ran, heißt das nicht, daß wir in der Hängematte liegen! - Sie müssen nur einfach etwas warten. Es läuft kein Ansagetext, sonst würden Gebühren für Sie fällig.

Für Rückfragen, Anregungen, Ideen und um weiterzuhelfen stehen wir jederzeit auch telefonisch gern zur Verfügung.

Hexen und zaubern haben wir leider nicht gelernt, aber soviel können wir Ihnen versprechen: wir bemühen uns - ehrlich.

- Wir möchten , daß Sie viel Spaß und Freude an Ihrer Guzzi haben !



# Zum Inhalt

Bezeichnung	Seite	Kardanteile	74-75
Information	2	Getriebe, Rahmen & Motoren	76
Inhalt	3	Spezialteile alte Modelle	77-78
Verkleidungen - Zubehör	6-8	Dichtungen & Sätz	79
Kantenschutz & Farbkarte	8	Filter	80
Spiegel	9	Dichtringe & O-Ringe	80
Verkleidungsscheiben&Windschilder	10-11	Gummiteile	81
Sitzbänke	11	Luftfilterkasten	82
Sitzbänke & Höcker	12-16	Vergaser & Zubehör	83-84
Seitendeckel & Haltebügel	16	Gaszüge	84
Kotflügel	17-19	Vergasersynchssteuerung	85
Sonderfahrzeuge	19	Auspuffkrümmer	86
Alu-Tanks	20	H-Stücke ( Auspuffsamler )	87
Tanks & Benzinhähne	21	Auspufftöpfe	87-88
Tankverschlüsse	22	Lafranconi	89
Fußrastenanlagen	22-23	Sonderauspuffanlagen	90
Trittbretter, Schaltung Tourer	23-24	Abdeckungen & Anbauteile	91
Gabel	24-27	Hebel, Halter & Schmiermittel	92
Gabeldämpfer	27	Leistungsreduzierung & Schrauben	93
Gabelfedern & Standrohre	28-29	Sturzbügel	94-96
Lenkungsdämpfer & Gabelfedern	29	Gepäckbrücken	96-97
Lampenhalter & Vibrationshemmer	29-30	Kofferträger	97-98
Lenker	31-32	Koffer & Top-Case	99-100
Räder & Radumbauten	32-33	Leder & Blechkoffer	102-103
Speichenrad-Einzelteile	34	bassa lunga	104-108
Bremsschläuche	34-35	Gespannzubehör	109-113
Brembo Bremsenteile	35-37	Werkstatthandbücher & Ersatzteilka	114-115
Bremsbacken & Bremsscheiben	37-38	Lektüre	115-117
Stoßdämpfer hinten	39 - 40	Diskette,Lektüre & Grußkarten	117
Werkzeug	40-42	Kalender & Poster	117
Haupt & Seitenständer	42-43	Deko-Sätze	118-120
Instrumente	44-45	Aufkleber	120
Instrumentenkonsolen	56	Sticker	120-121
Tacho & DZM-Wellen	47	Aufnäher & Flagge	122
Blinker & Gläser	48	Kappen für Mann & Maschine	123
Rücklichter	49	Bausätze & Schlüsselanhänger	124
Scheinwerfer & Verkleidungsblinker	50-51	Uhren, Krawatten & Sonnenbrille	125-126
Hupen, Anlasser & Batterien	52	Guzzi - Haushalt	127
Kabelbäume	53	Out door Artikel	128-129
Kabelbaum - Einzelteile	54	Guzzi - Kleiderschrank	130-135
Gasgriffe & Schalter	55	Für Guzzi-Fahrer persönlich	136
Regler & Gleichrichter	56	Gestatten :	137
Zündungsteile	57	News von Moto-Spezial	138
Zündungen	57-59	Last page	139
Nockenwellensteuerungen	59-60	You are welcome	140
Öl-Kreislaufteile	60-62	Stichwortverzeichnis	141-143
Ölmesstäbe	62	Und so finden Sie uns	144
Zylinderkopfbearbeitung	63-64		
Motortuning	64-66		
Einzelteile Motortuning	67		
Motorenteile	68-69		
Ventile, Lagerschalen	69-70		
Kupplungen	70-72		
Kupplungsteile	72-73		
Kugellager	73-74		



# Verkleidungen & Zubehör



## 3/4 Verkleidung

Rahmenfest, komplett mit unten abgebildetem Halter  
Schale unlackiert, Scheibe getönt, Blinkern, Spiegeln,  
mit TÜV-Gutachten. Gewicht mit Halterungen 2,8 Kg

Verwendungsbereich	Bestell-Nr.	Preis
<b>LM1,2,3</b>	11600	<b>1094,50 DM</b>
<b>LM4/86</b>	11610	<b>1094,50 DM</b>
<b>LM4/88</b>	11620	<b>1007,50 DM</b>
<b>Ersatzscheibe ( klar )</b>	1160-20	<b>153,00 DM</b>

Bei Verwendung von Stummellenkern und Rechteckscheinwerfer  
auch für alle anderen großen Guzzi's geprüft.



	Bestell-Nr.	
<b>Spiegel</b> rechteckig		
Satz ( 2 Stück )	10410	<b>64,90 DM</b>
<b>Winkeltrieb</b> 90 Grad		
Satz ( 2 Stück )	11650	<b>87,80 DM</b>

Bei der 3/4 Schale kann die Instrumentenkonsole auf den  
Verkleidungshalterungen angebracht werden. Erforderlich  
sind 2 Winkeltriebe für die Tacho- und Drehzahlwelle.

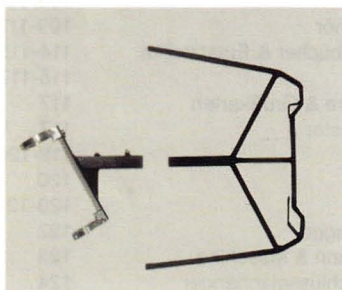

## Verkleidungshalterung

Haltersatz bestehend aus zwei Komponenten  
Stabiler Basis-Halter von der 3/4 Verkleidung.  
Kann auch als Universal-Basis für andere Verkleidungen  
verwendet werden. Lenkkopf-Halteringe ( Alufrästeil ) mit  
Aufnahme

Typ	Bestell-Nr.	
<b>Lenkkopf 16cm</b>	11601	<b>141,90 DM</b>
<b>Lenkkopf 20,5cm</b>	11602	<b>141,90 DM</b>
<b>Lenkkopfhalter LM4/88</b>	1160-33	<b>45,00 DM</b>
<b>Geweh</b>	1161-40	<b>120,00 DM</b>

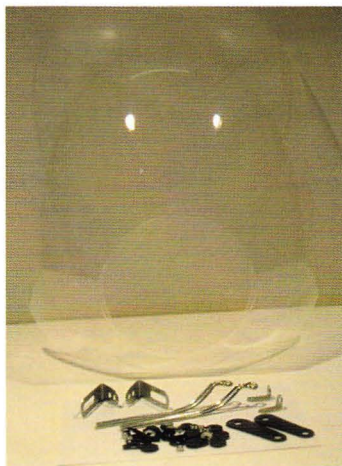

## Cockpit-Verkleidung V7 Sport

Wieder verfügbar. Plexiglas mit Haltekit

	Bestell-Nr.	
<b>Schale</b>	5772-1400	<b>260,00 DM</b>



# Verkleidungen & Zubehör

## Verkleidungsschale Dytona in Kohlefaser

Sehr saubere Verarbeitung. Wer den technischen Aspekt hervorheben möchte, kann die Verkleidung so fahren. Wem es auf eine Sinnvolle, aber leichte und formschöne Schale ankommt, kann diese ohne Probleme lackieren. Als Halterung für Standard Rahmen kann Lenkkopfbefestigung ( Seite 4 ) verwenden, und die originale Geweihhalterung der Daytona.

<b>Verkleidung Kohlefaser</b>	5754-3000	<b>1.490,00 DM</b>
<b>Geweih Daytona</b>	30574001	<b>55,50 DM</b>
<b>Scheinwerfer Daytona</b>	30740500	<b>165,00 DM</b>
<b>Scheibe</b>	30577200	<b>85,00 DM</b>

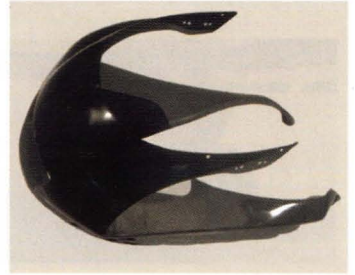

## Verkleidungsschale 1100 Sport

Unterscheid zu oben ist das Material ( GFK ) sowie die Luftführungslöcher im hinteren Seitenteilbereich  
Lackiert in original rot

<b>Verkleidung 1100 Sport</b>	5754-3050	<b>auf Anfrage</b>
<b>Scheibe</b>	30577200	<b>85,00 DM</b>



## Classic-Halbschale

Rahmenfest mit Haltern, Schale rot eingefärbt, Rundscheinwerfer, Scheibe, Blinkern, mit TÜV für:

Verwendungsbereich	Bestell-Nr.	Preis
<b>LM1,2,3</b>	1170-00	<b>830,00 DM</b>
<b>LM4, T5, Mille GT, Mille S</b>	1171-00	<b>830,00 DM</b>



## Classic-Halbschale mit Doppelscheinwerfer

Rahmenfest, mit Halterungen, Scheinwerfer, Blinkern, Scheibe, Schale rot eingefärbt, mit TÜV für:

Verwendungsbereich	Bestell-Nr.	Preis
<b>LM1,2,3</b>	1175-00	<b>850,00 DM</b>
<b>LM4,T5,Mille GT, Mille S</b>	1176-00	<b>850,00 DM</b>

Ersatz-

<b>Scheibe</b> für Classic-Halbschale	1192-10	<b>155,00 DM</b>
<b>Spoiler-Scheibe</b> für Classic	1191-00	<b>169,00 DM</b>

( die Oberkante ist ca 3cm als Spoiler ausgebildet )



# Verkleidungen & Zubehör

**Agostini - Verkleidung** mit TÜV-Gutachten  
rot lackiert , mit Aufklebern, Haltern und Scheibe  
Rechteckscheinwerfer und Blinker bleiben Serie LM1 - 4



Verwendungsbereich	Bestell-Nr.	Preis
<b>LM1,2 und 3</b>	1000-00	<b>990,00 DM</b>
<b>LM4</b>	1002-00	<b>990,00 DM</b>
<b>V35-V65</b>	1005-00	<b>990,00 DM</b>
<b>Lario</b>	1007-00	<b>990,00 DM</b>

Lieferbare Ersatzteile :

H4 Einsatz rechteckig	1055-00	<b>98,00 DM</b>
Halter H4-Einsatz	1051-00	<b>29,00 DM</b>
Kunststoffpfanne	1052-10	<b>3,90 DM</b>
Scheibe VE-PE	1090-00	<b>108,00 DM</b>
Scheibe PE ( alte Version )	1090-10	<b>108,00 DM</b>
Aufklebersatz schwarz	1080-00	<b>95,00 DM</b>
Passende Spiegel	10400	<b>85,70 DM</b>
Lenkanschlag (schraubbar)	1000-10	<b>19,50 DM</b>



Empfehlenswert sind:

- Zurückverlegte Fußrastenanlage - siehe Seite 22
- Spezieller Ölmesstab komplett (3 tlg )

Ölmesstab für Guzzis

mit Zwischenring	10570	<b>60,50 DM</b>
Ölmesstab für Guzzis ohne Zwischenring	10580	<b>60,50 DM</b>
Ölmesstab für V35-V65 ( 2tlg )	10590	<b>64,90DM</b>



## Vollverkleidung für T3 California, Calif.2, Calif.3

Sehr gelungene Ausführung komplett mit Halterungen,  
Scheinwerfer, Blinker und  
Spiegeln. Lackiert in lotus ( Guzzi - California ) schwarz.  
passend zu Koffern und Topcase.

Verkleidung

<b>T3 California</b>	5753-3210	<b>2890,00 DM</b>
<b>Cal.2, Cal.3</b>	5753-3220	<b>2890,00 DM</b>
unlackiert <b>T3</b>	5753-3280	<b>2570,00 DM</b>
unlack. <b>C.2, C.3</b>	5753-3290	<b>2570,00 DM</b>

Siehe auch große Abbildung Seite 90



# Verkleidungen & Zubehör

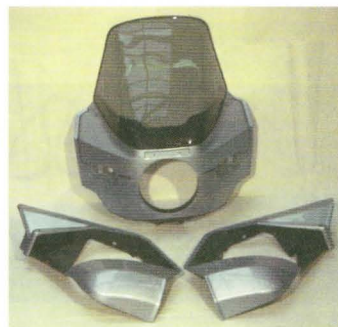

SP/NT

## Verkleidungen auch roh erhältlich

Rechnen Sie bei lackierten Teilen mit einer Lieferzeit von ca 3 Wochen. Ohne Halterungen und Scheibe. Seitenteile sind auch verfügbar. Bei Bedarf anfragen. Die Preise enthalten einfarbige Lackierung. Zweifarbige und rohe Verkleidungen bitte anfragen. Farbcode angeben !

Verwendungsbereich	Bestell-Nr.	Preis
<b>850GTC</b> weiß	12575321	<b>580,00 DM</b>
<b>LM1</b> nur Schale	14575551	<b>300,00 DM</b>
<b>LM2</b> Seitenteile extra	14575358	<b>640,00 DM</b>
<b>SP/NT</b> Seitenteile extra	5753-1799	<b>700,00 DM</b>
<b>Imola / Monza</b> nur Schale	19575336	<b>284,40 DM</b>
<b>V65 SP</b> nur Schale	19575466	<b>302,30 DM</b>
<b>LM3</b> nur Schale	28575351	<b>385,00 DM</b>
<b>LM1 Schale</b> unlackiert	5754-1499	<b>85,00 DM</b>
<b>Seitenteile SP/NT, LM2</b>	5703-1774	<b>469,70 DM</b>



850GT

Diese Verkleidungen sind unlackiert

<b>Nuovo Falcone</b> komplett	5753-1210	<b>418,00 DM</b>
<b>V35/V50</b> komplett	5753-1900	<b>390,00 DM</b>
<b>850 GT</b> komplett	5753-1221	<b>418,00 DM</b>

Bild von links nach rechts



Falcone / V35;V50

## Lenkerfeste Verkleidung

Kleine lenkerfeste Verkleidung aus GFK, rot eingefärbt, passend für Scheinwerfer 28740533. Serienscheinwerfer LM1 kann auch verwendet werden. Stummel passen nicht, es sollte ein höherer Lenker verwendet werden ( z. B. Lenker Verlicchi siehe Seite 32 ).

Mit Halterungen und Scheibe.

TÜV für LM1 - 4

Verkleidung

<b>LM1, LM2, LM3</b>	5754-1180	<b>420,00 DM</b>
----------------------	-----------	------------------

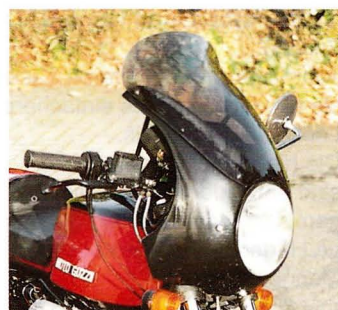

# Kantenschutz & Farbkarte

<b>LM4, 1000S</b>	5754-1181	<b>420,00 DM</b>
andere Typen auf Anfrage		
<b>Scheibe extra</b>	5772-1180	<b>146,00 DM</b>



## Kantenschutz (Preise pro m)

<b>schwarz</b>	6,5x9,5	b1011	<b>4,70 DM</b>
<b>weiß</b>	6,5x9,5	b1010	<b>4,70 DM</b>
<b>Gummi</b>	4x10x1	b1000	<b>4,50 DM</b>
<b>Dichtprofil Koffer</b>		5779-9000	<b>8,50 DM</b>

## Original-Lack (Acryl-Lack) 250ml 38,00 DM

Bei allen Bestellungen von Farbteilen sollte der **Farbcode** unbedingt angegeben werden

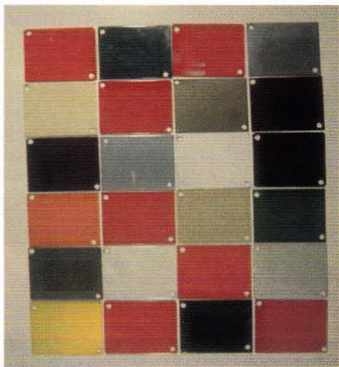

9739-9001	blau-grau met. <b>SPII</b>
9739-9002	dunkelblau met. <b>Quota</b>
9739-9003	schwarz <b>750S,S3,1000S</b> glänzend
9739-9004	grau-braun met. <b>SPII,T5</b>
9739-9005	azuro blau met. <b>SP/NT,G5,Monza</b>
9739-9006	rot <b>Daytona</b>
9739-9007	rot <b>Nouvo Falcone, 1000S</b>
9739-9008	beige hell <b>C.3</b> (creme)
9739-9009	beige dunkel <b>Falcone Sahara</b>
9739-9010	rot <b>LM1,LM2</b>
9739-9011	madeira-rot met. <b>C.2 + C.3</b>
9739-9012	rot <b>Airone, Falcone</b>
9739-9013	kirschrot dunkel <b>alte Modelle</b>
9739-9014	rot <b>V35,V75III</b>
9739-9015	grüne Streifen <b>S,S3,1000S</b>
9739-9016	orange Streifen <b>S,S3,1000 S</b>
9739-9017	weiß <b>C.2,SP/NT,TT</b>
9739-9018	rot <b>LM3,LM4</b>
9739-9019	rot <b>SP2,T5</b>
9739-9020	gelbgrün <b>V7 Sport</b>
9739-9021	hellgrau met. <b>T5</b>
9739-9022	dunkelgrau met. <b>T5</b>
9739-9023	weiß <b>V7 Spezial</b>
9739-9024	schwarz met. <b>C.2,C.3,Custom</b>
9739-9025	<b>chrom</b> (lotus)
9739-9026	schwarz matt <b>LM1,LM2</b>
9739-9027	madeira <b>C.2</b> alte Version ( nicht BRD )
9739-9029	grün-met. helle Version <b>C.3</b>
9739-9030	gelb <b>Nevada</b>
9739-9031	blau <b>Nevada</b> alte Version
9739-9032	gold <b>Nevada</b> alte Version
9739-9033	blau <b>Nevada</b> neue Version
9739-9034	lachs <b>Nevada</b> neue Version
9739-9035	rot <b>Nevada</b> neue Version
9739-9036	amaranto <b>SPII</b>
9739-9037	bordeaux <b>Calif.3</b> aniversario

**Die Farben der Guzzi Farbpalette führen wir aus folgendem Grund: Guzzi-Farben sind keine RAL-Farben.**

Allerdings sind die älteren Lacke bis hin zur LM3 alles einfachere Lacke auf Nitrobasis.

Die hier angebotenen Lacke sind entweder schon fertig gemischt, oder der dazugehörige Härter ist in abgemessener Menge extra dabei.



# Lenker- und Verkleidungsspiegel

9739-9038	rot,dunkel <b>Calif.3</b> aniversario
9739-9039	gelb <b>California1100</b>
9739-9040	kirschrot <b>California 1100</b>
9739-9041	rot <b>Quota</b>
9739-9042	blau <b>Quota</b>
9739-9043	rot <b>1100 Sport</b>
9739-9044	silbergrau <b>1100 Sport</b>
9739-9045	schwarz <b>1100 Sport</b>
9739-9046	hellgrau met. <b>California 3, C.1100</b>
9739-0047	dunkelgrau met. <b>California 3, C.1100</b>
9739-0048	korallrot <b>California 3</b>

## Verkleidungsspiegel

Typ	Verwendungsbereich		Preis pro Stück
1	<b>Spiegel SP3</b>	re + li	28769847 <b>31,80 DM</b>
2	<b>Vitaloni eckig</b>	re + li	1040-10 <b>25,00 DM</b>
3	<b>California</b>	re	770-6000 <b>39,00 DM</b>
3	<b>California</b>	li	770-6010 <b>39,00 DM</b>
4	<b>LM4/88</b>	re + li	17769861 <b>37,80 DM</b>

**Sonderangebot:** solange Vorrat reicht

### California Verkleidungs-Spiegel

oben Position 3 aus Überhangproduktion

<b>Links</b>	770-6010	<b>19,90 DM</b>
<b>rechts</b>	770-6000	<b>19,90 DM</b>



## Lenkerspiegel

				Preis pro Stück
<b>LM</b>	re	chrom	769-0200	<b>25,00 DM</b>
<b>LM</b>	li	chrom	769-0210	<b>25,00 DM</b>
<b>LM</b>	re	schwarz	769-1400	<b>25,00 DM</b>
<b>LM</b>	li	schwarz	769-1410	<b>25,00 DM</b>
<b>1000S</b>	re	chrom	31769465	<b>45,20 DM</b>
<b>1000S</b>	li	chrom	31769465	<b>45,20 DM</b>
<b>Cal.3/91</b>	re	schwarz	29769460	<b>45,40 DM</b>
<b>Cal.3/91</b>	li	schwarz	29769860	<b>45,40 DM</b>
<b>Cal.3</b>	re	schwarz	29769450	<b>58,60 DM</b>
<b>Cal.3</b>	li	schwarz	29769850	<b>58,60 DM</b>
<b>Halter dazu</b>		schwarz	770-2999	<b>9,80 DM</b>
<b>Cal.2</b>	li+re,	schw.	29769400	<b>19,90 DM</b>
<b>Cal.2</b>	li+re,	chrom	769-0300	<b>25,00 DM</b>



# Windschilder & Halterungen

Scheiben von links nach rechts,  
erst oben, dann 2. Reihe

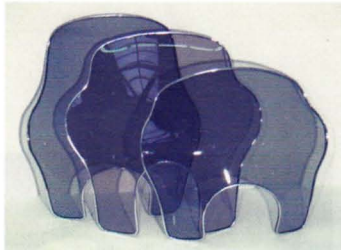

## Verkleidungsscheiben

850 GT	12577250	89,00 DM
LM1	14577250	46,00 DM
LM2	14577255	79,00 DM
SP/NT	17577261	84,00 DM
Imola	19577235	32,90 DM
V65SP	19577265	85,00 DM
NTX	27577215	39,00 DM
Lario	27577261	60,50 DM
T5 hoch	28577210	59,00 DM
LM3	28577250	35,90 DM
LM4/85	28577260	44,90 DM
T5	28577270	79,00 DM
LM4/88	28577278	81,40 DM
Cal.3 Verkl	29577260	89,00 DM
Daytona	30577200	85,00 DM
SP3 Serie	30577210	129,00 DM
SP3 hoch	30577211	129,00 DM



## Windschild

850 GT Cal.	13577245	69,00 DM
T3 Cal.	18577250	98,80 DM
G5	18577251	98,00 DM
Florida	23577210	112,20 DM
V65 Custom	23577260	115,20 DM
Cal.2 hoch	29577200	118,20 DM
Cal.2 Serie	29577201	125,00 DM
Cal.3 Serie	29577250	115,20 DM
Cal.3 hoch	29577251	126,00 DM
Nevada (mit Halter, Bild li )	5772-2310	150,00 DM

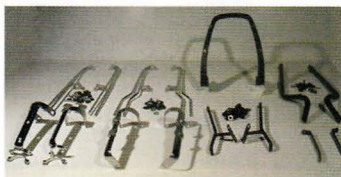

Für GT Scheibe die Kanteneinfassung -dies ist dann für V7  
Spezial :**Metall Kante** 12578240 29,00 DM

## Haltersätze für Windschild

V7Spezial, 850GT	478-1300	126,00 DM
Nouvo Falcone	478-1000	124,20 DM
Florida, Mille GT	478-2350	59,90 DM
California 3	478-2910	67,30 DM
California 2	478-2900	69,00 DM

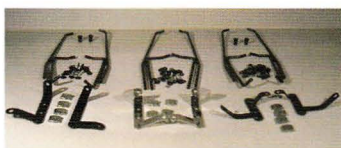



# Sitzbänke & Höcker

<b>T3 California</b>	478-1700	<b>69,00 DM</b>
<b>V50 Custom</b>	478-2300	<b>67,30 DM</b>
ohne Abbildung		
<b>V65 Custom</b>	478-2310	<b>67,30 DM</b>
<b>V35-V50</b>	478-1900	<b>124,00 DM</b>



## Windschild California 1100

Guzzi original

Kleine Ausführung, mit Halterungen komplett

**Windschild C.1100** 31575161 **198,00 DM**

## Sitzbank Nuovo Falcone

tipo civile ( biposto )

Typ	Bestell-Nr.	Preis
<b>Falcone</b>	4605-1010	<b>254,00 DM</b>

## Sitzpolster

tipo sport

Typ	Bestell-Nr.	Preis
<b>250/500</b> (hinten)	4656-1000	<b>76,00 DM</b>
<b>Astore</b> (hinten)	4656-2000	<b>111,00 DM</b>
<b>Gallo + Airone</b> (hinten)	4656-3800	<b>88,00 DM</b>
<b>250/500</b> (vorn)	4605-1000	<b>250,00 DM</b>



## Sitzpolster T3 Polizia

Abb. rechts ( Nachbau ) mit Halteteilen

Typ	Bestell-Nr.	Preis
<b>Polizia</b>	17460540	<b>210,00 DM</b>



## Sitzpolster T3 Carabinieri

Abb. links, mit Halteteilen

<b>Carabinieri</b>	17999540	<b>263,30 DM</b>
( nur für Carabinieri-Rahmen )		

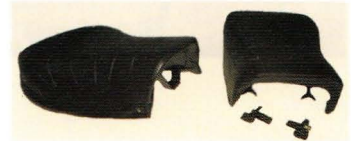

## Sitzpolster orig.Nachbau

Typ	Bestell-Nr.	Preis
<b>Florida</b> (Fahrer)	23460510	<b>198,50 DM</b>
<b>Florida</b> (Sozius)	23464010	<b>140,70 DM</b>
<b>Falcone</b> (Sozius)	4656-1000	<b>76,00 DM</b>
<b>Gallo =</b>		
<b>250/500</b> (Fahrer)	4605-3800	<b>149,00 DM</b>
<b>Gallo =</b>		
<b>Guzzino</b> (Sozius)	4656-1010	<b>135,00 DM</b>
<b>+ Falcone TN</b>		



# Sitzbankbezüge & Höcker



## Sitzbankbezüge alte Modelle

Typ	Bestell-Nr.	Preis
<b>250/500</b> für 13 Federn	4606-1000	<b>73,00 DM</b>
<b>Guzzino</b>	4606-3600	<b>73,00 DM</b>
<b>250/500</b> für 15 Federn	4606-1010	<b>73,00 DM</b>
<b>Lodola</b>	4606-3100	<b>97,00 DM</b>



## Sitzbezüge zum Selbstbeziehen

Kunstleder, in den original Farben mit Schriftzug  
Anleitung zur Verarbeitung liegt bei.

Bezug für	Bestell-Nr.	Preis
<b>California T3</b>	4606-1770	<b>89,00 DM</b>
<b>California 2</b>	4606-2900	<b>89,00 DM</b>
<b>California 850 GT</b>	4606-1200	<b>89,00 DM</b>
<b>V7Sport monoposto</b>	4606-1400	<b>89,00 DM</b>
<b>V750 S3 biposto</b>	4606-1450	<b>89,00 DM</b>



Die Höcker Imola, Monza und Mugello sind für die verschiedenen Tanktypen ( z.B. LM1,2 und LM3 und 4 ), sowie lange und kurze Versionen lieferbar. Bitte genauen Tanktyp angeben.

## Höcker Typ Imola

mit TÜV-Gutachten  
GFK rot eingefärbt, mit Werkzeugfach, Halterungen,  
Kennzeichenblech, Rücklicht und Blinkern

Verwendungsbereich	Bestell-Nr.	Preis
<b>LM1, LM2</b>	1180-00	<b>630,00 DM</b>
<b>LM3</b>	1181-00	<b>630,00 DM</b>
<b>Mille S</b>	1183-00	<b>630,00 DM</b>



## Höcker Typ Monza

Wechselsitzbank, 2 teilig, mit TÜV-Gutachten GFK rot eingefärbt,  
mit Halterungen, Kennzeichenblech, Rücklicht und Blinkern

Verwendungsbereich	Bestell-Nr.	Preis
<b>LM1, LM2</b>	1185-00	<b>730,00 DM</b>
<b>LM3</b>	1186-00	<b>730,00 DM</b>
<b>Mille S</b>	1189-00	<b>730,00 DM</b>



## Höcker Typ Mugello

Wechselsitzbank, 2 tlg, mit TÜV-Gutachten  
Höcker wie Typ Monza, aber zusätzlich mit  
Seitendeckeln

Verwendungsbereich	Bestell-Nr.	Preis
<b>LM4 ab 86</b>	1187-00	<b>840,00 DM</b>



# Sitzpolster & Höcker

## Höcker Hockenheim

1- Mann Höcker mit durchgehendem Innenschutzblech, verschraubt an 3 Punkten am Rahmen. Mit Kennzeichenträger, Halterungen, Blinkern und Rücklicht GFK rot eingefärbt.

Durchgriff zur Batterie möglich ( Steckpolster ).

Bei Bestellung genauen Fahrzeug- und Tanktyp angeben.

Verwendungsbereich	Bestell-Nr.	Preis
<b>LM1, LM2</b>	1180-10	<b>735,00 DM</b>
<b>LM3, SP, T3, G5</b>	1181-10	<b>735,00 DM</b>
<b>LM4, Mille S</b>	1182-10	<b>735,00 DM</b>

( LM4 gerades Heck, oder Änderung )



## Sitzbank 1100 Sport

nur Kunststoffteil, ohne Halterungen.

Lackierte Ausführung in original rot

**1100 Sport** 4726-3050 **auf Anfrage**



## Sitzpolster-Einsatz für LM4

Für die geschwungene Serien-Sitzbank gibt es diesen Einmann-einsatz. Leichte Nacharbeiten möglich. GFK weiß eingefärbt, Bezug schwarz, mit Halterungen

Verwendungsbereich	Bestell-Nr.	Preis
<b>LM4</b>	1140-00	<b>498,00 DM</b>



## Höcker Valpolini I

Sitzbank 3 teilig ( Unterteile und zwei Einsätze ). Für LM1,2 und LM3 und 4 lieferbar. GFK ist rot lackiert. Ohne Halterungen. Mit Unbedenklichkeitsbescheinigung und Materialprüfung.

Abbildung : Höcker mit 2-Mann-Einsatz, 1 Mann Einsatz wird mitgeliefert.

Fahrzeugtyp	Bestell-Nr.	Preis
<b>LM1 + 2</b>	11010	<b>913,00 DM</b>
<b>LM3 + 4</b>	11030	<b>913,00 DM</b>



## Sitzbank V7 Sport

mit integriertem Bügel hinten.

Aufnahme vorn wie Tank LM1-2

- auch für andere Typen verwendbar ( muß dann aber vorn abgeändert werden.) Verchromtes Schutzblech nach oben klappbar ( z.B. zum Radwechsel ). Polster in 1- und 2- Mann Ausführung ( wie S3 ) verfügbar.

### Polster

<b>1 - Mann/Frau</b> monoposto	14460545	<b>249,00 DM</b>
<b>2 - Mann/Frau</b> biposto	14460540	<b>249,00 DM</b>

Passend dazu der Inox-

**Kotflügel** 14437000 **139,00 DM**

zum Hochklappen beim Reifenwechsel



# Sitzbänke & Höcker



## 2-tlg Wechselsitzbank

Die Abdeckung des Sozius-Sitzes kann abgenommen werden. Darunter befindet sich ein durchgehendes Polster. Original Schutzblech entfällt. Lieferung erfolgt weiß eingefärbt. Polster schwarz. Mit TÜV-Gutachten

Neuer Unterbau ( Rücklicht und Blinker bleiben bei Demontage am Platz )

Verwendungsbereich	Bestell-Nr.	Preis
<b>LM1 + 2</b>	1148-00	<b>945,00 DM</b>
<b>LM3</b>	1149-00	<b>945,00 DM</b>
<b>LM4</b>	1149-10	<b>945,00 DM</b>

( geändertes Heck )



## Rahmenheckänderung

### Le Mans 4 Bj.85-87

Stutzen werden mit Anbauanleitung und TÜV- Gutachten ausgeliefert. Rahmenheck ( Entenbürzel ) der LM4 wird abgesägt und gerade verlängert. Es passen dann fast alle Sitzbänke der LM3.

Typ	Bestell-Nr.	Preis
<b>Le Mans 4</b>	71800	<b>319,00 DM</b>

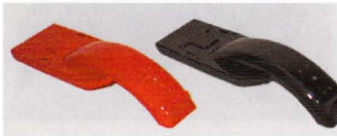

## Halter Sitzpolster LM1-3

mit Kotflügel ( entspricht dem Serienteil )

Typ	Bestell-Nr.	Preis
<b>LM1 + 2 (rot)</b>	14460754	<b>284,90 DM</b>
<b>LM3 (schwarz)</b>	28460751	<b>279,00 DM</b>



## Höckerpolster LM3

Passt auf den Original-Unterbau sowie an das originale Heckbürzel, sehr bequeme Ausführung

Typ	Bestell-Nr.	Preis
<b>LM3</b>	1111-00	<b>219,00 DM</b>



## Sitzpolster LM1 + 2

Passt auf Original-Unterbau und an den Serientank

Typ	Bestell-Nr.	Preis
<b>LM1 + 2</b>	1112-00	<b>219,00 DM</b>



# Sitzpolster & Sitzbänke

## Höckerpolster LM1+ 2

Passt auf Original-Unterbau und an den Serientank. Sehr bequeme Ausführung

Typ	Bestell-Nr.	
<b>LM1 + 2</b>	1110-00	<b>209,00 DM</b>



## Sitzpolster >tipo confort<

Passender Unterbau für SP/NT, G5, T4, T3 mit Aufhängungen hinten

Typ	Bestell-Nr.	
<b>SP,G5,T4</b>	460-1800	<b>229,00 DM</b>
<b>Sp,G5 Serie</b>	18460650	<b>229,00 DM</b>



## Sitzpolster Le Mans 1-3 ( Sonderposten )

Ohne Plastik-Heckteil ( z.B. LM3 )

Typ/Farbe	Bestell-Nr.	Preis
<b>LM1 + 2</b> (schwarz)	1120-00	<b>199,00 DM</b>
<b>LM3</b> (schwarz)	1120-30	<b>209,00 DM</b>
<b>LM1 + 2</b> (weiß)	1120-10	<b>69,00 DM</b>
<b>LM3</b> (weiß und s-w)	1120-35	<b>199,00 DM</b>



## King & Queen für Cal.2 und T3Cal.

Befestigung wie Original, also Schloß Mitte der Sitzbank oder vorn an der Sitzbank. Mit TÜV

Rahmentyp	Bestell-Nr.	Farbe
Schloß Mitte (auch T3)	1122-00	schwarz
Schloß Mitte (auch T3)	1122-10	weiß
Schloß vorn	1122-50	schwarz
Schloß vorn	1122-60	weiß
Preis		<b>409,00 DM</b>



## Einmann-Sitzpolster

Wird mit Anbauteilen geliefert. TÜV-Gutachten für wahlweisen Eintrag

Typ	Bestell-Nr.	Preis
<b>T3, G5, C.3, C.2</b> (Schl.Mitte)	14500	<b>327,80 DM</b>
<b>C.2</b> (Schl.vorn)	14501	<b>327,80 DM</b>
<b>Falcone</b> (ohne Halter)	14502	<b>284,90 DM</b>



## Sitzbank Ambassador

für 2-Mannbetrieb zugelassen. Mit Halterungen und TÜV. Mit Chrombügel. Gepäckträger C.2 notwendig zur Montage

Typ	Bestell-Nr.	Preis
<b>Sitzbank</b>	14600	<b>517,00 DM</b>
<b>Chrombügel</b> (Extra)	13464300	<b>87,00 DM</b>



# Sitzbankhaltebügel & Seitendeckel



## Sitzbank orig. Cal.2

Typ	Bestell-Nr.	Preis
Schloß vorn	29460501	<b>445,00 DM</b>
Schloß Mitte	29460500	<b>445,00 DM</b>

## Sitzbank orig. T3Cal

Ohne Abbildung		
Sitzbank Serie	17460570	<b>445,00 DM</b>

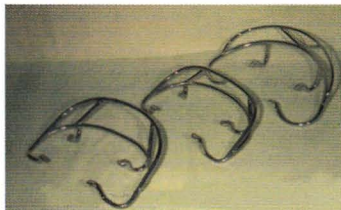

## Haltebügel verchromt

Typ	Bestell-Nr.	Preis
Cal.2	29464300	<b>118,50 DM</b>
T3Cal	17464370	<b>118,50 DM</b>
850GT Cal	13464300	<b>87,00 DM</b>



## Seitendeckel ( auch lackiert erhältlich )

Typ		Bestell-Nr.	Preis
Cal.2	roh,links	4763-2900	<b>59,80 DM</b>
Cal.2	roh,rechts	4762-2900	<b>59,80 DM</b>
LM1,2	roh,links	4763-1400	<b>55,00 DM</b>
LM1,2	roh,rechts	4762-1400	<b>55,00 DM</b>
Aufpreis Lackierung		pro Stück	<b>40,00 DM</b>



## Seitendeckel Cal.3 einfarbig lackiert

Typ		Bestell-Nr.	Preis
Cal.3	schwarz,links	29476362	<b>149,00 DM</b>
Cal.3	schwarz,rechts	29476252	<b>149,00 DM</b>
Aufpreis 2-farbige Lackierung		pro Stück	<b>21,00 DM</b>



## Seitendeckel & Schutzbleche

Alle Teile rot, beige oder grau eingefärbt (lackierfertig)

1. <b>Innenschutzblech</b> (Zw. Hinterrad und Batterie )	1193-00	<b>90,00 DM</b>
2. <b>Schutzblech vorn</b> (18 Zoll) I - I = 130mm	1190-00	<b>85,00 DM</b>
3. <b>Innenschutzblech</b> Transkontinental	5550-00	<b>110,00 DM</b>
4. <b>Schutzblech vorn</b> Moto-Spezial I - I = 130mm	1150-00	<b>79,00 DM</b>
5. <b>Seitendeckel</b> Typ Mugello (Preis pro Satz)	1195-00	<b>195,00 DM</b>
6. <b>Seitendeckel</b> Dreieck (Preis pro Satz)	1196-00	<b>198,00 DM</b>



# Seitendeckel & Kotflügel

## Prisma-Seitendeckel

GFK rot eingefärbt, ohne Halterungen. Form wie Werkzeugkästen V7 Sport

Typ	Bestell-Nr.	Preis
<b>Prisma</b>	1198-00	<b>157,00 DM</b>

## Classic - Seitendeckel

GFK rot eingefärbt, ohne Halterungen, durch Wölbung in der Mitte passt der Seitendeckel auch ohne Änderungen auf der Bremszylinderseite. Sehr schöne Classische Form.

<b>Classic-Deckel ( Satz )</b>	4762-1198	<b>198,00 DM</b>
--------------------------------	-----------	------------------



## Kohlefaserteile-Teile

Sauber gefertigte Teile, Da quasi last minute vor Drucklegung noch keine genauen Preise . Bei Interesse bitte anfragen. Aber gleich vorab, billig sind die Teile nicht, je leichter desto teuer.

<b>Schutzblech</b> vorn	4344-9010
<b>Batteriegrundplatte</b>	4182-9010
<b>LiMa-Deckel</b>	0016-9010
<b>Seitendeckel</b> Satz	4762-9020
<b>Innenschutzblech</b>	4370-9010



## Gabelstabilisator mit Schutzblech

komplett Gewicht wie original Schutzblech

Typ	Bestell-Nr.	Preis
<b>LM1 + 3, Mille GT</b>	5520-00	<b>530,00 DM</b>
<b>LM2, SP/NT</b>	5006-00	<b>530,00 DM</b>



## Schutzblech vorn Kohlefaser

Sauber gefertigtes Kohlefaserr-Teil, passend für **Daytona**

<b>Kotflügel</b>	4344-1130	<b>225,00 DM</b>
------------------	-----------	------------------



## Innenschutzblech & Radabdeckung

Zur Wahrung der TÜV-Vorschriften bei stark nach oben verlaufenden Sitzbänken. Rahmenfest, geht bis unteren Rahmenquerträger, Batterie ist noch mit abgedeckt. Hinten bis ca. Höhe Rücklicht Reifenabdeckung ausreichend. Material stabiles GFK. Wird eingefärbt geliefert, Lackierung in dunkler Farbe



# Kotflügel



empfehlenswert, fällt dann praktisch nicht mehr auf.  
Lieferung mit Halterungen.

Typ	Bestell-Nr.	Preis
<b>Radabdeckung</b>	2870-00	<b>275,00 DM</b>

## Radabdeckung Daytona

Hinterrad , Kohlefaser  
mit 2 Gegenhaltern

<b>Abdeckung</b>	3470-1130	<b>xx,00 DM</b>
------------------	-----------	-----------------



## Kotflügel

roh, lackiert oder verchromt lieferbar. Bei Farbauswahl bitte Farbtabelle auf Seite 8 zu Hilfe nehmen. Alle Preise incl.1-farbiger Lackierung. Bei C.2 und C.3 ist die 2-farbige Ausführung (z.B. chrom-schwarz) inbegriffen. Rohware auf Anfrage.

Kotflügel	Fahrzeugtyp	Bestell-Nr.	Preis
<b>T3, chrom</b> (auch Abb. unten)	vorn	17434450	<b>109,00 DM</b>
<b>Florida, chrom</b> ( pass.Mille GT 1.Serie )	vorn	23434210	<b>189,10 DM</b>
<b>V7 Spezial</b>	vorn	12434320	<b>250,80 DM</b>
<b>850 GT chrom</b>	vorn	4343-1360	<b>286,00 DM</b>
<b>850 T5</b>	vorn	28434402	<b>91,00 DM</b>
<b>LM4 88</b>	vorn	28434479	<b>198,00 DM</b>
<b>Cal.2</b>	vorn	4343-2900	<b>364,00 DM</b>
<b>Cal.3</b>	vorn	4343-2950	<b>364,00 DM</b>
<b>T3, chrom</b>	hinten	17437050	<b>143,70 DM</b>
<b>G5, Convert chrom</b>	hinten	18437051	<b>144,00 DM</b>
<b>Florida, chrom</b>	hinten	23437010	<b>143,00 DM</b>
<b>Custom, chrom</b>	hinten	23437080	<b>153,00 DM</b>
<b>V7 Spezial</b>	hinten	4370-1200	<b>312,00 DM</b>
<b>850 GT</b>	hinten	4370-1360	<b>325,00 DM</b>
<b>Cal.2</b>	hinten	4370-2900	<b>375,00 DM</b>
<b>Cal.3</b>	hinten	4370-2950	<b>375,00 DM</b>





# Kotflügelhalterungen & Sonderfahrzeuge

## Halterungen Vorderer Kotflügel

Typ		Bestell-Nr.	Preis
<b>Strebe</b>	oben, 850GT	12435700	<b>59,00 DM</b>
<b>Strebe</b>	oben, 750S	14434520	<b>59,00 DM</b>
<b>Strebe</b>	oben, T3	17434650	<b>39,00 DM</b>
<b>Strebe</b>	unten, T	17435000	<b>39,00 DM</b>
<b>Strebe</b>	unten, G5	17435060	<b>39,00 DM</b>
<b>Halter</b>	oben, C.3	29435750	<b>59,00 DM</b>
<b>Halter</b>	oben, C.2	29435700	<b>59,00 DM</b>
<b>Halter</b>	unten, C.2	29435900	<b>59,00 DM</b>
<b>Halter</b>	unten, C.3	29435950	<b>59,00 DM</b>

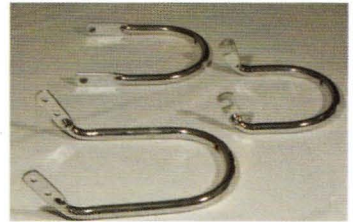

## Richard Sigrist Design

motoko R 3

Tank-Sitzbank Kombination beinhaltet den handgearbeiteten Aluminium-Tank, Sitzbank mit Moosgummi-Polstern, Halterungen, Verkleidung mit Scheibe und Halterungen. Unlackiert. Verkleidungshalterungen entsprechen denen auf Seite 4.

**5800,00 DM**

Für die individuelle Umrüstung Ihrer Moto-Guzzi beraten wir Sie gern. Durch die vielfältigen Möglichkeiten bezüglich Rädern, Gabel, Bremsanlagen, Elektrik-freies Rahmendreieck, Tank-Sitzbank Kombinationen ect. können wir Ihnen gerne, aber nur nach genauer Besprechung der Details, einen genauen Kostenvorschlag unterbreiten.



## Panther

von **Mako Shark**

Italienisches Design der Superlative. Handarbeit mit Wurzelholz, Leder und sonstigen edlen Details. Zum Beispiel ein hydraulisch betätigter Spoiler, der je nach Geschwindigkeit im Neigungswinkel verstellt werden kann. Technische Basis ist der neue 750er Motor von Guzzi. 30er Vergaser, 48 PS.

Gewicht 194 Kg. Räder : 2,15 x 18 vorn ( Reifen 100/90x18 ) und 2,50 x 16 hinten ( Reifen 130/90x16 )

Hersteller O - Ton : **Kurvig, peppig, sinnlich**

Panther stellt einen neuen Horizont des Motorradfahrens dar, Spiegelbild einer neuen Welt, in der äußere Schönheit unvergleichbare Qualität ergänzt. Farbwünsche bei der Lackierung und Leder werden beim Preis von 35.000,00 DM berücksichtigt. Vom Chassis dieser Sonderserie liefen bei Guzzi nur 20 vom Band. Also hochexklusiv !



# Alutanks

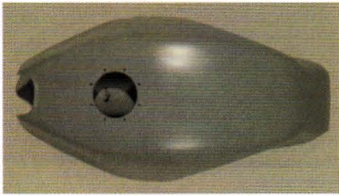

## Tank Daytona

Mit Abänderungen für ältere Typen verwendbar. Bei T3 bis LM3 muß der Halterkit Tankbefestigung mit Nr.10020 verwendet werden. Der Tank Typ Daytona ist ca 70 cm lang. Tankdeckel extra. Stahlblech sofort verfügbar, Alu seit einem Jahr im Rückstand- vielleicht wird's ja doch noch.

Typ	Bestell-Nr.	Preis
<b>Alu-Tank Daytona</b>	6350-00	anfragen
<b>Stahlblechtank</b>	6360-00	<b>690,00 DM</b>
<b>Flansch</b>	30102300	<b>17,60 DM</b>
<b>Tankdeckel</b>	30104100	<b>74,90 DM</b>
<b>Dichtung</b>	30101700	<b>4,80 DM</b>

## Alu-Tank 23Liter ( wie Serie )

Klassische Version, mit Knieschluß, Öffnung abgesenkt für Flugzeugverschluß, sehr saubere Verarbeitung. Aufhängung entspricht LM4 ( Gummipuffer mit Halbmonden am Knotenblech / Lenkkopf ). Abschluß für die meisten Sitzbänke geeignet.

Typ	Bestell-Nr.	Preis
<b>Alu-Tank</b>	6240-00	<b>875,00 DM</b>
<b>Flugzeugverschluß</b>	6300-00	<b>170,00 DM</b>
<b>Befestigungs-Kit</b> (für LM1-3,T3,Sp)	10020	<b>20,90 DM</b>

## Alu-Tank G&G

Formschöner Alu-Tank mit Knieschluß. Absolut perfekt gearbeitet ( Handgetrieben ). Wandungsstärke 2 mm. Auslieferung erfolgt roh. Zwei Längen verfügbar. Sitzbank ( Bild unten ) mit Anpassarbeiten für beide Versionen verwendbar.

Tank	Inhalt / Länge		
<b>27 Liter</b>	690mm	1002-4610	<b>1990,00 DM</b>
<b>24 Liter</b>	610mm	1002-4620	<b>1990,00 DM</b>
Speziell nur für LM4:			
<b>24 Liter</b>	610mm	1002-4630	<b>1990,00 DM</b>

## Alutank & Sitz G&G

Die Tank - Sitzbank Kombination ist aufeinander abgestimmt. Sehr gute Sitzposition. Polsterfarbe schwarz. Die Verkleidung ist eine abgeänderte Classic - Halbschale.

Teil	Bestell-Nr.	Preis
<b>Tank</b>	siehe Text oben	
<b>Sitzbank</b>	<b>4600-00</b>	<b>890,00 DM</b>





## Tanks roh

( grau grundiert ) **lackiert** : ca 3 Wochen Lieferzeit.

Bitte beachten Sie die Farbtafel auf Seite 8.

Verwendungsbereich	Bestell-Nr.	Preis
<b>LM1, V7 Sport</b>	1002-1400	<b>415,00 DM</b>
<b>LM2</b>	1002-1450	<b>415,00 DM</b>
<b>SP, T3, G5, Cal.2</b>	1002-1790	<b>389,00 DM</b>
<b>V65 Florida</b>	1002-2390	<b>389,00 DM</b>
<b>V75</b>	1002-2700	<b>389,00 DM</b>
<b>T5, SP2, Mille GT</b>	1002-2800	<b>389,00 DM</b>

Lackierung:

<b>Aufpreis</b>	1-farbige Lackierung	<b>285,00 DM</b>
<b>Aufpreis</b>	2-farbige Lackierung ( z.B. Calif.3 )	<b>420,00 DM</b>



## Benzinähne

Verwendungsbereich	Bestell-Nr.	Seite	Preis
<b>Cal.3</b>	29105450	Mitte	<b>17,50 DM</b>
<b>Cal.3 pass. Geber</b>	29103050		<b>26,80 DM</b>
<b>LM1-5,SP's,T-T5,Cal.2</b>	17105460	rechts	<b>9,80 DM</b>
<b>LM1-5,SP's,T-T5,Cal.2</b>	17105461	links	<b>9,80 DM</b>
<b>V65 Florida</b>	23105470	links	<b>35,00 DM</b>
<b>V65TT</b>	27105410	rechts	<b>10,50 DM</b>
<b>V65TT</b>	27105411	links	<b>10,50 DM</b>
<b>V35,V50</b>	65105400	rechts	<b>9,80 DM</b>
<b>V35,V50</b>	65105401	links	<b>9,80 DM</b>
<b>V7Spezial, 850 GT</b>	12105401		<b>19,80 DM</b>
<b>Stornello,Ercole</b>			
<b>+ 250/500 tipo nuovo</b>	10105401		<b>28,90 DM</b>



# Benzinhähne, Tankdeckel & Fußrastenanlage

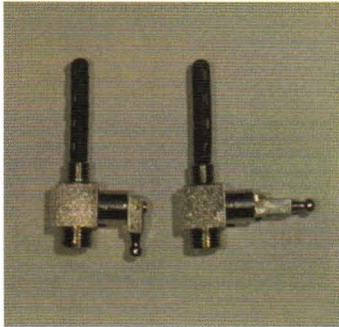

<b>250/500 tipo vecchio</b>	1054-1600	<b>28,90 DM</b>
<b>259/500 neuer Hebel</b>	1054-1000	<b>29,50 DM</b>

## Elektro-magnetischer Benzinhahn

Für California 3, das äußere Drehteil fällt weg, der Hahn öffnet wenn die Zündung eingeschalten wird.

<b>Elektr.Mag. Benzinhahn</b>	1054-9000	<b>185,00 DM</b>
-------------------------------	-----------	------------------

## Benzinstandsanzeigen-Stabilisator

Für alle Fahrzeuge mit Benzinstandsanzeige. Durch Einbau des Stabilisators in den Schlauch wird vorzeitiges Blinken verhindert. Dadurch genaue Reserve-Anzeige.

<b>Stabilisator</b>	1030-2950	<b>65,00 DM</b>
---------------------	-----------	-----------------

## Tankdeckel

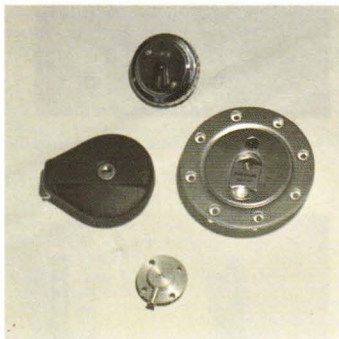

Typ	Bestell-Nr.	Preis
<b>Klappdeckel LM1</b>	13103960	<b>29,40 DM</b>
<b>Klappdeckel C.3 chrom</b> abschließbar, auch für LM1	29736961	<b>74,90 DM</b>
<b>Flugzeugverschluss</b> mit Flansch ø120mm	6300-00	<b>170,00 DM</b>
<b>Tankentlüftung</b> mit Flansch ø 44mm	6300-10	<b>98,00 DM</b>
<b>Tankdeckel</b> mit Guzzi-Schriftzug	30104100	<b>74,90 DM</b>
<b>Flansch</b>	30102300	<b>17,60 DM</b>
<b>Dichtung</b>	30101700	<b>4,80 DM</b>

## Agostini - Fußrastenanlage

- schalten butterweich
- bremsen exakt dosiert
- ca. 5 cm nach hinten verlegt

Zurückverlegte Fußrastenanlage. Mit TÜV für alle großen Guzzi's ab V7 Sport. Auslieferung erfolgt in schwarz, mit Alufarbenen Rasten. Die Sozius-Rasten bleiben Serie. Bei Bestellung bitte Fahrzeugtyp und Art der Auspuffanlage angeben.

Auch Ersatzteile ab Lager lieferbar.



Fahrzeugtyp	Bestell-Nr.	Preis
<b>LM1, 2</b>	1561-00	<b>360,00 DM</b>
<b>LM3</b>	1560-00	<b>360,00 DM</b>
<b>LM4, Mille S</b>	15620	<b>423,50 DM</b>

## Tarozzi - Fußrastenanlage



# Fußrastenanlagen & Trittbretter

Mit TÜV-Gutachten

Fußrastenanlage komplett, mit 1 Umlenkung.

Ca. 5 cm nach hinten verlegt. Nach oben keine Veränderung gegenüber der Serie.

Fahrzeugtyp	Bestell-Nr.	Preis
<b>LM1, 2</b>	1670-00	<b>295,00 DM</b>
<b>LM3</b>	1671-00	<b>295,00 DM</b>
<b>LM4</b>	1672-00	<b>295,00 DM</b>



## Stucchi - Fußrastenanlage Ohne Abbildung

die alte Version wird nicht mehr hergestellt. Die neue Version soll ab Ende Januar verfügbar sein, mit Alu-Hebeln

Fahrzeugtyp	Bestell-Nr.	Preis
<b>LM1, 2</b>	1565-00	<b>425,00 DM</b>
<b>LM3</b>	1566-00	<b>425,00 DM</b>
<b>LM4</b>	1567-00	<b>425,00 DM</b>



## Bronce- & Serienbuchsen

Typ	Bestell-Nr.	Preis
<b>Buchse Bronze</b> 2520-9000	Agostini	<b>12,00 DM</b>
<b>Buchse Kunststoff</b> 17252050	Serie	<b>1,10 DM</b>
<b>Alternativ Bronze</b> 2520-1700		<b>16,00 DM</b>
<b>Buchse Kunststoff</b> 18252050	Serie	<b>1,90 DM</b>
<b>Alternativ Bronze</b> 2520-1850		<b>19,00 DM</b>

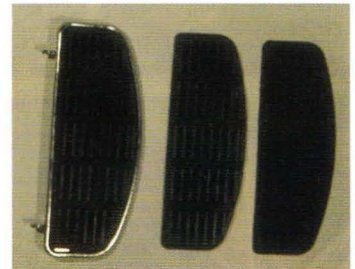

## Trittbrett (Bild T3C,850GT)

Komplett mit Gummi-Auflage

Typ	Bestell-Nr.	Preis
<b>850GT, T3</b>	13443440	<b>109,90 DM</b>
<b>Cal.2, Cal.3</b>	29443450	<b>81,70 DM</b>



## Trittbretter Sozium

Aus Alu, CNC-gefräst, mit Gummi-Auflage und Halterungen.

Mit TÜV-Gutachten. Preis **pro Stück**

Typ	Bestell-Nr.	Preis
<b>Cal.2, T3C</b> rechts	17000	<b>115,50 DM</b>
<b>Cal.2, T3C</b> links	17001	<b>115,50 DM</b>
<b>Cal.3</b> rechts & links	17010	<b>115,50 DM</b>



# Vorverlegte Raste & Gabel



## Schaltungsumlenkung Tourer spielfrei

Äußerst präzise gearbeitete Teile, die bei den langen Schaltwegen der California dem Motorrad zu einer verblüffend exakten Schaltung verhelfen. Passt für C.2, C.3 und T3C

**Kit kompl.** 3420-20 **850,00 DM**



## Vorverlegte Fußrastenanlage

für Tourer. Die Rasten liegen ca 25cm weiter vorn als der Mittelpunkt der Wippe ( Aufhängungsbolzen ). Aufnahmen Alu CNC gefräst. Polieren möglich.

Montage nur in Verbindung mit seitlich geführter Auspuffanlage und gereckten Gabelbrücken ( siehe Seite 27, bassa lunga ). Fußrastenblöcke sind mit Schaltung und Bremspumpe ( Doppelscheibenumbau, somit nur für hinteren Sattel, kleine Ausführung möglich )

**Rastenanlage vorverlegt** 4400-9000 **850,00 DM**



## Linear-geführte Kugellager Gabel

Ausführung: Up-side down,  $\varnothing$  Standrohr 60mm,  $\varnothing$  Tauchrohr 40mm. Dämpfereinsätze Bitubo verstellbar ( Sonderausführung ).

Federweg 120mm, Holmabstand Mitte 205mm.

Information zum Thema Gleiten und Rollen siehe nächste Seite.

Nachfolgend Zitat aus "Das Motorrad" Test Moto-Spezial Gabel von Heft 21/92 nach einer Probefahrt : "Überzeugend dann der Proberitt über das vierklassige Sträßchen, das von der Geburtsstätte der Länge-Gabel auf die Schwäbische Alb hinaus führt. Man muß den Blick gar nicht auf die Gabelbeine richten, um deren feines Auf und Ab zu registrieren: An den Lenkerstummeln herrscht erstaunliche Ruhe, da dringen keine kurzen harten Stöße zu den Handgelenken vor, wie man es angesichts des miserablen Straßenzustandes eigentlich erwarten würde. Daß der Kontakt zur Straße ausgesprochen gut ist, daß Verwindungserscheinungen kein Thema sind, ist bei der üppigen Dimensionierung der Standrohre mit ihren 60 Millimetern Außendurchmesser kein Wunder."



# Linier Kugellager geführte Vorderradgabel

Vorteile auf einen Blick:

- durch Rollfunktion der Führungselemente praktisch verschleißfrei, dadurch hohe Führungsgenauigkeit über die gesamte Gebrauchsdauer.
- hervorragende Seitensteifigkeit und damit äußerst präzise Radführung.
- Spielfreiheit der Führung durch vorgespannte Lagerung.
- hohe Betriebssicherheit, da keine große Anforderung an Schmiermittel.
- absolut stick-slip freie Funktion (Übergang von Haftreibung in Gleitreibung)
- nicht so anfällig gegen das Verspannen der Gabelholme beim Rad Aus- und Einbau.
- Entkoppelung der drei Grundfunktionen : - Linearführung, - Federung, und Dämpfung.

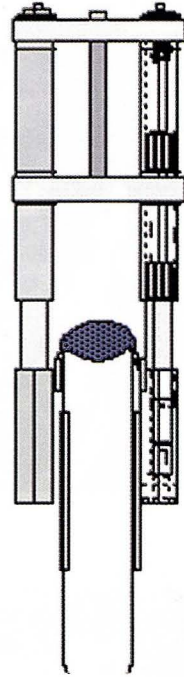

Ausführung Up sinde down	Bestell-Nr.	Preis
<b>LM1 - LM3</b>	4902-3040	<b>2999,00 DM</b>
<b>LM4</b>	4902-3041	<b>2999,00 DM</b>
<b>Cal.2 - Cal.3</b>	4902-3042	<b>2999,00 DM</b>
<b>850T - T3</b>	4902-3043	<b>2999,00 DM</b>

Adaptionsteile Bremse sind im Preis inbegriffen

Adaption der Bremsanlage: Durch intelligente Gestaltung der Klemmfaust ist es gelungen, daß für alle Typen von Brems-sätteln und Brems-scheiben diese Faust passt. Weitere techni-sche Informationen senden wir Ihnen gerne zu. Für andere Motorrad-Marken auf Anfrage.

**Zusätzliche Anbauteile**, die benötigt werden, aber extra sind :  
Für alle Fahrzeuge mit kurzem Lenkkopf ( 165mm ) wie z.B. LM1-3, Calif.2 ect wird die Lenkkopfverlängerung benötigt.

<b>Lenkkopfverlängerung</b>	4941-3100	<b>32,00 DM</b>
-----------------------------	-----------	-----------------

<b>Steckachse je nach Rad</b>	diverse Nr.	<b>95,00 DM</b>
-------------------------------	-------------	-----------------

<b>Lenkerklemmstück oben</b>	5002-9020	<b>33,00 DM</b>
------------------------------	-----------	-----------------

<b>Lenkerklemmstück unten</b>	5002-9030	<b>33,00 DM</b>
-------------------------------	-----------	-----------------

Damit kann jeder Guzzi Original-Lenker befestigt werden.

Alternativ kann der Verlicchi-Lenker verwendet werden, Für die entsprechenden Ø sind die Klemmschellen auch lieferbar.

3 Lenkstangenhöhen stehen zur Verfügung. Genaue Beschreibung siehe Seite 31.

<b>Verlicchi Sport</b>	30591	<b>327,80 DM</b>
------------------------	-------	------------------

<b>Verlicchi Turismo</b>	30592	<b>327,80 DM</b>
--------------------------	-------	------------------

<b>Verlicchi America</b>	30593	<b>327,80 DM</b>
--------------------------	-------	------------------

Zusätzlich ein umfangreiches Haltersortiment, das ständig erwei-tert wird für Lampen ( z.B. an zwei Zwischenstangen oder ein Stopfen zentral mittig auf der unteren Gabelbrücke, Halterungen zur Instrumentenbefestigung ect. ). Diese bei Bedarf bitte abfra-gen.



# Linear Kugellager geführte Vorderradgabel



Die zweite Möglichkeit :

Für Liebhaber der konventionellen Gabeloptik haben wir einen weiteren Leckerbissen auf Lager: den Wolf im Schafspelz: Die Linearkugellager geführte Gabel in down side up Optik mit 40er Gabelstandrohren. Auch hier wieder alle Adaptionmöglichkeiten wie originale Bremsanlage, Lenkerklemmstücke, Lampenhalter, div. Schutzblechadaptionen u.s.w. lieferbar. Aber auch mit Verlicchi-Lenker, Sonderbremsanlage und Spezialkotflügel lieferbar. Wie hätten Sie's denn gern ?

## **Ausführung Down side up ( konventionell )**

mit Adaptionsteilen für Bremse, ohne sonstige Halterungen und ohne Gabelbrücken.

Preis pro Holm

**Standrohrsatz** Ø40mm 4910-4079 **830,00 DM**

Linear-Kugelumlaufhülsen-geführt

Adaptionteile siehe Up-side down Gabel, Verlicchilenker siehe Seite 31 ( 40er Version ). Gabelbrücken Serie von LM4 oder Calif.3 verwendbar.

## **Vom Unterschied zwischen Gleiten und Rollen**

Drei Grundfunktionen entscheiden bei einem Motorrad wesentlich über die Qualität des Fahrverhaltens. Die

**Vorderradführung, -federung und -dämpfung.** In Form einer Teleskopgabel kennt man das weitverbreitetste und kompakteste Beispiel dafür. Die Teleskopgabel in ihrer Vielfalt der Aufgaben und Funktionen zu ersetzen ist aber nicht leicht, da sie einige schwer zu übertreffende Vorteile hat:

- kompakte Bauweise
- unkompliziert
- optische Schlichtheit und gutes Einfügen in das Erscheinungsbild eines Motorrades
- sehr gute Kapselung aller verschleißanfälligen Teile ( Führung, Dämpfung )
- wenig verschleißträchtige Teile - einfache Wartung

Der einzige, aber wichtige Nachteil ist bedingt durch ihre

**Gleitlagerung** der Teleskopteile. Neue Konstruktionen von Telegabeln in herkömmlicher oder Up-Side-Down Bauweisen versuchen diesen Nachteil durch neue, in der Tat auch bessere Gleitmaterialien, und sorgfältigste, optimierte Verfahren Bearbeitung der Oberfläche und der Rundheit der Gleitrohre zu verringern. Aber auch Versuche mit Beschichtungen der Gleitrohre zielen auf das selbe Ziel. Dies gelingt aber nur in bescheidenem Rahmen. Die Ursache hierfür liegt in der Natur der Sache. Reibungszahlen der Gleitlagerung liegen auch im besten Fall nicht unter  $f=0.05$  im Normalfall aber bei  $f=0.3$ . Ein weiteres, noch größeres Problem der Gleitlagerung ist der Übergang von der Haft- in die Gleitreibung. Dies ist als das sogenannte Losbrechmoment jedem Motorradfahrer zur genüge bekannt und für das sensible Ansprechen einer Telegabel völlig unerwünscht. Anders sieht das für den Fall der Wälzlagerung (Kugellagerung) aus. Hier liegen die Reibungszahlen um den Faktor 100 niedriger.





# Gabelstoßdämpfer

(f=0.0005 ) Das Lochbrechmoment ist faktisch nicht mehr vorhanden.



## Gabelbrücken gereckt 6°

für Standrohre mit Ø 40mm, also z.B. Serie LM4, 5 sowie California 3 oder California 1100 oder die Down side up Gabelholme.

**Gabelbrücken oben** 4931-8236 **435,00 DM**

**Gabelbrücke unten** 4940-8236 **435,00 DM**

mit **Joch** 220 mm, für Fahrzeuge mit 165mm Joch muß die Lenkkopfverlängerung verwendet werden.

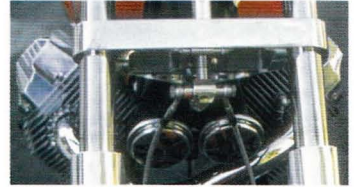

## Bitubo Gabelstoßdämpfer

Sehr gutes Ansprechverhalten durch Verwendung hochwertiger Materialien und optimale Verarbeitung. Kartouche reparabel, Ölwechsel möglich ( Dichtungen und Ersatzteile am Lager ). Dämpfer wird komplett eingeschraubt, ohne Luftunterstützung.

Typ	Bestell-Nr.	pro Satz
<b>LM1, V65</b>	3070-00	<b>259,00 DM</b>
<b>T5, SPII</b>	3073-00	<b>259,00 DM</b>
<b>LM4</b>	3072-00	<b>259,00 DM</b>
<b>T5 (16/16)</b>	3074-00	<b>269,00 DM</b>
<b>Lario</b>	3076-00	<b>259,00 DM</b>
<b>V35-V50</b>	3075-00	<b>259,00 DM</b>
<b>LM2, LM3, T3, T4, G5, sowie Mille GT, Cal.2, SP/NT,</b>	3071-00	<b>259,00 DM</b>

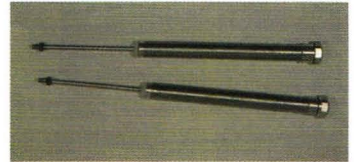

## Gabelstoßdämpfer Serie ( Preis pro Stück )

Typ	Bestell-Nr.	Preis
<b>LM1, T3</b>	14526407	<b>35,00 DM</b>
<b>LM2</b>	14526455	<b>45,00 DM</b>
<b>SPII</b>	28526440	<b>69,00 DM</b>
<b>LM4 Bj 85-87</b>	28526466	<b>69,00 DM</b>



## Bitubo Gabelstoßdämpfer verstellbar

<b>LM4</b>	3250-00	<b>435,00 DM</b>
<b>Cal.3</b>	3255-00	<b>435,00 DM</b>



## Gabelbuchse

zur Umrüstung von **C.3** und **LM4**

Zwischen 1989 & 1990 wurde kein Endanschlag verbaut. Diese Gabeln neigen zum Durchschlagen.

**Nachrüstung pro Stück** 28527633 **9,50 DM**

# Gabelfedern & Standrohre

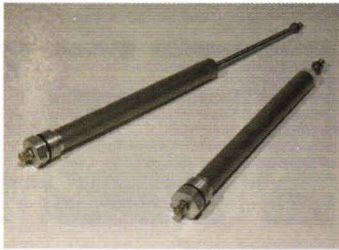

## FAC Gabelstoßdämpfer

Neue Serie hochwertig gefertigter Gabelstoßdämpfer, die vom Aufbau her den Originalen ähneln.

Preise pro Satz

<b>LM1</b>	5264-9031	<b>169,00 DM</b>
<b>LM2, LM3, T3, T4, sowie</b>		
<b>Mille GT, Cal.2, SP/NT</b>	5264-9029	<b>169,00 DM</b>

## Gabelstandrohre

für Seriengabeln - sehr gute Qualität



Typ	Bestell-Nr.	Preis
<b>Falcone</b>	10525400	<b>98,00 DM</b>
<b>V7Spez, 850GT</b>	12525400	<b>89,00 DM</b>
<b>V7Sp, T3, LM2, 3</b>	14525401	<b>89,00 DM</b>
<b>V50, V65Florida</b>	23525470	<b>116,00 DM</b>
<b>V65Lario</b>	27525420	<b>89,00 DM</b>
<b>T5 1.Serie</b>	28525400	<b>109,70 DM</b>
<b>SP2, T5 2.Serie</b>	28525440	<b>109,00 DM</b>
<b>LM4</b>	28525460	<b>109,00 DM</b>
<b>Cal.3</b>	29525450	<b>109,00 DM</b>
<b>V35 / V50</b>	39525401	<b>79,00 DM</b>
<b>LM1</b>	61525440	<b>84,50 DM</b>
<b>V35, 50, 65Cust</b>	62525421	<b>84,50 DM</b>
<b>Cal.2</b>	63525400	<b>84,50 DM</b>

## Gabelfedern Serie

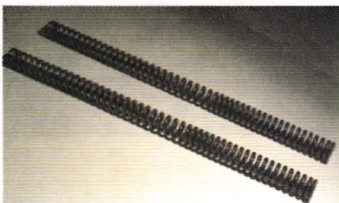

Typ	Oben	Bestell-Nr.	Preis pro Stück
<b>T3</b>		14526600	<b>20,90 DM</b>
<b>LM3, LM2, SP, V65</b>		17526960	<b>45,40 DM</b>
<b>Cal.2 , Mille GT, G5</b>		18526960	<b>14,20 DM</b>
<b>Tourer verstärkt</b>		18526650	<b>30,30 DM</b>
<b>V65</b>		19526960	<b>14,10 DM</b>
<b>Florida</b>		23526910	<b>16,60 DM</b>
<b>LM4, SP2, T5</b>		28526940	<b>28,80 DM</b>
<b>Cal.3</b>		29526950	<b>12,00 DM</b>
<b>LM4/88, 1000S, SP3</b>		29526960	<b>12,00 DM</b>
Typ	Unten		
<b>Monza, V35/2, V50/3</b>		19526600	<b>13,50 DM</b>
<b>V35, V50</b>		39526600	<b>13,80 DM</b>
<b>Cal.2 , LM3, G5, SP</b>		18526660	<b>8,00 DM</b>
<b>Lario</b>		27526620	<b>19,70 DM</b>
<b>LM4, SP2, T5</b>		28526640	<b>28,80 DM</b>
<b>Cal.3, 1000S, SP3</b>		29526650	<b>11,70 DM</b>



## Progressive Gabelfedern

progressiv gewickelt. Aus hochwertigem Spezial-Stahl, der nor-



# Vibrationshemmer & Lenkungsdämpfer

malerweise für hochbelastete Ventildfedern verwendet wird. Die Auslegung der Progressivität wurde in vielen Versuchsreihen optimiert.

## Gabelfedersatz

LM1, V7 Sport, S3	5269-9110	107,80 DM
LM2, LM3, T3, SP, V65	5269-9120	107,80 DM
LM4 bis 90	5269-9130	107,80 DM
Mille S, LM4 ab 90	5269-9140	107,80 DM
Cal.3 bis 90	5269-9150	107,80 DM
Cal.3 ab 90	5269-9160	107,80 DM

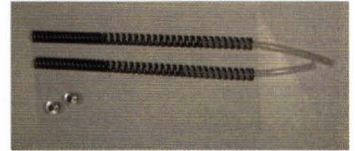

## Gabelölwechsel - Kit

Einbau von je einem Ventil anstatt der Ölablaßschraube in das Tauchrohr. Das Öl kann dann abgesaugt und eingepumpt werden. Öl-wechsel in ca 5 min.

Umrüstteile für 2 Tauchrohre mit Einfüllspritze

Ölwechselkit 30950 71,50 DM



## Bitubo Lenkungsdämpfer verstellbar

Mindert die Probleme mit den Schwingungen schon an der Quelle. Der Seriendämpfer ist in Gummi aufgehängt. Der **Bitubo** hat spielfreie Gelenke. ( Schon die feinsten Schwingungen werden gedämpft ).

Lenkungsdämpfer 32000 273,90 DM

Für **California 2 und California 3** jetzt auch verfügbar, in Verbindung mit Halter unten



## Halter

Für Rahmenklemmung unten ( Ø30mm ) verwendbar z.B. für C.2 und C.3, die serienmäßig am vorderen rechten Rahmenrohr keine Lasche haben.

Halter ohne Dämpfer 5301-3430 59,00 DM



## Lenkungsdämpfer Serie

LM1, T3	14530201	24,30 DM
LM2, LM3, SP/NT	17530260	45,10 DM

## Vibrationshemmer

Die Teile werden von außen in das Lenkerrohr eingeschraubt. Durch das Gewicht werden die Schwingungen gedämpft. Daher Beruhigung des Lenkerflatterns.

Typ		Bestell-Nr.	Preis pro Stück
LM4/86	schwarz	28602760	29,50 DM
1000S	chrom	28602779	49,70 DM
SP III, LM4/88	chrom	28602790	36,00 DM



# Lampenhalter & Griffgummi

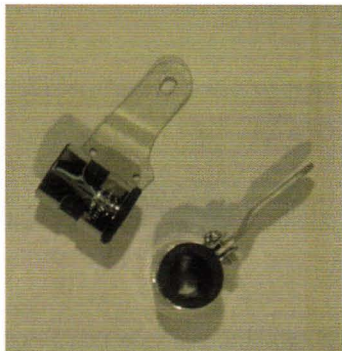

## Lampenhalter

Klemmschellen verchromt, Ausleger matt

Typ	Lenkkopf	Bestell-Nr.	Preis
<b>Tomaselli</b> Standrohrø	35 mm	7110-00	<b>57,00 DM</b>
<b>Tomaselli</b> ø	38 mm	7111-00	<b>57,00 DM</b>
<b>Tomaselli</b> ø	40 mm	7112-00	<b>57,00 DM</b>



## Lampenhalter wie Serie

Typ		Bestell-Nr.	Preis
<b>LM4 Bj 85-87</b>	rechts	28496160	<b>48,70 DM</b>
<b>LM4 Bj 85-87</b>	links	28496260	<b>48,70 DM</b>
<b>SP/NT</b>	rechts	17496160	<b>34,90 DM</b>
<b>SP/NT</b>	links	17496260	<b>34,90 DM</b>
<b>LM2, LM3</b>	rechts	14496155	<b>32,00 DM</b>
<b>LM2, LM3</b>	links	14496255	<b>32,00 DM</b>



## Lampenhalter V7 Sport

Gußteil, hochglanzpoliert, ø35mm, auch für andere Typen verwendbar.

<b>Lampenhalter</b>	rechts	496-1400	<b>69,70 DM</b>
<b>Lampenhalter</b>	links	496-1410	<b>69,70 DM</b>



## Lenkergummi

<b>Moosgummigriffe</b> mit Chrom	7300-00	<b>34,90 DM</b>
<b>Moosgummigriffe</b> Verlicchi schw.	7100-00	<b>17,50 DM</b>
<b>Gummi-Griffe</b> Serie T3, LM	6030-1400	<b>19,80 DM</b>



## Lenker Serie

Typ	Bestell-Nr.	Preis
<b>T3 Cal. USA</b>	18600240	<b>78,00 DM</b>
<b>T3 Cal. 79</b>	17600270	<b>53,90 DM</b>
<b>850 GT Cal.</b>	13600340	<b>54,00 DM</b>
<b>Cal.3</b>	29600350	<b>59,00 DM</b>
5. Lenker nicht lieferbar		
<b>Cal.2</b>	29600300	<b>59,00 DM</b>
<b>T4, SP/NT</b>	18600301	<b>59,00 DM</b>
<b>850 GT</b>	12600300	<b>59,00 DM</b>
<b>V65</b>	19600360	<b>68,70 DM</b>
<b>V50, V35</b>	65600300	<b>49,00 DM</b>
<b>V7 Sport</b>	14600600	<b>154,00 DM</b>
andere auf Anfrage		



## Lederfransen für Lenkerende

Nicht ganz so die harte Ausführung wie neulich bei Joe Bar ... werden um das Griffende gebunden, wie man mit Schnürsenkeln Schuhe schließt. Fransen hängen ca 30 cm. Leder schwarz

**Lederfransen** ( Seiten ) 6032-9000 **21,80 DM**



## Verlicchi - Lenker

Die Schellen sind eine sehr hochwertige fräsarbeit aus hochfestem Alu. Als Lenkstangen lieferbar :

Sport	=	90mm hoch
Tourismo	=	145mm hoch
America	=	195mm hoch

Preis für **kompletten Satz** **274,50 DM**

Mit TÜV-Gutachten für alle Versionen

Standrohrdurchmesser

Best.Nr.	Sport	Tourismo	America
35mm Best.Nr. 30351	30351	30352	30353
38mm Best.Nr. 30381	30381	30382	30383
40mm Best.Nr. 30401	30401	30402	30403
42mm Best.Nr. 30421	30421	30422	30423

für White-Power Gabeln Klemmschellen Ø 54mm **298,00 DM**

54mm Best.Nr. 30541 30542 30543

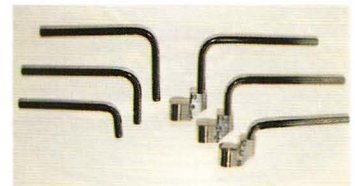

## Lenker alte Modelle

Typ	Bestell-Nr.	Preis
<b>Airone/Falcone</b> ø 22mm	6003-1000	<b>153,00 DM</b>
<b>Airone Turismo</b> ø 25mm	6003-1010	<b>153,00 DM</b>
<b>Astore</b> mit Hebelhalterungen	6003-2000	<b>153,00 DM</b>
<b>Astore</b> ohne Halterungen	6003-2010	<b>117,00 DM</b>



# Felgen



## Lenker

Florida	23600380	<b>40,40 DM</b>
Nevada	29600351	<b>59,00 DM</b>

## Stummel-Lenker wie Serie

Typ	( Preis per Satz )	Bestell-Nr.	Preis
LM1	ø 35mm	schwarz 600-1452	<b>109,00 DM</b>
LM 2, 3	ø 35mm	schwarz 600-1455	<b>109,00 DM</b>
LM4	ø 40mm	schwarz 600-2840	<b>98,00 DM</b>



## 18 Zoll Umbau LM4-86 & SP II

Mit TÜV-Gutachten bestehend aus Felge & Montageteilen  
Geradauslauf wird massiv verbessert.

Typ	Bestell-Nr.	Preis
LM4	08700	<b>797,50 DM</b>
SP II ( mit Schutzblech )	08710	<b>913,00 DM</b>



## 3-Speichen Magni-Alu-Räder Mit TÜV-Gutachten

Alle lackiert in silber oder gold. Andere Farben nach Absprache.  
Lieferzeit ca 3 Wochen. Bremscheiben vorn müssen je nach Fahrzeugtyp teilweise geändert werden.

Typ	Maß	Bestell-Nr.	Preis
Vorderrad	18 x 2,5	7600-00	<b>890,00 DM</b>
Hinterrad	18 x 3,5	7610-00	<b>1095,00 DM</b>
Hinterrad	18 x 4,0	7610-10	<b>1160,00 DM</b>

Die Bremsättel passen im Normalfall, aber eine andere Steckachse wird benötigt.



## Speichenräder komplett ( Nabe und Felge eingespeicht )

Typ	Maß	Bestell-Nr.	Preis
<b>Flachschulter</b>			
Felge vorn	18 x 2,15	28610333	<b>545,00 DM</b>
Felge vorn breit	18 x 2,50	6103-9000	<b>850,00 DM</b>
Felge hinten	18 x 2,50	28630633	<b>584,00 DM</b>
Felge hinten breit	18 x 3,50	6306-9000	<b>890,00 DM</b>
Felge hinten breit	18 x 4,25	6306-9010	<b>890,00 DM</b>
<b>Hochschulter</b>			
Felge vorn	18 x 2,15	17610340	<b>680,00 DM</b>
Felge hinten	18 x 2,15	17630640	<b>720,00 DM</b>



# Radnaben & Felgenreife

## Flanschsätze für Speichenräder / Radnaben

Für 5er und 6er Loch Bremsscheibenaufnahmen

Typ	Bestell-Nr.	Preis
<b>5er Loch</b> hinten	62046	<b>273,90 DM</b>
<b>5er Loch</b> vo.schmal	62036	<b>327,80 DM</b>
<b>6er Loch</b> vorn breit	62033	<b>217,80 DM</b>
<b>6er Loch</b> vo.schmal	62031	<b>207,90 DM</b>
<b>6er Loch</b> hinten	62041	<b>217,80 DM</b>



Für Speichenräder werden außer den Felgen und den Flansch-sätzen ( breit = Tourer und LM2) im Normalfall noch eine andere vordere Steckachse benötigt ( ca.100 DM, siehe Seite 34 ). Bei den Versionen LM1 - 3 werden entweder Tourerbremsscheiben (C.2, T3 ) oder für die original Bremsscheiben flache Adapter benötigt. Preisbeispiel siehe unten.

**Adapter pro Stück** 7605-00 **128,00 DM**

Für die Versionen LM4,5 und 1000S müssen breitere Gabelbrücken verwendet werden, da sonst die Bremssättel an den Speichen streifen. Für diese Lösung liegt ein TÜV-Gutachten vor. Man kann auch die Tauchrohre bearbeiten, da dies technisch aber nicht ganz unproblematisch ist, bieten wir diese Lösung nicht an.

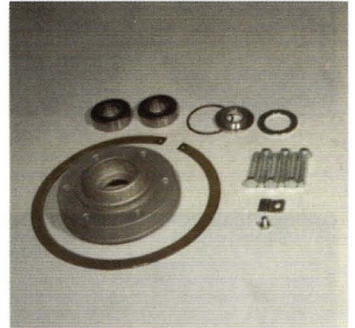

Preisbeispiel Speichenradsatz ( 2,15x18/2,50x18 ) für Calif.2

1 Speichenrad vorn	28610333	545,00 DM
1 Flanschsatz vorn, breit	62033	217,80 DM
1 Stechachse vorn	614-1700	98,00 DM
1 Klemmhülse breit	615-0063	23,00 DM
1 Speichenrad hinten	28630633	584,00 DM
1 Flanschsatz hinten	62041	217,80 DM

1685,60 DM

=====



## Naben

für alle Modelle ab T3

Typ	Bestell-Nr.	Preis
<b>vorn</b>	14613201	<b>129,00 DM</b>
<b>hinten</b>	17633050	<b>194,00 DM</b>



## Felgen-Ringe

Typ in <b>Alu</b>	Version	Bestell-Nr.	Preis
<b>Airone</b> vorn	19 Zoll/36 Löcher	6108-1511	<b>160,00 DM</b>
<b>Airone</b> hinten	19 Zoll/40 Löcher	6108-1521	<b>169,00 DM</b>
<b>Guzzino</b>	22 Zoll	6108-3600	<b>37,40 DM</b>
Typ in <b>Stahl</b> verchromt			
<b>Airone</b> vorn	19 Zoll/36 Löcher	6108-1510	<b>43,00 DM</b>
<b>Airone</b> hinten	19 Zoll/40 Löcher	6108-1520	<b>43,00 DM</b>

**Moto-Spezial GmbH**

**Fax: 07385-1516**

**Telefon: 07385-1692**

# Felgenreife & Speichen

<b>Falcone</b> vorn	18 Zoll/36 Löcher	6108-1000	<b>59,00 DM</b>
<b>Falcone</b> hinten	18 Zoll/40 Löcher	6108-1010	<b>55,00 DM</b>

## Speichen

Typ	Länge	Material	Bestell-Nr.	
<b>Falcone</b> vorn	125	schwarz	6111-1125	<b>2,20 DM</b>
<b>Falcone</b> vorn	220	schwarz	6111-1220	<b>2,50 DM</b>
<b>Falcone</b> hinten	205	schwarz	6111-1205	<b>2,50 DM</b>
<b>Falcone</b> hinten	210	schwarz	6111-1210	<b>2,50 DM</b>
<b>850GT</b>	110	V2A	12611501	<b>5,80 DM</b>
<b>T3 Mille GT,C3</b>	155	V2A	6311-2833	<b>4,90 DM</b>
<b>T3,Mille GT,C3</b>	170	V2A	6111-2833	<b>4,90 DM</b>
<b>T3,Mille GT,C3</b>	152	verchromt	6111-9552	<b>4,90 DM</b>
<b>T3,Mille GT,C3</b>	170	verchromt	6111-9470	<b>3,00 DM</b>
<b>V65TT</b>	vorn	verchromt	27611610	<b>2,90 DM</b>
<b>V65TT</b> hinten	kurz	verchromt	27631110	<b>2,90 DM</b>
<b>V65TT</b> hinten	lang	verchromt	27631410	<b>2,00 DM</b>

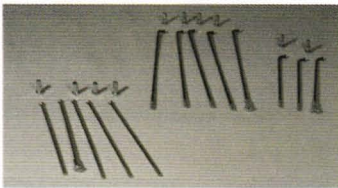

## Radachsen & Buchsen für Speichenräder

Zur Umrüstung auf Speichenräder wird im Normalfall vorn eine andere Steckachse benötigt. Die Steckachsen sind aus Stahl / verchromt. Entsprechend zur Achse wird auch die Distanzbuchse benötigt. Unterscheidung : **Schmale** Gabel ( z.B. LM1, LM3, LM4 mit **180mm** Abstand von Mitte Standrohr zu Mitte Standrohr), und **Breite** Gabel ( z.B. Tourer wie Mille GT, T3, T4 und LM2 mit **195mm** Abstand von Mitte Standrohr zu Mitte Standrohr).

<b>Steckachse</b> vorn schmale Gabel	614-1400	<b>98,00 DM</b>
<b>Klemmhülse</b> Radachse schmale Gabel	615-0055	<b>19,00 DM</b>
<b>Steckachse</b> vorn breite Gabel	614-1700	<b>98,00 DM</b>
<b>Klemmhülse</b> Radachse breite Gabel	615-0063	<b>23,00 DM</b>

## Bremsleitungen V2A

Durch einen exakt definierten Druckpunkt ist eine genaue Dosierung der Bremse möglich. Eine sehr sinnvolle Maßnahme. Das anschließende entlüften ist allerdings nicht ganz einfach.

Am einfachsten, man greift auf die Bremsentlüftungskits zurück.



### Typ Spiegler

Diese Leitungen haben eloxierte Alu-Anschlüsse, welche mittels mitgelieferter Halterung verdrehbar sind. Mit TÜV-Gutachten. Als Kit für fast alle Guzzi's lieferbar. Bitte den genauen **Fahrzeugtyp** und **Baujahr** angeben. Der Kit enthält alle flexiblen Bremsleitungen vom Fahrzeug in V2A und notwendigen Dichtungen zum Austausch. Die starren Leitungen bleiben.



# Bremsleitungen

Fahrzeugtyp	Bestell-Nr.	Preis
<b>LM1</b>	6580-1140	<b>269,00 DM</b>
<b>LM2</b>	6580-1141	<b>269,00 DM</b>
<b>T3C</b>	6580-1170	<b>309,00 DM</b>
<b>T3, T4</b>	6580-1171	<b>309,00 DM</b>
<b>SP/NT, G5</b>	6580-1174	<b>269,00 DM</b>
<b>LM3</b>	6580-1280	<b>269,00 DM</b>
<b>LM4/85</b>	6580-1284	<b>269,00 DM</b>
<b>LM4/88</b>	6580-1285	<b>269,00 DM</b>
<b>T5</b>	6580-1286	<b>269,00 DM</b>
<b>SPII</b>	6580-1287	<b>269,00 DM</b>
<b>California 2</b>	6580-1290	<b>309,00 DM</b>
<b>California 3</b>	6580-1295	<b>269,00 DM</b>
andere auf Anfrage		

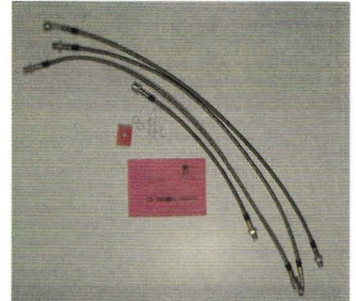

## Typ R - Tec

Leitungen wie oben beschrieben, jedoch sehr hochwertige Ausführung mit V2A Anschlüssen

<b>LM1</b>	6580-2140	<b>354,00 DM</b>
<b>LM2</b>	6580-2141	<b>354,00 DM</b>
<b>T3C</b>	6580-2170	<b>445,00 DM</b>
<b>T3, T4</b>	6580-2171	<b>445,00 DM</b>
<b>SP/NT, G5</b>	6580-2174	<b>354,00 DM</b>
<b>LM3</b>	6580-2280	<b>354,00 DM</b>
<b>Mille GT</b>	6580-2281	<b>354,00 DM</b>
<b>LM4/85</b>	6580-2284	<b>354,00 DM</b>
<b>LM4/88</b>	6580-2285	<b>354,00 DM</b>
<b>California 2</b>	6580-2290	<b>445,00 DM</b>
<b>California 3</b>	6580-2295	<b>354,00 DM</b>

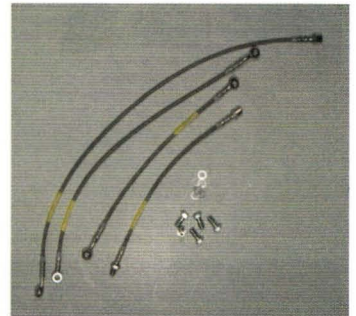

Speziell für diese Konfiguration gibt es die Hohlschrauben auch in V2A. Preis pro Stück

<b>Hohlschraube</b>	6581-9100	<b>19,50 DM</b>
---------------------	-----------	-----------------



## Bremsenumbausatz auf Doppelscheibenbremse

vorn. Bremsleitungen vorn, Verteiler, mit PS15 Hauptbremszylinder, Hohlschrauben verzinkt, Dichtungen und Stopfen für Regelventil und Spiegler Bremsleitungen. Bitte genauen

**Fahrzeugtyp** und Hersteller **Schalertyp** ( z.B. Magura, CEV etc. ) angeben. Wird mit TÜV-Gutachten geliefert.

Typ	Bestell-Nr.	Preis
<b>Normaler Lenker</b>	42000	<b>590,70 DM</b>
<b>Hoher Lenker</b>	42010	<b>590,70 DM</b>
<b>2 Leitungen hinten</b>	42100	<b>224,40 DM</b>
<b>1 Leitung hinten</b>	42200	<b>99,00 DM</b>
<b>LM4, 2 Leitungen hinten</b>	42110	<b>112,20 DM</b>
<b>V7 S ohne HBZ</b>	42015	<b>313,50 DM</b>



# Bremsenteile

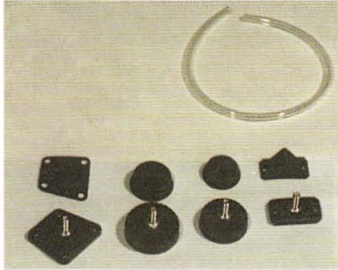

## Brems-Entlüftungskit

Bremszylinder wird mit Bremsflüssigkeit gefüllt und unter max. 2 bar Druck gesetzt und dann entlüftet.

Typ Deckel	Bestell-Nr.	Preis
<b>PS12</b> ( vorn )	47010	<b>38,50 DM</b>
<b>PS15</b> ( hinten )	47011	<b>38,50 DM</b>
<b>LM4, Lario eckig</b> (6x5,5)	47012	<b>38,50 DM</b>
<b>LM4/88, C3. eckig</b> (5,7x3,2)	47013	<b>46,20 DM</b>



## Für Bremszange mit 38 ø Kolben

Typ	Bestell-Nr.	Preis
<b>Bremszange 08 vorn links sx</b>	28653001	<b>186,50 DM</b>
<b>Bremszange 08 vorn rechts dx</b>	28652301	<b>186,50 DM</b>
<b>Rep.Satz Bolzen</b>	14659100	<b>10,60 DM</b>
<b>Rep.Satz Dichtungen</b>	14659000	<b>18,80 DM</b>
<b>Rep.Satz Entlüfter</b>	17659260	<b>9,90 DM</b>
<b>Kolbensatz Alu</b>	654-1708	<b>36,90 DM</b>
<b>Belagsatz weich</b>	654-1730	<b>39,00 DM</b>
<b>Belagsatz 330FF</b>	14654602	<b>28,00 DM</b>
<b>Belagsatz 322GG</b> geändert auf <b>222FF</b> Asbestfrei	28654601	<b>29,90 DM</b>



## Für Bremszange mit 48 ø Kolben

Typ	Bestell-Nr.	Preis
<b>Rep.Satz Bolzen</b>	14659100	<b>10,60 DM</b>
<b>Rep.Satz Dichtungen</b>	18659050	<b>23,80 DM</b>
<b>Rep.Satz Entlüfter</b>	14659200	<b>12,30 DM</b>
<b>Kolbensatz Alu</b>	654-1809	<b>53,80 DM</b>
<b>Belagsatz 222FF</b>	28654601	<b>29,90 DM</b>
<b>Belagsatz 334FG</b>	18654660	<b>49,50 DM</b>
<b>Belagsatz weich</b>	654-1811	<b>45,00 DM</b>
<b>Bremszange 09 hinten (breit)</b>	18653060	<b>218,50 DM</b>
<b>Bremszange 08 hinten</b>	28652301	<b>186,50 DM</b>

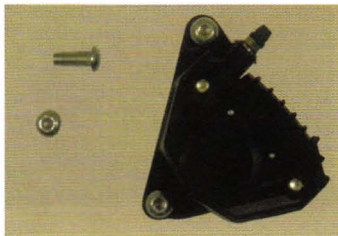

## Für kleine Modelle

Typ	Bestell-Nr.	Preis
<b>Bremszange vorn links</b>	19652300	<b>149,00 DM</b>
<b>Bremszange vorn rechts</b>	19652336	<b>149,00 DM</b>
<b>Bremszange hinten</b>	31653060	<b>169,00 DM</b>
<b>Rep.Satz Entlüfter</b>	65659200	<b>10,40 DM</b>
<b>Bremsbelagsatz 346GG</b> geändert auf <b>222 FF</b> Astbestfrei	19654601	<b>23,50 DM</b>
<b>Bremsbelagsatz 334FG</b>	27654610	<b>25,70 DM</b>

## Bremszangenschrauben

Linsenkopf, polierbar ISK

<b>Schraube</b>	5060-00	<b>1,90 DM</b>
-----------------	---------	----------------



# Bremspumpen & Bremsbacken

## Bremspumpen vorn teilweise mit Hebel

Hauptbremszylinder = HBZ	Bestell-Nr.	Preis
HBZ PS15 rund vorn	14660200	159,00 DM
HBZ PS12 rund vorn	17660253	129,50 DM
HBZ PS15 650 NTX	27660215	155,80 DM
HBZ PS13 eckig vo(LM4/88,Cal.3)	28660278	179,50 DM
HBZ eckig vorn (Magura)	29660250	198,00 DM
HBZ PS15 vorn eckig (Doppelscheibenumbau)	6602-9116	195,00 DM



## Bremspumpen vorn mit verstellbarem Hebel

Hochwertige Serien von Brembo, die auch bei der Daytona Verwendung finden. Durch vorklappen des Hebels kann der Abstand verändert werden um den verschiedenen Handgrößen gerecht zu werden. Die dazu passenden Kupplungspumpen finden Sie auf der Seite 71 bei der Hydraulischen Kupplung. Die Bremsflüssigkeitsbehälter liegen extern, Schlauch und Behälter nicht dabei.

**Bremspumpe Serie D'oro ( Gold Serie ) PS 16 mit 4 Stufen**  
Verstellung, Hebel braun-metallic

**HBZ d'oro** 6602-9216 **215,00 DM**  
Bremspumpe der **radial** Serie, Pumpe geht nach vorn, PS 19, Verstellung stufenlos, Farbe braun eloxiert.

**HBZ radial** 6602-9319 **439,00 DM**

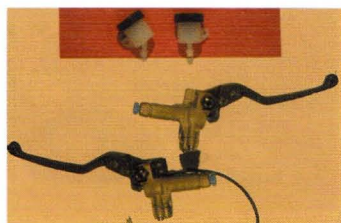

## Behälter Bremsflüssigkeit

Ø 30mm	Ablauf gerade	6635-9301	14,90 DM
Ø 30mm	Ablauf 45°	6635-9302	17,50 DM
Ø 40mm	Ablauf gerade	6635-9401	19,50 DM

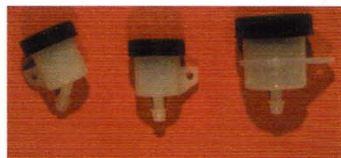

zu dieser Serie passend :

<b>Kupplungspumpe d'oro PS13</b>	6055-9110	215,00 DM
<b>Kupplungspumpe radial PS16</b>	6055-9210	419,00 DM
<b>Kupplungspumpe PS13</b>	6055-9010	179,00 DM

wie LM4 Bremspumpe

Achtung: alle 3 Kupplungspumpen für MS-Hydraulische Kupplungsbetätigung nur in bearbeiteter Version ( anderer Kolben ) verwendbar



## Bremspumpen hinten

HBZ PS15 hinten (ohne Behälter)	19660200	124,00 DM
HBZ PS15 hinten (Integral)	19667000	115,00 DM
HBZ PS15 hinten (Integral)	29667000	145,80 DM

## Bremsbacken pro Gußteil mit Belag

Typ	wo	Bestell-Nr.	
V700, Spezial	hinten	12637400	34,00 DM
V700, Spezial	vorn	12620800	29,50 DM
V7 Sport, 850GT	vorn	14620805	33,00 DM



# Bremsscheiben



## Bremsscheiben schwimmend

Als Ersatz für teilweise nicht mehr lieferbare Serien-Bremsscheiben. Die Umrüstkits haben sämtliche Vorteile von schwimmend gelagerten Scheiben. Beim Zupacken des Bremssattels trägt nicht nur ein Teil, sondern die ganze Fläche, da die Scheibe einen evtl. Winkelfehler ausgleicht.

Für LM1 + 3 werden Adapter benötigt.

Preis **Adapter** pro Satz

**LM1 - 3** 612-9004 **232,00 DM**



## Scheibe Preis pro Stück Bestell-Nr.

**LM1 - 3** ø 300mm, 6er Loch 613-9030 **595,00 DM**

**Cal.2, T3** ø 300mm, 6er Loch 613-9030 **595,00 DM**

**LM4** ø 280mm, 5er Loch 613-9130 **566,00 DM**

**SP II, T5** ø 270 mm, starr 613-9027 **440,00 DM**

## Bremsscheibe Serie

**Scheibe** Preis pro Stück Bestell-Nr.

**LM1 - 3** vorn 14613350 **234,00 DM**

**LM1 - 3** hinten 14635750 **134,00 DM**

**Cal.2, T3, T4, G5** vorn 14613302 **128,00 DM**

**Cal.2, T3, T4, G5** hinten 18635760 **109,00 DM**

**Daytona** vorn 30613300 **285,00 DM**

passende 4Kolben Sättel

**Bremssattel** links 30652201 **396,40 DM**

**Bremssattel** rechts 30652301 **396,40 DM**

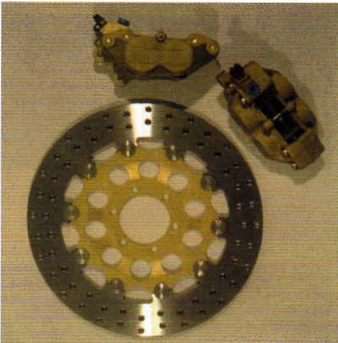

## Bremsscheiben Rostfrei

Sonst wie Serie. Diese Version ist ein Produkt, daß das Herz von vielen Guzzisten höher schlagen läßt. Der goldige Flugrostschimmer auf den Felgen gehört der Vergangenheit an. Der Preis ist zwar höher als Serie, dafür eine super Qualität.

**Bremsscheibe** ø mm Bestell-Nr.

Außenring **LM1,2,3** 300 6136-9301 **265,00 DM**

Außenring **LM4** 270 6136-9270 **298,00 DM**

Außenring **Cal.3** 300 6136-9300 **298,00 DM**

komplett **LM1,2,3** 300 6133-8300 **395,00 DM**

komplett **T3,Cal.2** 300 6133-9300 **385,00 DM**

hinten,**gelocht** 240 6357-9240 **345,00 DM**

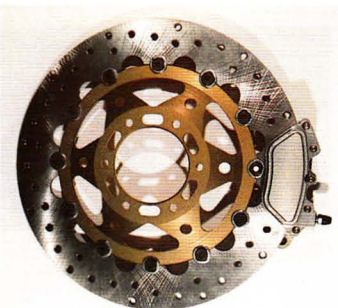
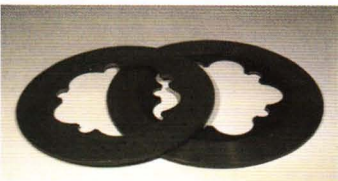

## Bremsscheibe vier Kolben Version

Sehr saubere fräsarbeit, mit Belägen

**Bremsscheibe** links 6522-9100 **599,00 DM**

**Bremsscheibe** rechts 6523-9100 **599,00 DM**



# Hinterrad - Stoßdämpfer

## Bremssattelhalter

Für Fahrzeuge mit 08er Serien-Bremszangen, die auf 4-Kolbentechnik umrüsten möchten. Nur Halter, ohne jegliche Anbauteile

Halter rechts	4120-00	70,00 DM
Halter links	4120-10	70,00 DM

## Bremslichtschalter

Typ	Bestell-Nr.	Preis
LM4, T5, NTX, SPIII ( Mikro )	27749815	14,90 DM
T3, Cal.2, LM	63657000	14,90 DM
T5, SPII, LM4	28741100	13,50 DM
Wie T3, aber Langewinde	14657050	16,40 DM



## Koni - Stoßdämpfer

Progressive Kennlinie, straff eingestellte Federbeine mit 4 verschiedenen Stufen zur Einstellung. Preis pro Satz

Typ	Bestell-Nr.	Preis
LM1, 2, T3, G5	4630-00	399,00 DM
Cal.2, LM3, LM4, Cal.3	4630-50	399,00 DM
V35,V50,Monza	4630-80	399,00 DM
Sessantacinque	4630-85	399,00 DM
Lario	4630-90	399,00 DM



## Koni - Classic

Die neue Federbein Serie von Koni, bei der die ganzen äußeren Teile verchromt sind.

Momentan nur in zwei Längen verfügbar. Das wird sich im Laufe der kommenden Saison ändern, also notfalls einfach nachfragen.

Typ	Bestell-Nr.	Preis
Calif.2, Calif.3, Mille GT	4630-60	699,00 DM
Calif.1100	4630-65	699,00 DM

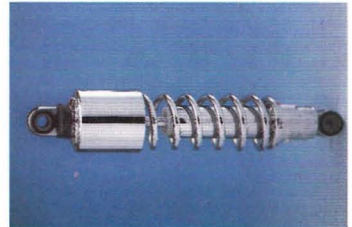

## Fournales - Stoßdämpfer

Öl - pneumatische Federbeine, in einer äußerst komfortablen und trotzdem straffen Version. Auch für Gespannfahrer sehr empfehlenswert. Luftdruck von ca. 8 - 16 bar stufenlos individuell auf Fahrer, Maschine, Beladungszustand und Komfortwünsche einstellbar. Der Druck kann aber auch nach finden der optimalen Einstellung belassen werden. Wartung: Luftdruck prüfen im gleichen Turnus wie den Druck Ihrer Reifen. Ölwechsel und gegebenenfalls Revision wird alle 60.000 KM empfohlen. Die Dämpfer werden mit einer grauen Kunststoffhülse ausgeliefert.

Chrom-Hülsen Extra



# Hinterrad - Stoßdämpfer & Werkzeug

Bild siehe Seite vorher

Preis pro Satz

Typ	Länge	Bestell-Nr.	Preis
<b>LM1, 2, T3, G5, SP/NT</b>	325	4625-00	<b>792,00 DM</b>
<b>LM4, Cal.2, Cal.3</b>	335	4625-40	<b>792,00 DM</b>
<b>LM3</b>	332	4625-30	<b>792,00 DM</b>
<b>V65TT, NTX</b>	375	4625-65	<b>792,00 DM</b>
<b>Calif. 1100</b>	365	5502-1650	<b>792,00 DM</b>
<b>Chrom - Hülsen</b>		8809-20	<b>64,00 DM</b>



## Fournales Delta

Die neue Fournales Design Generation. Das Innenleben ist identisch mit dem bisherigen Federbein. Was sich ändert ist die verschraubte Hülse, unter der versteckt das Ventil sitzt. Die Luftunterstützung ist von außen nicht mehr erkennbar.

<b>Delta LM1, 2, T3, G5, SP/NT</b>	325	5502-2320	<b>792,00 DM</b>
<b>Delta LM4, Cal.2, Cal.3</b>	335	5502-2330	<b>792,00 DM</b>
<b>Delta LM3</b>	332	5502-2332	<b>792,00 DM</b>
<b>Delta V65TT, NTX</b>	375	5502-2370	<b>792,00 DM</b>
<b>Delta Calif. 1100</b>	365	5502-2360	<b>792,00 DM</b>

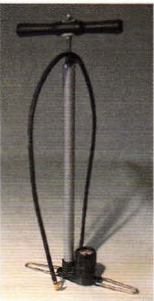

## Pumpe ( nicht nur für Fournales - Dämpfer )

Hochdruckpumpe bis 16bar, mit Manometer und KFZ-Momentstecknippel. ( Auch für Rennrad-Reifen geeignet ). Abmessungen Fuß ø130mm, Hals 670mm hoch.

Typ	Bestell-Nr.	Preis
<b>Pumpe</b>	01000	<b>119,00 DM</b>



## Reibungsdämpfer alte Modelle

Stoßdämpfer

**Falcone, Airone und die meisten 250er und 500er Modelle**  
**Scheibendämpfer Satz** 5502-1000 **377,00 DM**

## Original - Werkzeuge

Weitere Werkzeuge befinden sich im grünen Werkstatthandbuch ( SP / G5 - Grundbuch ) auf Seite 34. Auch diese sind teilweise am Lager. Preise bitte abfragen. Werkstatthandbücher auf Seite 114 im Prospekt.

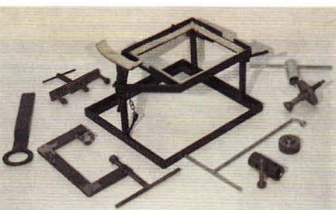

Typ	Bestell-Nr.	Preis
<b>Montagestift für Steckerle maschio</b>	827-7520	<b>25,00 DM</b>
<b>Buchse femina</b>	827-7521	<b>25,00 DM</b>
<b>Motorhalteblock</b>	18912450	<b>148,00 DM</b>
<b>Halter für Ein- &amp; Ausbau Ventile</b>	10907200	<b>194,00 DM</b>
<b>Einstellschlüssel Zündverteiler</b>	14927001	<b>39,00 DM</b>
<b>Halter Demontage KW - Flansch hint.</b>	12913600	<b>80,50 DM</b>
<b>Stift zur Rotordemontage</b>	14906600	<b>5,00 DM</b>
<b>Zentrierwerkz. Kupplung bis ca. Bj 89</b>	12906500	<b>45,00 DM</b>
<b>Zentrierwerkzeug neue Modelle</b>	30906510	<b>59,00 DM</b>
<b>Blockierung Nebenwelle &amp; Kegelrad</b>	12907100	<b>72,00 DM</b>



<b>Halteschlüssel block. Mitnehmer</b>	14912800	<b>59,00 DM</b>
<b>Schlüssel für Mitnehmermutter</b>		
- und Kurbelwellenmutter	14912600	<b>45,00 DM</b>
<b>Abzieher für Kardangelen</b>	18927250	<b>198,00 DM</b>
<b>Fühlerlehre großes Blatt</b>	7890-00	<b>10,00 DM</b>
<b>Fühlerlehre nur 0,22</b>	10907100	<b>4,00 DM</b>



<b>Abzieher Lenkkopflager</b>	827-4930	<b>135,00 DM</b>
-------------------------------	----------	------------------

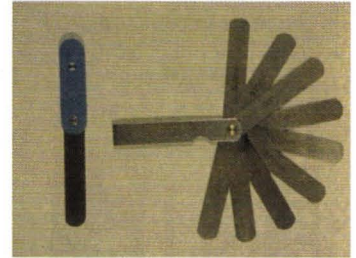
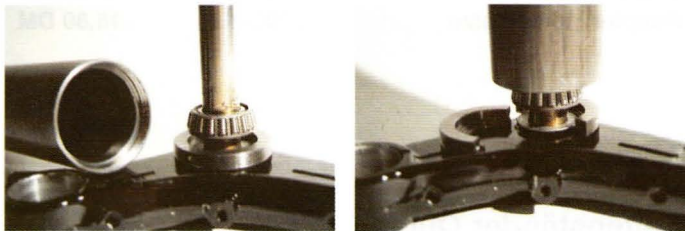

## Elektronischer Synchrontester

Differenzdruckmessung mit Mittenanzeige und elektronischer Anzeigendämpfung.

Bei den großen Zweizylindermotoren hängen der vibrationsarme Lauf und gutes Ansprechen auf's Gas sehr stark vom exakten Gleichlauf der Vergaser ab. Bei diesem ca. taschenbuchkleine Gerät wird die Vergaserstellung elektronisch über den Unterdruck erfaßt und verglichen. Der später öffnende Vergaser wird direkt angezeigt. Herstellerverlautbarung: das Gerät arbeitet so genau, daß man 2 hustende Mücken damit synchronisieren könnte. Auslieferung mit ausführlicher Bedienungsanleitung, Adaptersatz und Silikonanschlüssen

Typ	Bestell-Nr.	Preis
<b>Synchrontester</b>	8503-00	<b>295,00 DM</b>



## Synchrontester

mit Quecksilbersäulen für genaues synchronisieren der Vergaser ( diese Säulen zeigen sehr ruhig und exakt an ).

Typ	Bestell-Nr.	Preis
mit <b>2 Säulen</b>	8500-00	<b>275,00 DM</b>
mit <b>4 Säulen</b>	8501-00	<b>517,90 DM</b>
mit <b>6 Säulen</b>	8502-00	<b>660,00 DM</b>

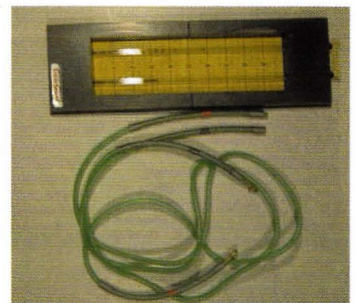

# Seitenständer



## Colortune 500

Testkerze für Motortest und Motordiagnose. Wird statt der Zündkerze eingebaut. Erkennbar sind folgende Probleme: Schwimmerstand, Falschlucht, Gemisch, Leerlauf, Bedüsung bei Vollgas, zu hoher Ölverbrauch und Zündzeitpunkt. Kit kompl.

Typ	Bestell-Nr.	Preis
<b>Test-Kerze</b>	8700-00	<b>105,00 DM</b>
<b>Adapter 10mm Kerze</b>	8700-20	<b>16,80 DM</b>



## Seitenständer Quota

Abhilfe für schweres Aufbocken. Hauptständer sollte aber beibehalten werden. Ausführung Stahl verzinkt

Typ	Bestell-Nr.	Preis
<b>Seitenständer</b>	7965-10	<b>171,00 DM</b>

## Seitenständer V75 NTX

Verzinkte Ausführung, leicht zu befestigen

Typ	Bestell-Nr.	Preis
<b>Seitenständer</b>	7965-00	<b>129,00 DM</b>



## "Faulenzer" Umbauteile

Seitenständer-Aufnahme ( Halteblock ) wird am Rahmenunterzug angeschweißt.

Typ	Bestell-Nr.	Preis
<b>Ausleger Cal.2,T3C</b>	29432000	<b>95,00 DM</b>
<b>Ausleger G5</b>	18432060	<b>95,00 DM</b>
<b>Ausleger Cal.3</b>	29432050	<b>95,00 DM</b>
<b>Ausleger V50 Poliz.</b>	19432069	<b>69,50 DM</b>
<b>Halteblock</b>	422-1890	<b>17,90 DM</b>
<b>Halter / Anschlag</b>	13433440	<b>14,90 DM</b>
<b>Anschlag Cal.2</b>	29432800	<b>14,90 DM</b>
<b>Anschlag T3C</b>	13432741	<b>14,90 DM</b>
<b>Feder (2 benöt.)</b>	14434000	<b>5,30 DM</b>
<b>Gummi Seite</b>	13432640	<b>3,40 DM</b>
<b>Platte /Federhalter</b>	18432760	<b>3,10 DM</b>
<b>Schalter (Zündung)</b>	29755400	<b>102,30 DM</b>



Bei Verwendung des Schalters benötigt man dann auch den entsprechenden Kupplungszug mit Schalter.



# Hauptständer

## Hauptständer V65 TT

mit TÜV-Gutachten

Der Hauptständer passt nur in Verbindung mit der 2 in 2 Auspuffanlage - siehe Seite 90

Typ	Bestell-Nr.	Preis
Hauptständer V65TT	7960-00	199,00 DM



## Hauptständer

Typ	Bestell-Nr.	Preis
V7 Sport	14430300	89,00 DM
LM1, 2, 3, SP	17430360	89,00 DM
V35, V50	19430300	68,00 DM
V35II, V50III	19430305	68,00 DM
V65	19430360	76,00 DM
V65 Florida	23430370	59,00 DM
V75	27430385	68,00 DM
SPII	28430340	89,00 DM
LM4	28430360	89,00 DM
Cal.2	29430300	89,00 DM
Feder Hauptständer verzinkt	12434001	3,50 DM



## Hauptständer für den Batteriekasten

( kunststoffbeschichtet )

Zur Verwendung mit Batteriekasten 52100

Lieferumfang : Hauptständer schwarz kunststoffbeschichtet, 2 Aufhängungsplatten aus Stahl, incl. sämtlichen Befestigungsmaterials

Typ	Bestell-Nr.	Preis
Hauptständer	79550	324,50 DM

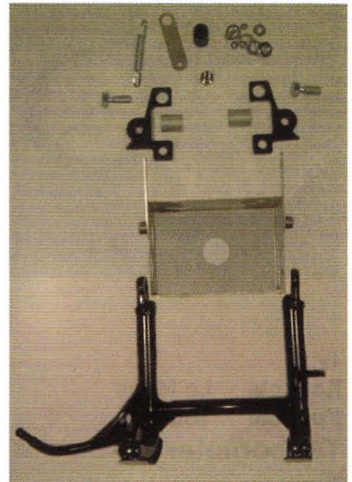

# Batteriekasten & Instrumentenkonsolen

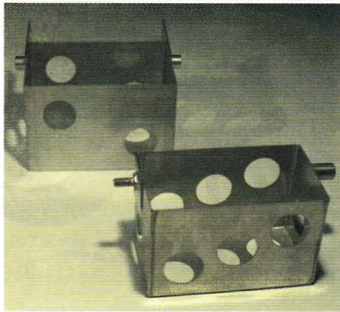

## Batteriekasten

unter dem Getriebe. Ausführung in V2A. Für Batterien 27-30 AH ( Abmessung wie LM3 Serie ).

Der kleine Batteriekasten eignet sich für Renneinsatz. Es passen 16 AH Batterien der Größe YUASA 12N16-3B.

Typ	Bestell-Nr.	Preis
<b>Batteriekasten groß</b>	52100	<b>198,00 DM</b>
<b>Batteriekasten klein</b>	5530-00	<b>192,00 DM</b>

**Batteriekasten für 1100 Sport und Daytona** ab Februar 95 verfügbar. In V2A, Montage unter dem Getriebe an der Schwingelagerung. Vorteil: Tiefer Schwerpunkt, leichter Umbau des Höckers möglich

<b>Batteriekasten</b>	7070-5530	<b>192,00 DM</b>
-----------------------	-----------	------------------

## Montagegeständer Daytona

Auslieferung original-rot lackiert, mit Seitenaufnahmen für hintere Motor-Trägerplatte. Großer Hebel für leichtes Aufbocken.

Guter Stand

<b>Montagegeständer</b>	4304-3000	<b>198,00 DM</b>
-------------------------	-----------	------------------

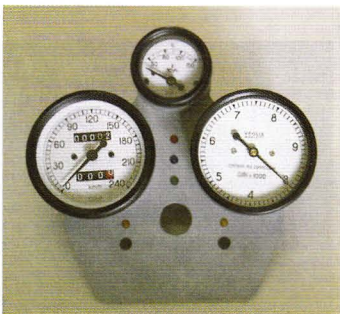
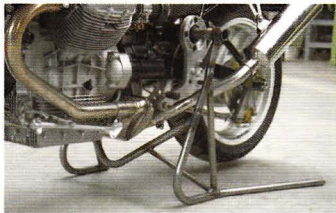

## Instrumentenkonsole

Gußteil, CNC gefräst, zur Aufnahme von 2 Instrumenten mit  $\varnothing$  80mm und 1 Instrument  $\varnothing$  52mm und Zündschloß.

Lieferumfang: Konsole mit 5 Kontrolleuchten, montagefertig ohne Instrumente. Bei Bestellung bitte angeben welche Instrumente verwendet werden, da die Befestigungsbohrungen unterschiedlich sind. Sonderpreis, Gußfehler

Typ	Bestell-Nr.	Preis
<b>Konsole Le Mans</b>	69510	<b>385,00 DM</b>
<b>Konsole Tourer</b>	69511	<b>385,00 DM</b>

## Tachometer ( Instrumente )

Typ	$\varnothing$ in mm	Grundfarbe	Bestell-Nr.	Preis
<b>Veglia Competizione</b>	80	weiß	5810-00	<b>279,00 DM</b>
<b>Veglia (1000S, mit Beleuchtung)</b>	80	weiß	14761570	<b>189,00 DM</b>
<b>LM1 ( Serie )</b>	80	blau	14761501	<b>178,50 DM</b>



# Tacho- & Drehzahlmesser

LM3, LM2, Cal.2 ( Serie )	80	blau	28761561	202,70 DM
Cal.3 ( Serie )	100	blau	29761550	205,80 DM

## Drehzahlmesser ( Instrumente )

Typ	ø in mm	Grundfarbe	Bestell-Nr.	
<b>Veglia Competizione</b>	80	weiß	5800-00	349,00 DM
<b>Veglia (1000S, mit Beleuchtung)</b>	80	weiß	14767270	149,00 DM
<b>LM1, LM2 ( Serie )</b>	80	blau	17767260	121,00 DM
<b>LM3</b>	100	beige	28767250	148,30 DM
<b>Cal.2 ( Serie )</b>	80	blau	19767280	134,70 DM
<b>Cal.3 elektronisch ( Serie )</b>	100	blau	29767250	257,20 DM

## Zusatz-Instrumente

Typ	ø in mm	Grundfarbe	Bestell-Nr.	
<b>Ölthermometer Veglia</b>	55	weiß	5820-00	98,00 DM
passender <b>Geber</b>			5820-10	69,00 DM
<b>Ölthermometer Racimex</b>	55	schwarz	5830-00	79,00 DM
passender <b>Geber</b>			5830-10	37,40 DM
<b>Uhr Veglia</b>	55	blau	29783060	140,70 DM
<b>Amperemeter</b>	55	blau	17784960	87,80 DM

## Winkeltriebe passend für Tacho und Drehzahlmesser

Typ	Winkelneigung in Grad	Bestell-Nr.	
Für alle <b>gr.Modelle ( Serie LM2 )</b>	90	17768360	39,00 DM
<b>( Serie Daytona, Cal.3, Florida )</b>	60	23768310	37,80 DM

## Tachoantriebe

Ausführung		Bestell-Nr.	
Alle <b>gr.Modelle</b>	komplett	14762510	57,50 DM
Alle <b>gr.Modelle</b>	nur Schnecke	14766110	24,20 DM
Alle <b>gr.Modelle</b>	nur Antrieb	12763300	53,90 DM
<b>V35-V50</b>	Vorderrad	39762501	60,50 DM
<b>Lario</b>	Vorderrad	27762520	59,00 DM



## Tacho & Drehzahlmesser = eine Uhr

### Elektronisches Wunderwerk

mit zwei Schrittmotoren, aber mit Zeigern ausgestattet. Gehäuse Aluminium aus dem Vollen gefräst, Ø 84mm. Hight tech verpackt in klassischem Design

**Tacho-DZM** 7615-9000 **498,00 DM**

**Tacho Einzelgehäuse mit Veglia-Zifferblatt** **auf Anfrage**  
**Drehzahlmesser Einzelgehäuse mit " "** **auf Anfrage**



# Instrumentenkonsolen & Cockpits



## Konsole Typ Mille GT

Die Konsole entspricht optisch dem Original, ist aber ein Optimum an Qualität und Frästechnik. Aus dem Vollen gearbeitet, mit Bodenplatten, unteren Schraubkappen und Fasen für die Senkkopfschrauben. Mittelteil schwarz eloxiert. Absolut stabile Ausführung. Durch abgesenkte Leuchten auch ein Optimum an Funktionalität. Lieferumfang: ohne Zündschloß und Instrumente, mit Leuchten, Halterungen und Steckerle.

Typ	Bestell-Nr.	Preis
<b>Konsole Mille GT</b>	3481-00	<b>980,00 DM</b>



## Konsole "Tipo Sportivo"

Alu-Teil, aus dem Vollen gefräßt, schwarz eloxiert. Mit Aufnahme für's Zündschloß, 3 abgesenkten Leuchtdioden und Halterung zur Befestigung auf der oberen Gabelbrücke. Lieferumfang ohne Instrument und Zündschloß.

Typ	Bestell-Nr.	Preis
<b>Konsole Sport</b>	3480-00	<b>695,00 DM</b>



## Konsole Typ Transkontinental

( Original-Teil ähnlich LM1 ). Kunststoffausführung, daher konkurrenzlos leicht. Befestigung oben an der Gabelbrücke oder man kann die Konsole mit einer Aluwinkel-Platte auf der Gabelbrücke befestigen ( dann müssen die Angüsse abgesägt und versäubert werden ). Lieferumfang: Konsole 2tlg. ohne Instrumente und Zündschloß.

Typ	Bestell-Nr.	Preis
<b>Konsole TK</b>	52060	<b>205,70 DM</b>

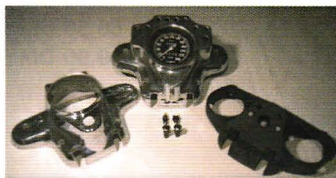

## Cockpits alte Modelle ( alle inAlu )

Typ	Bestell-Nr.	Preis	
<b>V700</b>	Alu poliert	12501540	<b>159,00 DM</b>
<b>850 GT Calif.</b>	Alu poliert	13501541	<b>239,00 DM</b>
<b>850GT</b>	schwarz	13501500	<b>149,00 DM</b>
<b>Tacho groß</b>	(ø 100mm)	17761530	<b>184,60 DM</b>

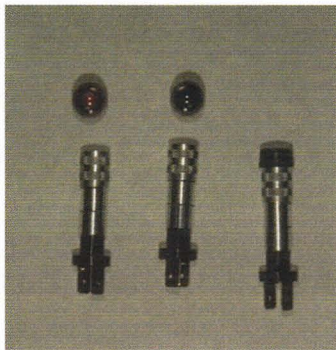

Funktionsleuchten alte Modelle bitte anfragen, da nochmals Restposten eingetroffen sind ( grün und gelb )

## Funktionsleuchten standard Daytona

Ø 8 mm, Länge 45 mm, mit Bund  
lieferbare Farben:

<b>rot</b>	30758100	<b>24,70 DM</b>
<b>grün</b>	30758000	<b>24,70 DM</b>
<b>blau</b>	30758200	<b>24,70 DM</b>



---

# Tacho- und DZM-Wellen & Seelen

---

Für alle Bestellungen von Tacho - und Drehzahlmesserwellen gilt folgendes: außer dem genauen Fahrzeugtyp sollte unbedingt die Länge der Innenseele nachgeprüft werden, da sehr viele unterschiedliche Wellen in Umlauf sind. Bitte geben Sie die Länge in mm an, damit wir Umtausche weitestgehend ausschließen können.

## Drehzahlmesserwellen ( komplett )

Länge	Verwendungsbereich	Bestell-Nr.	Preis
523 mm	<b>T3, SP, G5, Convert</b>	14768100	<b>9,60 DM</b>
533 mm	<b>Imola</b>	19768135	<b>8,80 DM</b>
548 mm	<b>LM1, Imola, V35II</b>	14768150	<b>8,80 DM</b>
588 mm	<b>LM2, T4, 750S, V35, V50, 850T, 1000S, Mille GT</b>	19768100	<b>9,60 DM</b>
626 mm	<b>LM3, SP2, T5, Mille GT(2.Serie)</b>	28768150	<b>9,80 DM</b>
637 mm	<b>Florida, Sessantacinque</b>	23768110	<b>9,80 DM</b>
640 mm	<b>LM4, Cal.2, V65, V65 TT, V35-V65C, V50III</b>	19768180	<b>9,80 DM</b>
660 mm	<b>V65 Lario, Monza</b>	19768136	<b>9,80 DM</b>
690 mm	<b>V65 NTX, V75, V35III</b>	27768185	<b>9,80 DM</b>

## Drehzahlmesserseelen ( nur Innenwelle )

523 mm	<b>T3, SP, G5, Convert</b>	769-0523	<b>4,10 DM</b>
533 mm	<b>Imola</b>	769-0533	<b>4,10 DM</b>
548 mm	<b>LM1, Imola, V35II</b>	769-0548	<b>4,10 DM</b>
588 mm	<b>LM2, T4, 750S, V35, V50, 850T, 1000S, Mille GT</b>	769-0588	<b>4,10 DM</b>
626 mm	<b>LM3, SP2, T5, Mille GT (2.Serie)</b>	769-0626	<b>4,10 DM</b>
637 mm	<b>Florida, Sessantacinque</b>	769-0637	<b>4,10 DM</b>
640 mm	<b>LM4, Cal.2, V65, V65TT, V65-V65C, V50III</b>	769-0640	<b>4,10 DM</b>
660 mm	<b>V65 Lario, Monza</b>	769-0660	<b>4,10 DM</b>
690 mm	<b>V65NTX, V75, V35III</b>	769-0690	<b>4,10 DM</b>

## Tachowellen ( komplett )

Länge	Verwendungsbereich	Bestell-Nr.	Preis
805 mm	<b>V35, V50</b>	19760400	<b>8,80 DM</b>
835 mm	<b>V35II, Imola, V50III</b>	61760440	<b>8,80 DM</b>
898 mm	<b>V50 Custom, V65C, V35C, V50III</b>	19760480	<b>9,80 DM</b>
915 mm	<b>V50 Monza, Lario, V65, V65 SP</b>	63760420	<b>9,80 DM</b>
968 mm	<b>V65 NTX, V65TT, Florida, Sessantacinque</b>	27760410	<b>9,80 DM</b>
1108 mm	<b>LM2</b>	14760450	<b>9,80 DM</b>
1110 mm	<b>T3, G5, SP, T4, 850T, 750S, S3, Cal.3, SP3, Mille</b>	12760400	<b>9,80 DM</b>
1128 mm	<b>LM3, Cal.2, LM1</b> <span style="float: right;"><b>T5, SP2,</b></span>	28760450	<b>9,80 DM</b>
1146 mm	<b>LM4, 1000S, Mille GT (2.Ser)</b>	28760410	<b>9,80 DM</b>

## Tachoseelen ( nur Innenwelle )

805 mm	<b>V35, V50</b>	761-0805	<b>4,10 DM</b>
835 mm	<b>V35II, Imola, V50III</b>	761-0835	<b>4,10 DM</b>
898 mm	<b>V50 Custom, V65C, V35C, V50III</b>	761-0898	<b>4,10 DM</b>
915 mm	<b>V50 Monza, Lario, V65, V65 SP</b>	761-0915	<b>4,10 DM</b>
968 mm	<b>V65 NTX, V65TT, Florida, Sessantacinque</b>	761-0968	<b>4,10 DM</b>
1108 mm	<b>LM2, ( Cal.2 )</b>	761-1108	<b>4,90 DM</b>
1110 mm	<b>T3, G5, SP, T4, 850T, 750S, S, Cal.3, SP3, MilleGT</b>	761-1110	<b>4,90 DM</b>
1128 mm	<b>LM3, Cal.2, LM1</b>	761-1128	<b>4,90 DM</b>
1146 mm	<b>T5, SP2, LM4, 1000S, Mille GT (2.Serie)</b>	761-1146	<b>4,90 DM</b>

# Blinker & Blinkergläser



## Typ

Blinker hinten chrom  
 Blinker hinten mit elast. Fuß  
 Blinker hinten  
 Blinker hinten  
 Blinker hinten  
 Blinker vorn chrom  
 Blinker vorn mit Stange  
 Blinker vorn  
 Blinker vorn rechts  
 Blinker vorn links  
 Blinker vorn  
 Blinker vorn  
 Blinker vorn  
 Blinker vorn CEV  
 Blinker vorn rechts  
 Blinker vorn  
 Blinker vorn ( ohne Fuß )

Blinker mit kl. Fuß  
 Blinker chrom 65mm Armlänge  
 Blinker chrom 35mm Armlänge  
 Blinker Ulo  
 Blinker schwarz rund  
 Blinker  
 Blinker  
 Blinker Verkleidung (chrom)  
 Blinker Verkleidung lang  
 Blinker schwarz,rund, ULO

## Blinkergläser

Blinkerglas Aprilia  
 Blinkerglas flach CEV 207  
 Blinkerglas Ulo  
 Blinkerglas  
 Blinkerglas vorn rechts  
 Blinkerglas  
 Blinkerglas vorn links  
 Blinkerglas hinten  
 Blinkerglas  
 Blinkerglas hoch  
 Blinkerglas  
 Blinkerglas

## Blinker

Verwendungsbereich

<b>Cal.2, T3Cal.</b>	17751652	<b>29,50 DM</b>
<b>LM4, V35, V65TT</b>	27751611	<b>34,00 DM</b>
<b>LM4 ab 88, Mille GT</b>	28751633	<b>37,00 DM</b>
<b>LM4 ab 91</b>	28751678	<b>31,80 DM</b>
<b>LM3</b>	28751650	<b>25,30 DM</b>
<b>Cal.2, T3Cal.</b>	17750653	<b>29,50 DM</b>
<b>California</b>	19750656	<b>31,80 DM</b>
<b>V35, V65 Custom</b>	23750670	<b>28,00 DM</b>
<b>LM4-85, Lario</b>	27750620	<b>38,80 DM</b>
<b>LM4-85, Lario</b>	27750621	<b>38,80 DM</b>
<b>T5</b>	28750600	<b>22,00 DM</b>
<b>LM3</b>	28751650	<b>25,30 DM</b>
<b>LM4</b>	28750678	<b>31,80 DM</b>
<b>1000S</b>	29750662	<b>34,00 DM</b>
<b>LM4 ab 88, SP3</b>	28750678	<b>31,80 DM</b>
<b>SPIII</b>	30750610	<b>19,90 DM</b>
<b>Universal vorn &amp; hinten verwendbar</b>		
<b>Daytona</b>	7506-9205	<b>19,80 DM</b>
<b>Mille S</b>	29750662	<b>34,00 DM</b>
<b>Mille S</b>	750-2995	<b>30,00 DM</b>
<b>LM2, SP, Imola, Monza</b>	14750656	<b>19,80 DM</b>
<b>LM1</b>	14750650	<b>29,80 DM</b>
<b>V65 Florida</b>	23750610	<b>34,80 DM</b>
<b>V65</b>	61750660	<b>29,00 DM</b>
<b>Hella</b>	1062-00	<b>39,50 DM</b>
<b>Hella</b>	1060-00	<b>24,50 DM</b>
<b>Classic-Halbschale</b>	1170-10	<b>18,50 DM</b>

<b>T3</b>	39753771	<b>5,20 DM</b>
<b>T3Cal</b>	14753750	<b>5,00 DM</b>
<b>LM2, SP, Imola, Monza</b>	14753755	<b>6,60 DM</b>
<b>V35, V65 Custom</b>	23753710	<b>4,90 DM</b>
<b>V65GT, Florida</b>	23753770	<b>6,00 DM</b>
<b>LM4-85, Lario</b>	7506-2720	<b>7,00 DM</b>
<b>LM4-85, Lario</b>	7506-2721	<b>7,00 DM</b>
<b>LM4 ab 88, LM3</b>	28753750	<b>4,90 DM</b>
<b>LM5</b>	29753760	<b>8,80 DM</b>
<b>Cal.2, T3</b>	39753771	<b>4,90 DM</b>
<b>V65</b>	61753760	<b>9,90 DM</b>
<b>Daytona</b>	7537-9205	<b>4,00 DM</b>



# ( Rückleuchten ) Rücklichter

Natürlich sind auch die entsprechenden Zusatzteile wie zum Beispiel die Gummi-Aufnahme zwischen Verkleidung und Blinker bei der LM2 oder SP/NT lieferbar. Solche Teile entweder über die originale Ersatzteil-Nummer ( Ersatzteilkatalog ) bestellen, oder anfragen.

## Rücklicht alte Modelle

Nachbau für alle älteren Guzzi's. Ausgangsbasis war das Modell **Guzzino** ( 6 Volt ! )

<b>Rücklicht</b>	7409-6500	<b>41,00 DM</b>
<b>Sofitte</b>	10 Watt 93450314	<b>3,50 DM</b>
<b>Sofitte</b>	3 Watt 93450312	<b>3,00 DM</b>



## Rücklicht alte Version

Hochwertige Ausführung , Alu poliert, aus dem Vollen geätzt. Wird bestückt mit einer Birne 21/5W. Ø ca 80mm, mit integr. Rückstrahler, bis Bj. Mitte 84 zugelassen, danach muß zusätzlicher Rückstrahler vorhanden sein.

Typ	Bestell-Nr.	Preis
<b>Rücklicht</b>	5255-00	<b>98,00 DM</b>
<b>Ersatz-Glas</b>	5255-10	<b>9,80 DM</b>
<b>Birne 12V/ 21/5W</b>	93450223	<b>3,70 DM</b>



## Halter für Rücklicht

abgebildet mit Rücklicht 5255-00

( auch passend für die Rücklichter der Cal.2, Cal.3, T3Cal und 1000S ). In schwarz und verchromt lieferbar

Typ	Bestell-Nr.	Preis
<b>Halter chrom</b>	14474370	<b>29,90 DM</b>
<b>Halter schwarz</b>	5254-10	<b>29,90 DM</b>



## Rücklicht 850 GT

neu aufgelegt, Korpus Metall, schwarz lackiert

<b>Rücklicht</b>	10740900	<b>97,00 DM</b>
<b>Rücklichtglas</b>	10741700	<b>5,90 DM</b>
<b>Birne 12V/ 21/5W</b>	93450223	<b>3,70 DM</b>



# Rücklichter & Scheinwerfer

		<b>Rücklichter Serie</b>	
Verwendungsbereich	Bestell-Nr.	Preis	
Rücklicht chrom	<b>T3, Cal.2, T3Cal.</b>	17740900	<b>39,00 DM</b>
Rücklicht wie oben, schwarz	<b>T3</b>	740-1701	<b>29,50 DM</b>
Rücklicht	<b>1000S, Cal.3, Florida</b>	23740910	<b>66,60 DM</b>
Rücklicht	<b>LM4, Lario</b>	27740920	<b>78,70 DM</b>
Rücklicht	<b>T5, SP2, Mille GT</b>	27740985	<b>59,00 DM</b>
Rücklicht	<b>LM2, LM3, V35, V50</b>	65740900	<b>49,50 DM</b>
Rücklicht	<b>Hella, eckig</b>	7409-1064	<b>24,00 DM</b>
Rücklicht	<b>Classic, rund, rot</b>	7409-9010	<b>29,00 DM</b>
Rücklicht	<b>Daytona</b>	31740960	<b>66,60 DM</b>
Rücklicht	<b>NTX</b>	27740910	<b>43,70 DM</b>

## Rücklichtgläser

	Serie		
Rücklichtglas	<b>V700, 850GT, 750 Sport</b>	10741700	<b>5,90 DM</b>
Rücklichtglas	<b>T3, Cal.2, T3Cal.</b>	17741701	<b>17,90 DM</b>
Rücklichtglas	<b>1000S, Cal.3, Florida</b>	23741710	<b>23,90 DM</b>
Rücklichtglas	<b>LM4, V65 Lario</b>	27741720	<b>22,70 DM</b>
Rücklichtglas	<b>V65 GT</b>	27741785	<b>28,80 DM</b>
Rücklichtglas	<b>T5, SP2, Mille GT</b>	28741700	<b>22,70 DM</b>
Rücklichtglas	<b>LM2, LM3, V35, V50</b>	65741700	<b>14,90 DM</b>
Rücklichtglas	<b>Hella, eckig</b>	7417-1064	<b>12,50 DM</b>
Rücklichtglas	<b>Classic</b>	7417-9000	<b>12,50 DM</b>
Rücklichtglas	<b>Daytona</b>	31741760	<b>24,20 DM</b>

## Rückstrahler

ca 90x25mm	Rückstrahler		
Nummerntafelhalteblech	<b>Mille GT, T5 (universal )</b>	28745800	<b>6,00 DM</b>
	<b>LM1-3</b>	19741200	<b>21,20 DM</b>

## Rücklicht California 1100



<b>Doppelrücklicht</b>		30740960	<b>103,00 DM</b>
Blinker re vo	Cal.1100	31750665	<b>24,50 DM</b>
Blinker li vo	Cal.1100	31750666	<b>24,50 DM</b>
Blinker re hi	Cal.1100	30751660	<b>24,50 DM</b>
Blinker li hi	Cal.1100	30751661	<b>24,50 DM</b>
Nummerntafelhalter	Cal.1100	30474660	<b>12,80 DM</b>



## Scheinwerfer chrom, komplett, ø 180mm, H4

Typ	Bestell-Nr.	Preis
<b>Scheinwerfer Mille</b>	28740533	<b>201,50 DM</b>
<b>H4-Einsatz rund</b>	1052-00	<b>74,00 DM</b>
<b>Blinkerstange</b>	7513-9000	<b>14,00 DM</b>
<b>Mutter</b>	92602411	<b>1,60 DM</b>
<b>Blinker ( Stück )</b>	750-1790	<b>15,00 DM</b>



# Scheinwerfer & Schlösser

## Scheinwerfer Ø 150 mm

Typ G5 , alle alten Modelle

<b>Reflektor</b>	7404-9010	<b>49,00 DM</b>
<b>Lampenring</b> chrom 27mm & Topf	7404-1900	<b>125,00 DM</b>
<b>Lampenring</b> chrom 43mm & Topf	7404-1700	<b>125,00 DM</b>
<b>Streuscheibe</b> Typ CEV	7404-9030	<b>12,50 DM</b>



## Scheinwerfer Ø 105 mm

hinten runder Topf

**Guzzino & Cardelino**

<b>Scheinwerfer</b>	7405-3800	<b>44,00 DM</b>
---------------------	-----------	-----------------



## Verkleidungsblinker

<b>Hella</b>	chrom	1062-00	<b>39,50 DM</b>
<b>Hella</b>	lang	1060-00	<b>24,50 DM</b>
<b>Ochsenaugen</b> Hella Alu	poliert	1061-00	<b>79,50 DM</b>
<b>Lenkerblinker</b>	lang	1063-00	<b>36,50 DM</b>



Wenn Du den Passo di Spluga hinter Dir hast, wenn die Serpentina im Rückspiegel wegtauchen und die Galerien der Paßabfahrt im grollenden Auspuffdonner des V 2 widerhallen, wenn der Nebel durch die Nüstern der Galleria zieht wie Frischluft durch den Ansaugfilter, wenn der Scheinwerfer gelbe Kegel in die Finsternis zeichnet, dann ist es noch eine gute Stunde bis zum Guzzi-Mekka Mandello. Du solltest die Zeit so einteilen, daß sie in Chiavenna für einen Espresso reicht und daß Du in Mandello einrollst, wenn Mario in der Küche des " Al Verde " seine Kochtöpfe für eine verführerische Mahlzeit warmlaufen läßt. Guzzismus ist die Lehre vom richtigen Fahrtziel zur richtigen Zeit.

Michl Koch



## Zündkabelhalter

Aus Alu - Blech. Zündkabel muß durchgeschleift werden.

Pro Seite wird 1 Winkel benötigt

<b>Alu - Winkel</b>	1154-9000	<b>14,50 DM</b>
---------------------	-----------	-----------------

## Zündschloß

Alle älteren Modelle, auch die Klappschlüssel, sind nicht mehr lieferbar. Umrüstung möglich. Der Lock-Steckersatz ist für die Flachzungen sehr empfehlenswert.

Typ	Bestell-Nr	Preis
<b>Alle bis Bj 1987</b>	31735360	<b>19,50 DM</b>
<b>Satz Stecker</b>	73530	<b>5,30 DM</b>



# Anlasser, Hupen & Batterien

LM4 ab Bj 1990	66736830	<b>96,80 DM</b>
SPIII (1.Serie)	30782510	<b>99,90 DM</b>
SPIII (2.Serie)	30782511	<b>99,90 DM</b>

## Lenkschlösser

Typ	Loch Ø	Bestell-Nr.	Loch Ø	Bestell-Nr.	Preis
Lenkschloß große Modelle				28782550	<b>24,90 DM</b>
Lenkschloß kleine Modelle				19782520	<b>32,30 DM</b>
Deckel	3mm	782-0010	4mm	782-0020	<b>4,90 DM</b>
Kerbnagel	3mm	782-0011	4mm	782-0021	<b>1,50 DM</b>
Feder Deckel	3mm	782-0012	4mm	782-0022	<b>0,50 DM</b>
Feder Schloß				782-0050	<b>0,90 DM</b>
Rohling Schlüssel				782-0100	<b>5,00 DM</b>



## 2 Ton - Hörner

Die chromfarbenen Hörner gehören nun mal zum guten Ton. Wie Serie Cal.2 & Cal.3 hoch-tief

Typ	Bestell-Nr.	Preis
Satz Hupen	7437-2900	<b>29,50 DM</b>



## Hupen

Für fast alle Modelle. Satz ( 2 Stück ) jeweils hoch und tief für 12V Betrieb in chrom

Typ	Bestell-Nr.	Preis
Hupe für alte Modelle 6V in schwarz	7437-9000	<b>30,00 DM</b>
Hupe 6V	7437-9100	<b>29,50 DM</b>



## Anlasser

Der Anlasser Valeo wird bei den neueren Modellen Serienmäßig verbaut. Der alte Bosch-Anlasser ist im Moment nicht mehr in Produktion. Der Valeo hat den Vorteil, daß er wesentlich leichter ist ( 2,7 statt 4,1 Kg ) und schneller dreht. Der Anlasser passt ohne Umbau.

Typ	Bestell-Nr.	Preis
Valeo	30730710	<b>498,00 DM</b>

## Batterien

Die Batteriegrößen der Guzzi´s zu sehr günstigen Preisen. Die Batterien sind vorgeladen. Wir liefern diese trocken aus. Säure zum Auffüllen gibt es in der nächsten Tankstelle.

Typ	Bestell-Nr.	Preis
12V/27AH	28704551	<b>109,00 DM</b>
H 170mm x L 185mm x B 125mm		
12V/32AH	14704505	<b>129,00 DM</b>
H 170mm x L 230mm x B 130mm		
12V716AH		
Daytona / Quota	30704500	<b>129,00 DM</b>

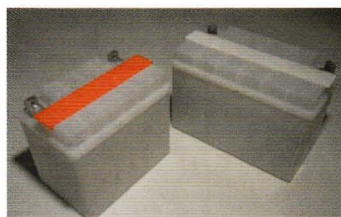



## In der Schweiz entwickelter **Elektrik - Kit**

Konzeptioniert für ein freies Rahmendreieck.  
 Lieferumfang: Kompletter Kabelbaum, mit beschrifteten Anschlüssen. Schaltplan ist dabei. Die benötigte Basisversion besteht aus Nr. 0,1,5,8,10 und 11  
 zusätzlich für LM1: Nr. 2,3  
 zusätzlich für LM2: Nr. 2,3,6,9  
 zusätzlich für LM3: Nr. 2,3,4,6,9  
 zusätzlich für LM4: Nr. 4,6,7,9  
 zusätzlich für T5: Nr. 3,6,7,9  
 zusätzlich für Mille GT: Nr. 3,7

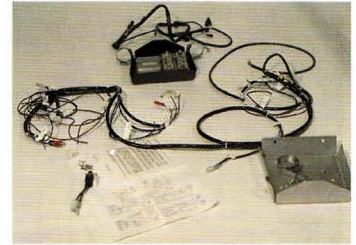

0	<b>Alu-Aufnahme</b> (unter Sitzbank) für Gleichrichter & Regler	5200-00	<b>78,00 DM</b>
1	<b>Hauptkabelbaum</b> mit Lampen- und Amaturenkabelbaum	5201-00	<b>740,00 DM</b>
2	<b>Alternatorkabelbaum</b> ( Serie LM4, Mille GT und T5 )	52020	<b>38,50 DM</b>
3	<b>Sicherung</b> mit entsprechender Steckverbindung	52030	<b>5,50 DM</b>
4	<b>Drehzahlmesser</b> klein ( blaues Zifferblatt )	17767260	<b>121,00 DM</b>
5	<b>Lenkerarmaturen</b> links CEV ( rechts keine Schalter mehr )	5260-00	<b>105,00 DM</b>
6	<b>Amaturenkonzole + Halter</b> (siehe Seite 33 )	52060	<b>205,70 DM</b>
7	<b>Kupplungshebel</b> mit Halterung, <b>Hauptbremszylinder</b> Brembo PS12 mit Hebel & Halter und Bremslichtschalter	52070	<b>308,00 DM</b>
8	<b>Gasgriff 2-zugig</b>	52080	<b>26,40 DM</b>
9	<b>Lampentopf</b> ,chrom, H4	28740533	<b>201,50 DM</b>
10	<b>Batteriekasten V2A</b> Typ Transkontinental	52100	<b>198,00 DM</b>



## **Kabelbaum** in Minimalfiguration

Mit 3 Sicherungskreisen. Durch konsequente Anwendung intelligenter und Kabelsparender Lösungen sind die besten Voraussetzungen gegeben für einen durchschaubaren Minimal-Kabelbaum. Lieferumfang: Kabel für sämtliche Funktionen, beschriftet und vorgebunden. So können Sonderwünsche und Zusatzaggregate noch mit eingebunden werden. Erweiterungsteile sind auf der nächsten Seite. Kabelstrang ist mit Dillern vorgebunden. Kit enthält alle Stecker, Buchsen, Crimpzange sowie schwarzes Spiralwickelband ( als Sonderwunsch in klar), um den Kabelbaum nach erfolgter Funktionsprüfung zu umhüllen. Spätere Änderungen können also ohne Kabelsalat anzurichten berücksichtigt werden. Voraussetzungen für diese Lösung sind:

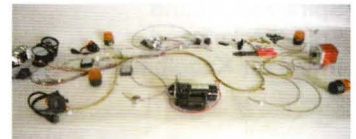

Artikel	Bestell-Nr.	Katalogseite
- <b>Anlasschalter</b> Transkontinental	5215-00	55
- <b>Li-Ma Kontoller</b> , im Li-Ma-Deckel ( Regler & Gleichrichter)	67000	56
- <b>Elektronische Sicherungsbox</b> ( 3 Sicherungen & Relais )	6710-00	57
- <b>Schaltereinheit II</b>	5260-00	55
- für freies Rahmendreieck den <b>Batteriekasten V2A</b>	52100	44
Typ	Bestell-Nr.	Preis
<b>Kabelbaum</b>	51000	<b>295,00 DM</b>

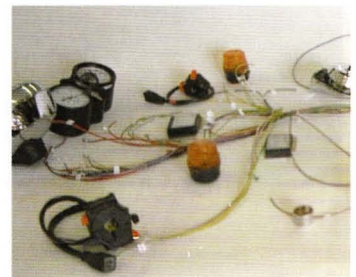

# Elektrik Einzelteile

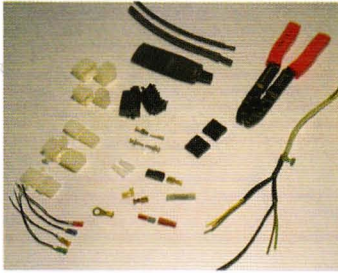

## Einzelteile Elektrik

Kontrolleuchten ( 5mm ø mit Bund ) als Birne mit Kabel komplett

Farbe	Bestell-Nr.	Preis
rot	810000	7,00 DM
gelb	810100	7,00 DM
blau	810200	7,00 DM
grün	810300	7,00 DM
<b>Crimpzange</b>	827-6010	<b>23,50 DM</b>
<b>Ringzunge M6</b>	765100	<b>0,60 DM</b>
<b>Stoßverbinder klein</b>	800503	<b>2,50 DM</b>
<b>Stoßverbinder groß</b>	800504	<b>3,80 DM</b>
<b>Lockstecker</b>	769711	<b>0,50 DM</b>
<b>Buchsengehäuse / 1</b>	820611	<b>0,40 DM</b>
<b>Buchsengehäuse / 3</b>	820600	<b>1,00 DM</b>

Typ

### Steckgehäuse

- 15 polig
- 12 polig
- 9 polig
- 6 polig
- 4 polig

### Schrumpfschlauch

### Schrumpfschlauch

### Schrumpfschlauch

### Spiralwickelband

### Spiralwickelband

### Kabel für Kabelbaum

### Kabel für Kabelbaum

### Kabel für Kabelbaum

### Polfett

	Bestell-Nr.	Bestell-Nr.	
	maschio	femina	
	825515	820515	<b>3,50 DM</b>
	825512	820512	<b>3,50 DM</b>
	825509	820509	<b>2,50 DM</b>
	825506	820506	<b>2,90 DM</b>
	825504	820504	<b>1,50 DM</b>
12,7mm=6,4mm	per m	k0195	<b>6,70 DM</b>
22mm=11mm	per m	k0199	<b>5,20 DM</b>
8mm=4mm	per m	k0198	<b>6,10 DM</b>
schwarz bis ø 22mm	per m	k8510	<b>1,90 DM</b>
klar	bis ø 22mm	per m	k8500 <b>1,90 DM</b>
14 versch.Farben	per m	0,75qm	Farbe angeben <b>0,80 DM</b>
verfügbar sind : schwarz, weiß, rot, blau, lila, gelb, gelb-grün, grün-gelb, grün, grau, braun, braun-weiß, schwarz-weiß, schwarz-gelb			
5 versch.Farben	per m	1,00qm	verfügbar sind : schwarz, weiß, rot, blau, gelb
			Farbe angeben <b>1,20 DM</b>
schwarz & rot	per m	2,50qm	Farbe angeben <b>1,80 DM</b>
Tube	20gr	5600-00	<b>6,00 DM</b>

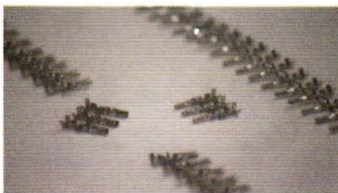

## Steckerle für Original - Steckverbindungen

für Arbeiten am Kabelbaum unerlässlich. Auch für die Schalter (Amaturen ) unten zu verwenden

Typ	Bestell-Nr.	
<b>maschio</b>	( Stück )	768910 <b>0,40 DM</b>
<b>femina</b>	( Stück )	768710 <b>0,40 DM</b>

**Montagewerkzeug** siehe Seite 40

## Kabelbinder

	Breite x Länge	Bestell-Nr.	
<b>Rot</b>	4,6 x 198	k0410	<b>0,50 DM</b>
<b>Schwarz</b>	2,5 x 100	k0402	<b>0,50 DM</b>



# Schalter & Gasgriffe

Schwarz	5,2 x 280	k0404	1,00 DM
Schwarz	4,8 x 290	k0403	1,00 DM
Schwarz	2,6 x 109	k0430	0,20 DM
Schwarz	4,7 x 186	k0420	0,30 DM
Schwarz	4,7 x 350	k0425	0,40 DM



## Schaltereinheit rechts Starter & Notaus

Die gelb - grün - schwarzen Amaturen mit Gasgriff werden nicht mehr gebaut. Die Alternative auf der rechten Seite sieht so aus. Passender Gasgriff dazu siehe unten.

**Amatur** rechts 5262-00 **59,50 DM**

Diese Amatur ist im Moment nicht mehr verfügbar ! Wir liefern solange alternativ eine schönere ( mit kleinem Notausknopf ) allerdings mit gelben Einsätzen - leider einzige Möglichkeit im Moment.

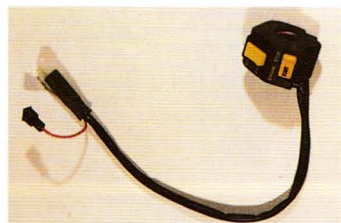

## Schaltereinheit links Licht : aus, Standlicht & an.

Fernlicht-Normallicht, Lichthupe, Hupe und Blinker. Bei beiden Schaltern werden die Schaltpläne mitgeliefert. Das Umpolen geht ohne Probleme.

**Amatur** (Serie LM4 88) 5260-00 **105,00 DM**

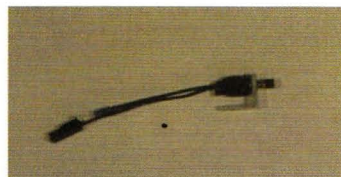

## Anlasserschalter Transkontinental

Die zweite Möglichkeit ist ein Gasgriff solo, und der Transkonti Anlasser ( kein Notaus mehr ). Er sitzt direkt auf dem Anlasser.

**Anlassschalter TK** 5215-00 **39,00 DM**

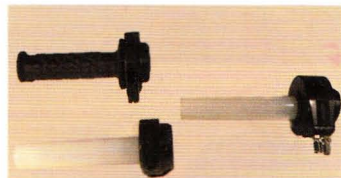

## Gasgriff für Schaltereinheit siehe unten

Verlicchi	(Kunststoff, aber sehr gut )		
1-zugig	(Synchronsteu.)	7001-00	20,00 DM
2-zugig	(Serie)	7000-00	26,40 DM
Tomaselli	( Metall )		
1-zugig		7122-00	39,00 DM
2-zugig		7120-00	44,00 DM



## Gasgriff alte Modelle

Wurde verwendet bei V7 Spezial und Nuovo Falcone

**Gasgriff** 14603400 **72,60 DM**

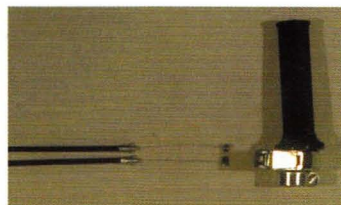

## Gasgriff Magura

### 2 - Zugig

Sehr leichtes wechseln der Gaszüge, da vorderer Bereich aufklappbar. Nippel vom Zug müssen etwas abgefeilt werden, da Aufnahme geringfügig kleiner. Alu-Druckguß Gehäuse

**Gasgriff** 6034-7020 **79,00 DM**

# Li-Ma Deckel & Regler

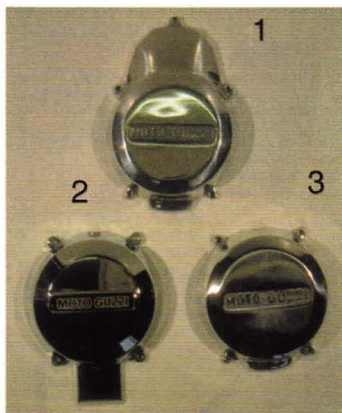

## Lichtmaschinendeckel

	Alu-Guß poliert		
	Typ	Bestell-Nr.	Preis
<b>3</b>	<b>Flache Version</b> ( Schrift erhaben )	6778-00 poliert	<b>98,00 DM</b>
<b>1</b>	<b>Für kleine Modelle</b> mit Lasche oben	0016-1990	<b>109,00 DM</b>
<b>2</b>	<b>Deckel flach</b> mit Aufkleber mit Lasche unten, wie Serie	0016-1850	<b>109,00 DM</b>

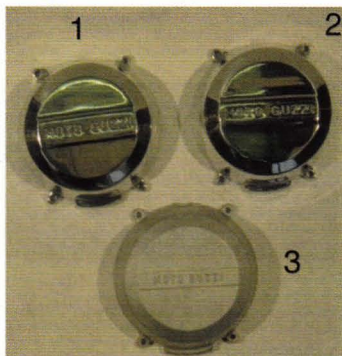

## Deckel alte Version (V7Sport)

<b>1</b>	<b>Original V7Sport</b> ( Nachbau )	6777-00 poliert	<b>115,00 DM</b>
	Bei den Typen 1000S, sowie Cal.3 können nur die flachen Versionen verwendet werden, da der Federweg zu knapp ist, und der Reifen bzw. das Schutzblech am Lichtmaschinendeckel streifen kann. Wenn der Regler 67000 verwendet werden soll, muß dieser anderweitig plaziert werden.		
<b>2</b>	<b>Für Ducati Lichtmaschine</b> ( ganz neue Modelle )		
	Deckel hohe Version, mit entsprechenden Änderungen. Muß ohne Zwischenring montiert werden		
		0016-6679	<b>1350,00 DM</b>
<b>3</b>	<b>Deckel glasperlengestrahlt</b> sieht aus wie Motorblock	6777-20	<b>89,00 DM</b>

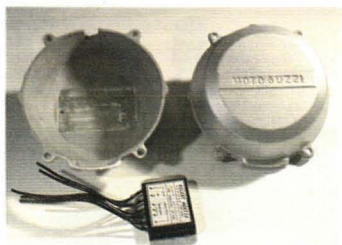

**Deckel alte Version** glasperlengestrahlt, aber innen **ausgefräbt** für Regler

6777-30 **99,00 DM**

**Bearbeitung** Ihres Deckels für Regler 67000

6777-40 **20,00 DM**

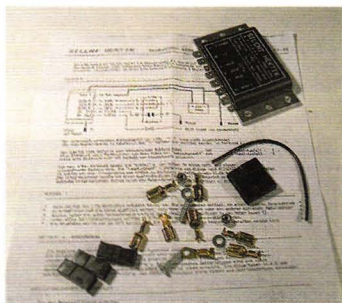

## Regler für Bosch-Lichtmaschine

Austausch-Teil für Original Regler & Gleichrichter. Micro-Chip-Regler mit besserer Frühladecharakteristik. Lädt bereits 1000 U/min früher als Serie. Vibrationsfest, Feuchtigkeitssicher versiegelt. Minus auf Masse. Bei Reglerbestellung bitte Ihren Alu-Li-Ma-Deckel hersenden zum Einbau, oder neuen Deckel (Einbau nur bei Version 6777 möglich) mitbestellen. Auf Wunsch senden wir Ihnen gern nähere Unterlagen zu.

Typ	Bestell-Nr.	Preis
<b>Regler-Kit</b>	67000	<b>327,80 DM</b>

## Sicherungsbox - Kompakteinheit

Elektronische Sicherungs- und Verteilerbox, 3 kontaktlose Überstromsicherungen für je 12V / 8A Dauerstrom. Sicherung wird durch einfaches Ein- und Ausschalten der Zündung wieder geheilt. Blinkgeberleistung 100W, kontaktlose Relais für Anlasser und / oder Hupe 400W. Vollkommen vibrationsfest und



# elektr. Sicherungsbox & Zündkabel

feuchtigkeitsicher versiegelt. Zuverlässige Hybrid-Technologie.

Typ	Bestell-Nr.	Preis
<b>Sicherungsbox</b> + Blinkgeber + 1 Relais 400W	6710-00	<b>290,00 DM</b>
Sicherungsbox mit Blinkgeber und 2 Relais auf Anfrage		

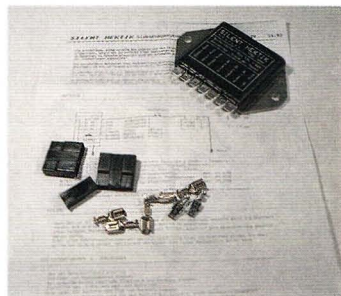

## Elektronischer Regler für die ganz neuen Modelle

Da deren Zündung keine Schließwinkelregelung hat, wird dieser neue Regler einfach zwischengekoppelt. Dann ist auch mit Licht fahren bei niederen Drehzahlen kein Problem mehr

<b>Regler</b>	7215-5370	<b>197,00 DM</b>
---------------	-----------	------------------

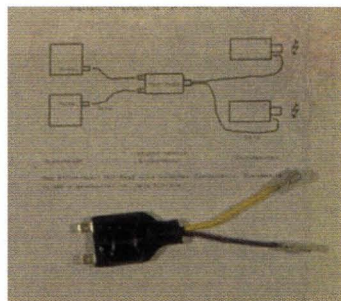

## Zündungs-Einzelteile

Typ	Bestell-Nr.	Preis
<b>Zündkerze Champion</b>		
<b>RN 9Y</b> entstört	5479-11	<b>5,90 DM</b>
<b>N 9Y</b> normal	5479-10	<b>5,00 DM</b>
<b>N 6Y</b> kl.Modelle	5479-05	<b>5,00 DM</b>
<b>Kerzenstecker</b> ( alle entstört )		
<b>wcx</b> rot Silikon	7174-9300	<b>7,40 DM</b>
<b>NGK</b> schwarz	717-9010	<b>5,00 DM</b>
<b>NGK</b> d´rot	717-9015	<b>5,00 DM</b>



<b>Silicon-Zündkabel</b>	per m rot	718-0010	<b>14,50 DM</b>
<b>Silicon-Zündkabel</b>	per m schwarz	718-0000	<b>14,50 DM</b>
<b>Power-Zündkabel</b>	per m hell blau	718-0020	<b>19,00 DM</b>
<b>Zündkabel normal</b>	per m schwarz	718-0001	<b>3,90 DM</b>

## Kerzenstecker

der Extraklasse. Mit Gravur vom Adler und dem Moto-Guzzi Schriftzug. Lieferbar nur in schwarz, aber goldfarben ausgelegt. Bitte beachten: rechts und links unterschiedlich, sonst steht die Schrift auf dem Kopf !

Satz <b>Kerzenstecker extra</b>	7174-9030	<b>39,00 DM</b>
---------------------------------	-----------	-----------------



## Elektrikteile Bosch

<b>Gleichrichter Bosch</b>	17704300	<b>164,80 DM</b>
<b>Regler</b> ( für Bosch-Lima )	17703800	<b>39,00 DM</b>
<b>Regler Bosch</b>	29703800	<b>105,00 DM</b>
<b>Blinkrelais</b>	17750520	<b>11,50 DM</b>

## Power - Kerzenstecker Kit

Spezielles Zündkabel grau ( Ferromagnetischer Kern, um den ein Edelstahldraht spiralförmig gewickelt ist ) mit darauf anbestimmten Hochleistungs-Kerzensteckern. Ausgefeilter Kit mit passenden Gummis. Preis pro Zylinderseite

<b>Kerzenstecker Kit</b>	7174-9100	<b>27,00 DM</b>
--------------------------	-----------	-----------------



# Zündungsteile

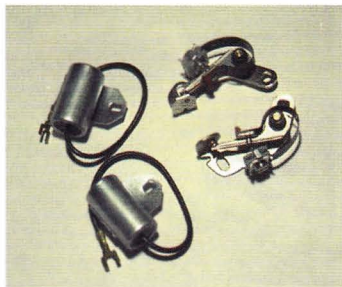

<b>Regler Bosch</b>	V7, 850GT	12703801	<b>83,50 DM</b>
<b>Regler Sarprisa</b>	Cal.3, SP III	28703800	<b>85,00 DM</b>
<b>Lichtmaschine Sarprisa</b>	Cal.3, SP III	28712400	<b>185,00 DM</b>
<b>Kondensator</b>	V35-V65	19708620	<b>5,90 DM</b>
<b>Kondensator</b>	V7, 850GT	12715421	<b>5,90 DM</b>
<b>Kondensator</b>	alle gr. Motoren ab T3, LM1,2,3,4,5	14715433	<b>6,90 DM</b>
<b>UnterbrecherV35-V65</b>		19709620	<b>8,90 DM</b>
<b>Unterbrecher V7, 850GT</b>		12715445	<b>6,90 DM</b>
<b>Unterbrecher rechts</b>	alle gr. Motoren ab T3, LM1,2,3,4,5	14715429	<b>5,90 DM</b>
<b>Unterbrecher links</b>	alle gr. Motoren ab T3, LM1,2,3,4,5	14715430	<b>5,90 DM</b>

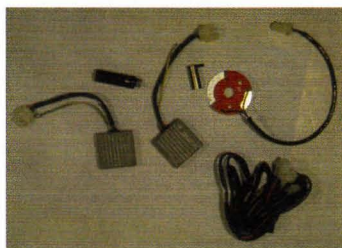

**Moto-Plat Zündungersatzteile** ( Original Mille GT, Cal.3,SPIII, V75 elektr. ) findet auch bei Sarprisa-Lichtmaschinen Verwendung

Verwendungsbereich	Typ	Bestell-Nr.	Preis
<b>Kleine Modelle</b>	Rotor	27721037	<b>19,00 DM</b>
<b>Große Modelle</b>	Pick-up	29722270	<b>89,00 DM</b>
<b>Kleine Modelle</b>	Blackbox	27721435	<b>179,00 DM</b>
<b>Große Modelle</b>	Blackbox	30721410	<b>218,00 DM</b>

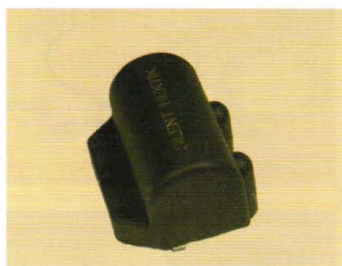

## Zündspulen

Typ	Bestell-Nr.	Preis
<b>Doppelzündspule</b> ( Master-Coil ) für alle angebotenen Elektronischen Zündungen.		
Leistung 2,7 Ω, 40kV, 160 mJ	7165-9020	<b>197,00 DM</b>
<b>Moto-Coil</b> Einzylinder Hochleistungszündspule ( je Zylinder 1 St. ) schwarz	7165-9030	<b>97,00 DM</b>

**Zündspule 12V** wie Original, aber nicht so anfällig. Kompatibel mit Serienzündspulen ø 40mm. **5492-00 59,00 DM**  
**Halter** ø 40mm **5492-10 3,90 DM**

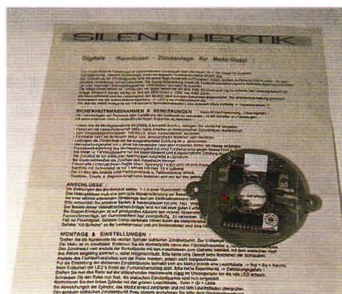

## Vollelektronische digital Zündung

Kompaktbauteil mit integriertem 8MHz getaktetem 8bit-Microprozessor. Durch Verwendung von elektronischen Bauteilen, die dem Stand der Raumfahrt entsprechen, sind die Komponenten so miniaturisiert, daß die komplette Zündung ( Geber & Steuergerät ) im Zündverteiler untergebracht werden kann ( keine externe Blackbox ). Die mechanische Verstellung entfällt, dies übernimmt der Rechner . 16 Kennlinien für Tourer & LM's zur Auswahl. Auswahl erfolgt mit Schraubendreher, An den Zündmodulen befindet sich eine Leuchtdiode. Diese ersetzt die Prüflampe. Zwei Power MosFet Endstufen für 2 Normale oder 1 Doppelzündspule. Durch geniale Abstimmung von Schließwinkel und Ruhestromschaltung deutlich höhere Zündspannung trotz deutlich geringerem Energiebedarf. Lieferumfang ( ohne Zünd-



# elektr. Zündungen & Zahnriemenantrieb

verteiler ) in verschiedenen Versionen: im Komplett-Kit mit allen Anbauteilen, 2 Power-Zündspulen, Kerzensteckern, Power-Zündkabel und Kleinteilen) oder in der Profi-Version mit 1 Master-Coil Doppel-Zündspule ( siehe Seite 58 ) und allen dazu passenden Kabeln und Kleinteilen.

Typ <b>Bosch/ Marelli</b>	Bestell-Nr.	Preis
<b>Zündung digital komplett</b>	5370-50	<b>697,00 DM</b>
<b>Zündung digital Master-Coil</b>	5370-60	<b>797,00 DM</b>

Zusätzlich wird die Zündung auch als Austauscheteil für die Moto-Platt Zündung ( Serie SP III, teilweise Cal.3 etc. ) hergestellt.

**Zündung komplett** für Doppelzündung siehe Seite 63

Typ **Sarprisa / Moto-Plat**

Zündung digital komplett	5370-20	<b>697,00 DM</b>
--------------------------	---------	------------------

Für kleine Modelle ist diese Zündung in Vorbereitung. Bei Interesse bitte ab Frühjahr anfragen.

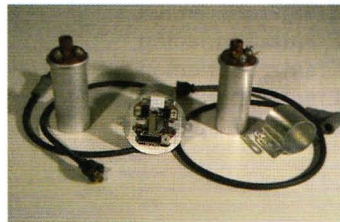

## Elektronische Zündung

### Analog - Verstellung

Bei dieser Zündanlage entfällt der Zündverteiler, die Verstellung erfolgt auf elektronischem Wege. Folglich ist die Zündanlage vollkommen wartungsfrei. Basis für diese Zündung sind Bosch-Teile. Abnahme erfolgt induktiv über zwei Stifte, die im Nockenwellenrad des Zahnriemenantriebs eingebaut werden. Der Geber (Magnetspule) wird im Stirndeckel verankert. Beide Teile ( Stirndeckel u. Nockenwellenrad werden bei uns im Hause umgebaut ). Lieferzeit ca. 3 Wochen. Lieferung erfolgt einbaufertig m. allen Bauteilen und Einbauanleitung. ( Ohne Zahnriemenantrieb Nr.53000 )

<b>Zündung Analog</b>	54000	<b>704,00 DM</b>
-----------------------	-------	------------------

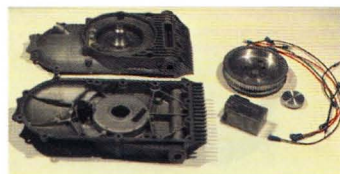

## Zahnriemenantrieb

für Nockenwelle und Ölpumpe

- Äußerst genaue Zündungs- und Ventilsteuerung, dadurch geringeren Benzinverbrauch und höhere Leistung, viel leichter als Kettenantrieb
- Extrem leise, weniger Reibungsverlust als Stirnräder
- Phasenverstellmöglichkeit
- Große Laufleistung, quasi ohne Verschleiß
- Moderne technische Lösung, Riemen läuft im Öl
- Kein Problem mit Gehäusetoleranzen
- Zugkraft 230 kp ( bei Umlenkung und Riemen 23mm )

Wir empfehlen den Riemen nach 30-40.000 KM zu wechseln.

Lieferumfang des Kits: Nockenwellen-, Kurbelwellen- und Ölpumpenrad, Spannrolle mit Spannrolle, Schrauben, Zahnriemen und Einbauanleitung

<b>Zahnriemenantrieb</b>	Bestell-Nr.	Preis
--------------------------	-------------	-------

53020

**533,50 DM**

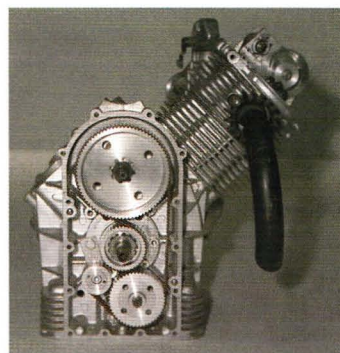

# Öl - Kreislaufteile

Ersatzzahnriemen	17mm kurz (ohne Spannrolle)	5351-00	35,00 DM
Ersatzzahnriemen	17mm lang (mit Spannrolle)	5351-05	35,00 DM
Ersatzzahnriemen	23mm kurz (ohne Spannrolle)	5351-23	39,00 DM
Ersatzzahnriemen	23mm lang (mit Spannrolle)	5351-10	42,50 DM
Ümrüstkit Spannrolle	(Riemen extra)	53001	107,80 DM

## Stirnradsätze



Typ	Bestell-Nr.	Preis
<b>Stirnradatz Alu</b>	2665-00	<b>398,00 DM</b>
schräg verzahnt, Standardausführung,		
<b>Stirnradatz G&amp;G</b>	2660-00	<b>656,00 DM</b>
Nockenwelle- & Ölpumpenrad sind aus Alu, K-wellenrad Stahl		

empfehlenswert für die De- und Montage am Steuertrieb sind folgende Teile:

<b>Rotorstift</b>	14906600	<b>5,00 DM</b>
<b>Mutter Kurbelwelle</b>	93601026	<b>7,90 DM</b>
<b>Sicherung Mutter KW</b>	95028025	<b>2,00 DM</b>
<b>Dichtung Stirndeckel</b>	12001200	<b>3,90 DM</b>



## Kettenspanner

für Steuerkette, passt in große Motorgehäuse ab 850 T. Der Spanner sollte nur in Verbindung mit einer neuen Steuerkette verwendet werden.

Typ	Bestell-Nr.	Preis
<b>Kettenspanner</b>	8200-00	<b>29,00 DM</b>
<b>Steuerkette verstärkt</b>	28058060	<b>59,00 DM</b>
<b>Zahnriemen Daytona</b>	Nockenwellenantrieb	
<b>Neopren - Zahnriemen</b>	30055300	<b>19,00 DM</b>
Alternativ		

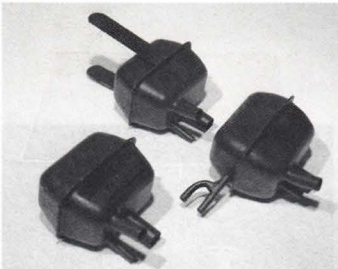

## Motorenentlüftung für große Modelle

Typ	Bestell-Nr	Preis
<b>Ölabscheider Typ Ago</b>	2050-00	<b>169,00 DM</b>
Für LM3 können die Köpfe mit Ölrückführungen ( wie LM4) ausgestattet werden, die Rückführung geht dann über die Rahmenentlüftung. <b>Anschluß</b>		
<b>Umbau pro Kopf</b> mit Anschluß	28153960	<b>3,00 DM</b>
<b>Ölabscheider</b> LM1	1539-9000	<b>50,00 DM</b>
<b>Ölabscheider</b> LM1	14155700	<b>35,00 DM</b>
<b>Ölabscheider</b> V7	12155701	<b>32,50 DM</b>
<b>Ölabscheider</b> V35-V50	1557-1900	<b>43,00 DM</b>

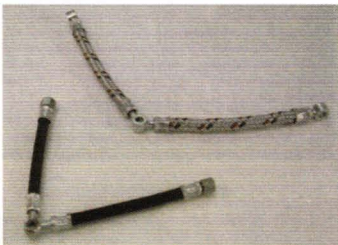

## Öldruckleitung

Original Qualität, einfach und robust für

<b>Motor eckig</b>	14153660	<b>21,80 DM</b>
<b>Motor rund</b>	14153601	<b>23,50 DM</b>
<b>V7, 850 GT</b>	12153600	<b>29,50 DM</b>



## Öldruckschalter

Aus Zubehörproduktion. Für	Bestell-Nr.	
<b>große Modelle</b>	17768750	<b>4,80 DM</b>
<b>kleine Modelle</b>	19768720	<b>10,60 DM</b>



## Öldruckleitung V2A

in V2A Stahl-Teflon Ausführung	Bestell-Nr.	
<b>Motor rund ( Augenanschluß )</b>	4307-00	<b>42,00 DM</b>
<b>Motor eckig ( Innengewinde M10x1,5 ) (sehr selten)</b>	4307-10	<b>49,00 DM</b>
<b>Motor eckig ( Innengewinde M10x1,25 )</b>	4307-11	<b>49,00 DM</b>
<b>Dichtscheibe</b>	25656102	<b>0,80 DM</b>



## Hohlschrauben

Typ	Bestell-Nr.	
<b>Schraube Serie</b> für Ventildeckel runde Motoren M8x28		
<b>Hohlschraube</b>	95990037	<b>3,90 DM</b>
<b>Hohlschraube</b> ( Spezialteil in Verbindung mit unten stehendem Auge zur Anfertigung von Entlüftungsschlauch)		
Typ	Bestell-Nr.	
<b>Hohlschraube</b>	95990039	<b>3,50 DM</b>
<b>Auge</b>	1596-9000	<b>9,00 DM</b>

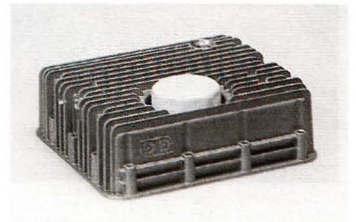

## Große Ölwanne

Äußerst saubere Verarbeitung. Ölfilter von außen wechselbar. Zwischenring entfällt. Normale Ölfüllmenge erforderlich, kann aber auch noch erhöht werden. Ölmeßstab bleibt Serie

Typ	Bestell-Nr.	Preis
<b>Ölwanne für alle großen Modelle</b>	0035-2650	<b>695,00 DM</b>
<b>Ölwanne für Daytona</b>	0035-2651	<b>795,00 DM</b>

## Ölwannenzwischenring

1 Einfache Ausführung, wie z.B. Serie bei den eckigen Motoren		
Typ	Bestell-Nr.	Preis
<b>Zwischenring</b>	2610-00	<b>149,00 DM</b>
2 Ausführung mit Kühlschlitzen, kann für Nordlandfahrten auch mit Heizdrähten ausgelegt werden. ( mit Schrauben )		
Typ	Bestell-Nr.	Preis
<b>große Modelle</b>	2651-00	<b>249,00 DM</b>
<b>kleine Modelle</b>	2652-00	<b>205,00 DM</b>

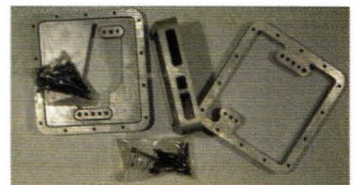

## Ölwannenzwischenring mit Ölfilter nach vorn

Bitte beachten : bei dieser Version müssen im unteren Bereich des Stirndeckels die mittleren Kühlrippen bearbeitet werden.

Typ	Bestell-Nr.	Preis
<b>Zwischenring</b>	2640-00	<b>310,00 DM</b>

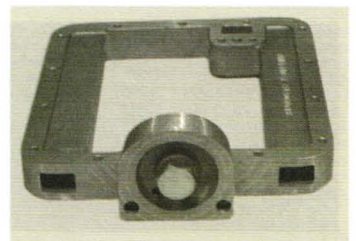

# Öl - Kreislaufteile

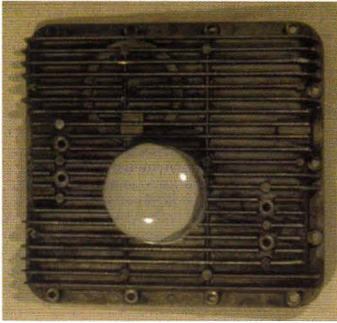

## Umbau Ölwanne auf außenliegenden Ölfilter

( bei Anlieferung Ihrer Ölwanne rechnen Sie bitte mit einer Lieferzeit von ca 4 Wochen ) Ölfilter wird nach Außen verlegt, beim Filterwechsel muß die Ölwanne nicht mehr jedes Mal abgenommen werden.

Typ	Bestell-Nr.	Preis
Umbau Ölwanne	2600-00	195,00 DM



## Reparaturhülse Öldruckschalter - Gewinde

Hülse mit gleichem Gewinde am Ein- und Ausgang, aber mit längerem Gewindestück für den Motorblock als am Öldruckschalter. Daher ist die Dichtheit dann wieder gegeben.

Typ	Bestell-Nr.	Preis
Hülse	7687-9000	20,00 DM



## Ölmeßstab mit Rohr

und Schraubgewinde ( z.B. für Verkleidungen ) Ausführung mit Rohr ca 150mm, 2tlg für Motoren

Typ	Bestell-Nr.	Preis
mit Zwischenring	3450-00	85,00 DM
ohne Zwischenring	3450-10	89,00 DM

## Ölmeßstab zum Drücken

( Flansch wird eingeschraubt, Peilstab rastet darin ) für Motoren

mit Zwischenring	5016-00	98,00 DM
ohne Zwischenring	5015-00	98,00 DM



## Ölmeßstab

zum von Hand reinschrauben, ( kein Werkzeug mehr erforderlich ) Für Motoren

mit Zwischenring	5111-00	29,00 DM
ohne Zwischenring	5110-00	29,00 DM

## Ölmeßstab mit Thermometer

für Motoren

mit Zwischenring	5113-00	87,50 DM
ohne Zwischenring	5112-00	87,50 DM



## Ventildeckel mit Öleinfüllstutzen

Deckel rund	5010-00	168,00 DM
Deckel eckig	5011-00	179,00 DM
Umbau	5012-00	95,00 DM

( Anlieferung Ihres Deckels )



# Zylinderkopfumbauten

## Ölschrauben

**Ölniveau - & Ablaßschraube** M10x1,5 für Kardan und Getriebe, Alu-Sechskant (SW 13) mit Dichtung

<b>Ölniveau</b> M10x1,5x12	5052-00	<b>2,90 DM</b>
<b>Ölablaß</b> M20	5050-00	<b>13,90 DM</b>
<b>Ölablaß</b> M20 mit Magnet	5051-00	<b>21,00 DM</b>

## Umrüstung auf Doppelzündung

Auch für die eckigen Köpfe haben wir nun eine saubere Lösung gefunden. Umrüstung Ihrer angelieferten Köpfe , mit Adaptionteilen ohne Teile außerhalb vom Kopf ( Preis pro Kopf )

<b>für eckigen Kopf</b>	0223-9028	<b>285,00 DM</b>
<b>Öldrückleitung V2A</b>	4307-11	<b>49,00 DM</b>
<b>für runden Kopf</b>	0223-9014	<b>184,30 DM</b>
<b>Öldruckleitung</b>	4307-00	<b>42,00 DM</b>
Extra		
<b>Hohlschraube</b> (3 benötigt) St.	95990039	<b>3,50 DM</b>
<b>Zündkerze Z3, 10mm</b>	5479-40	<b>9,00 DM</b>
<b>Kerzenschlüssel SW16</b>	5460-00	<b>35,80 DM</b>
<b>Kerzenstecker NGK</b>	7174-9050	<b>5,90 DM</b>
Komplette Zündung, Vollelektronisch, mit Kerzensteckern, Powerzündkabel, 2 Doppelzündspulen Powercoil		
<b>Doppelzündung</b>	7214-5371	<b>997,00 DM</b>

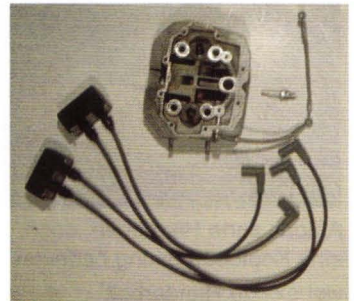
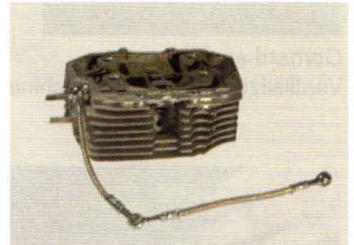

## Umrüstung Ihrer angelieferten Köpfe Tuning

Für die ordentliche Bearbeitung benötigen wir die kompletten Köpfe , also mit den Kleinteilen sowie die später zu verwendenen Ansaugstutzen. Also bitte mitliefern oder mitbestellen, da diese auch sauber mit angeglichen werden. Ihre Köpfe bekommen Sie dann montagefertig zurück.

## Tourenmodelle 850T, T3, T4, G5, Cal.2, Cal.3, Mille GT, SPII, T5

Wie Version 5 ( siehe Seite 66 )

Umfasst Einbau neuer Sitzringe ( Bleifrei-Material ), Herstellen der notwendigen Ventilsitzringgeometrie für neue Ventile ( Einlaß 44mm, Auslaß 37mm ), neue Ventilführungen sowie das Angleichen der Ansaugkanäle auf 36mm.

Typ	Bestell-Nr.	Preis
<b>Bearbeitung Tourerzylinderkopf</b>	20852	<b>836,00 DM</b>

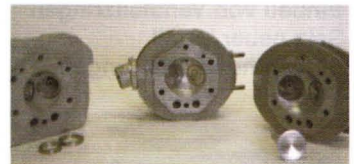

## Le Mans Modelle LM1, LM2, LM3

Wie Version 1 ( siehe Seite 64 ) und erforderlich für Version 4 ( siehe Seite 66 ) Umfasst Einbau neuer Sitzringe ( Bleifrei-Material ), Herstellen der notwendigen Ventilsitzringgeometrie für

# Motortuning

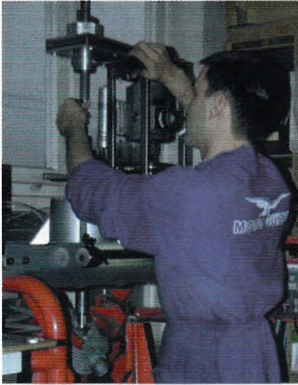

Gerhard an der Ventilsitzbearbeitungsmaschine



Antons zarte Händchen, denn eine Kopfbearbeitung bedeutet viel exakte Handarbeit

**Einbau von Ventilsitzringen  
Satz neuer Ventil  
Einbau neuer Führungen**

neue Ventile ( Einlaß 47mm, Auslaß 40mm ), neue Ventilführungen sowie das Angleichen der Ansaugkanäle auf 40mm.

Typ	Bestell-Nr.	Preis
<b>Bearbeitung Le Mans Zylinderkopf</b>	20852	<b>836,00 DM</b>

## Umrüstung auf Bleifrei

**Basisinformation:** Beim Betrieb eines Motors mit bleifreiem Benzin ist es nötig Ventilsitze zu verwenden, die ohne die Schmierfähigkeit der Bleizusätze im Benzin nicht verspröden, d.h. nicht zu den gefürchteten Abplatzern des Ventilsitzmaterials führen, und somit zum Undichtwerden und in der Folge zum Durchbrennen des Ventils führen. Aber auch an die Ventilführungen werden erhöhte Ansprüche gestellt, speziell was die korrosionsfördernden Zusätze im Benzin anbelangt. Falls Ihre Führungen noch in Ordnung sind, können diese vorab noch gefahren werden, sollten aber bei Verschleiß durch anderes Material gewechselt werden. Die Verwendung von Superplus Bleifrei ist empfohlen. Gegebenenfalls sollte die Zündung in Richtung spät korrigiert werden.

Durch Verwendung von hochwertigem Ventilsitzringmaterial, welches in dem klassischen Bleifreiland Amerika seit ca. 15 Jahren problemlos funktioniert, und dem besten Ventilführungs-material, was zur Zeit von renomierten Automotoren-Herstellern erfolgreich verwendet wird, sowie ordentlicher Maschinenausrüstung in unserer mechanischen Werkstatt, sind wir für diese Umrüstungen bestens gerüstet.

### Ventilsitzbearbeitung:

Die Bearbeitung von bleifreifähigem Ventilsitzring-Material macht neue Techniken erforderlich.

Mit einer Spezialmaschine wird das Zentrum der Ventilführung genau aufgenommen ( deshalb dürfen diese auch nicht außerhalb der Verschleißgrenze liegen, sonst kann nicht ordentlich zentriert werden ), und danach die gewünschte Ventilsitzgeometrie von z.B. 15-45-75 Grad gefräßt. Das Ventilsitzfinish entspricht höchsten Anforderungen, die durch zusätzliches Einschleifen nicht verbessert werden können.

<b>in Bleifrei-Material</b>	pro Kopf	<b>260,00 DM</b>
( wenn notwendig )	pro Kopf	<b>90,00 DM</b>
( wenn notwendig )	pro Kopf	<b>120,00 DM</b>



## Version 1 : 86 PS kompletter Kit

mit TÜV für alle Modelle ab 850 T. Lieferumfang :

- 2 Zylinder und geschmiedete Kolben mit Kolbenringen, und Bolzen (  $\varnothing$  90mm = 992 ccm )
- 1 Nockenwelle Typ P3
- 1 Satz Ventildfedern verstärkt
- 2 40er Dell'orto Vergaser mit Beschleunigerpumpe



- 2 40er Ansaugstutzen
- 2 40er Ansauggummis  
+ Bearbeitung Ihrer angelieferten Zylinderköpfe incl.  
Ventile, Bleifrei-Sitze und Führungen

Zusätzlich werden bei den Köpfen die Ansaugkanäle auf 40mm, sowie die Kalotte passend zu den Dachkolben, vergrößert. Verdichtung bleibt 9,8 : 1 ( wie Serie ). Ventilgrößen Einlaß 47mm, Auslaß 40mm. Mit TÜV-Gutachten. ( Bei einigen Motoren ist zusätzlich ein Luftfilterkasten erforderlich - ca. 100 DM )

Typ	Bestell-Nr.	Preis
<b>Motortuning für eckigen Motor</b>	20600	<b>4169,00 DM</b>
<b>Motortuning für runden Motor</b>	20610	<b>4169,00 DM</b>



Auch planen z.B. das Planen der Köpfe wird auf der Fräsmaschine bearbeitet

## Motorgehäuse aufspindeln

Bei Motoren mit runden Zylindern muß das Motorgehäuse bei Verwendung von 90er oder 92er Bohrung aufgespindelt werden. (z.B. LM1, LM2, T3, T4 ). Dazu muß das Gehäuse total demon- tiert sein. Bei Anlieferung von nacktem Gehäuse

<b>Aufspindeln</b>	0001-00	<b>194,00 DM</b>
--------------------	---------	------------------

## Version 2 : 95 PS **kompletter Kit**

Mit TÜV für alle Modelle ab 850T. Lieferumfang:

- 2 Zylinder und geschmiedete Kolben, mit Kolbenringen und Bolzen (  $\varnothing$  90mm = 992ccm )
- 1 Nockenwelle Typ P3
- 1 Satz Ventildfedern verstärkt
- 2 40er Dell'orto Vergaser mit Beschleunigerpumpe
- 2 40er Ansaugstutzen
- 2 40er Ansauggummis  
+ Umbau ihrer angelieferten Zylinderköpfe

Die angelieferten Zylinderköpfe werden demontiert ( Sitze, Führungen ) und zugeschweißt. Danach werden die Ansaug- kanäle auf 40mm gefräßt und die Bohrungen für die Führungen im neuen Ventilwinkel von 33 Grad gesetzt ( Serie 35 Grad ). Durch den neuen Ventilwinkel ist der Brennraum flacher und die Oberfläche vom Brennraum kleiner. Leistung in allen Drehzahl- bereichen. Ventilgrößen: Einlaß 51mm, Auslaß 43mm. ( Umbau versteht sich incl. Bleifrei-Sitzen, Führungen und Ventile ). Wird mit TÜV-Gutachten ausgeliefert.

Typ	Bestell-Nr.	Preis
<b>Motortuning für eckigen Motor</b>	20700	<b>5445,00 DM</b>
<b>Motortuning für runden Motor</b>	20710	<b>5445,00 DM</b>



## Leistungsmessung

Auf unserem hauseigenen Prüfstand ( Wirbelstrombremse, Kardan wird angeflanscht ) sind Leistungsmessungen an großen Guzzi's möglich. Auswertung erfolgt per EDV. Terminverein- barung notwendig. Preis pro Messung **150,00 DM**

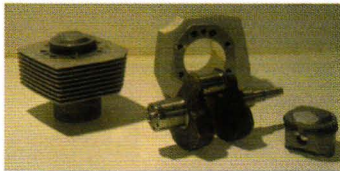

## Version 4 : 93 PS

Nur für eckige Motoren möglich. Basis dafür sind bearbeitete Köpfe der Version 1, oder Serienköpfe der LM4 sowie 40er Vergaser. Lieferumfang :

- 2 Zylinder & geschmiedete Kolben  $\varnothing$  92mm, Dichtungen
  - 1 Kurbelwelle mit 4mm mehr Hub ( 82mm )
- dies ergibt ca 1100ccm Hubraum, 93 PS Leistung und sehr satte Drehmomentwerte. Mit TÜV-Gutachten

Typ	Bestell-Nr.	Preis
<b>Motorkit Version 4</b>	2080-00	<b>3850,00 DM</b>

## Version 5 : 81 PS für Tourenmodelle

Lieferumfang

1. Kopfbearbeitung ( siehe Seite 63 ) auf größere Ventile ( Einlaß 44m, Auslaß 37mm ), mit bleifrei-Ventilsitzen, neue Führungen und Kanäle auf 36mm.
- 2 Vergaser Dell'orto Vergaser  $\varnothing$  36mm
- 2 Ansauggummi  $\varnothing$  36mm
- 2 Ansaugstutzen  $\varnothing$  36mm, und Anbauteile

Bei Verwendung von 88er Bohrung und Lu-Fi-Kasten liegt ein Gutachten vor. Auch für neuere Tourenmodelle ( noch ohne 36er Vergaser ), liegt ein Gutachten mit Abgasuntersuchung vor.

Typ	Bestell-Nr.	Preis
<b>Motorkit Version 5</b>	20850	<b>2266,00 DM</b>

### Für alle Versionen gilt:

- Die Kolben sind bei allen Versionen dem entsprechenden Kopf angepaßt. Die Teile sind sorgfältig aufeinander abgestimmt.
- Bei Modellen mit rundem Motor muß für 90er Zylinder das Kurbelgehäuse aufgespindelt werden. ( Bis zum notwendigen Wert bedenkenlos möglich). Dies ist auch bei der 88er Bohrung empfehlenswert ( z.B. LM1, LM2, 850T, T3 und T4 )
- Für alle Tuningmaßnahmen empfehlen wir eine komplette Demontage des Motors und Überprüfung sämtlicher Teile. Insbesondere der Stößeltassen, der Pleuel- und Kurbelwellenlager sowie der Ölpumpe.
- Zusätzlich empfehlen wir, um eine entsprechende Effektivität zu erzielen, eine Überprüfung der leistungsbeeinflussenden Teile.
- Bei allen Zylinderkopfbauten werden automatisch Sitzringe in Bleifreiqualität verwendet.
- Bearbeitungszeit ca 6 Wochen

**Leistungsdaten** der einzelnen Gutachten beziehen sich auf Vergleichsmessungen auf dem Wirbelstrombremsen-Prüfstand. Als Faktor für Verlustleistung von Getriebe und Kardan wurden die Werte von Moto-Guzzi, Mandello angewendet. Wenn eine LM3 also serienmäßig 72 PS hat, hat der Motor nach der Tuningstufe 1 z.B. 86 PS



# Zylinder & Kolben

## Zylinder & geschmiedete Kolben $\varnothing$ 90mm 998 ccm

Zylinder nigusilbeschichtet,  $\varnothing$  90mm, mit geschmiedeten Kolben in hochfester und bearbeitungsmäßig absolut hochwertiger Qualität. Mit Kolbenringen, Bolzen und Sicherungen. Die Verdichtung bleibt wie Serie. Preise pro Seite ( 1x komplett ).

Für Typ:	Bestell-Nr.	Preis
<b>Serienkopf LM1, 2</b> (rund)	2010-03	<b>545,00 DM</b>
<b>Serienkopf LM3</b> (eckig)	2010-06	<b>545,00 DM</b>
<b>Bearbeitete Kopf</b> rund (Version1)	2010-04	<b>545,00 DM</b>
<b>Bearbeitete Kopf eckig od. LM4</b>	2010-09	<b>585,00 DM</b>



## Zylinder & geschmiedete Kolben 92mm 1050 ccm

Material wie oben, jedoch mit 92er Bohrung. Auch hier bleibt die Verdichtung wie Serie - somit hohe Standfestigkeit der Motoren. Preise pro Seite ( 1xkomplett ).

Ventilgrößen	Bestell-Nr.	Preis
E44/A37 Serienköpfe <b>LM1,2</b> (rund)	2011-03	<b>575,00 DM</b>
E44/A37 Serienköpfe <b>LM3</b> (eckig)	2011-06	<b>575,00 DM</b>
E47/A40 Bearbeitete <b>Köpfe rund ( Version 1 )</b>	2011-04	<b>575,00 DM</b>
E47/A40 Bearbeitete <b>Köpfe eckig od. LM4</b>	2011-09	<b>575,00 DM</b>

Ab Frühjahr 95 können wir für Tourenköpfe ( T, T3, C.2 ) auch die 92  $\varnothing$ mm Schmiedekolben & passende Zylinder anbieten

<b>Tourenköpfe rund</b>	0601-9202	<b>595,00 DM</b>
<b>Tourenköpfe eckig</b>	0601-9205	<b>595,00 DM</b>

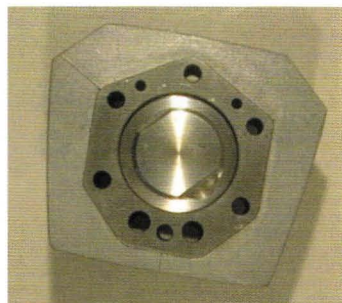

## Zylinder & geschmiedete Kolben $\varnothing$ 94mm

ca 1100ccm, aber nur für eckige Motoren

<b>Kopf LM3</b>	0601-9406	<b>685,00 DM</b>
<b>Kopf LM4</b>	0601-9409	<b>685,00 DM</b>

## Daytona Tuning

**Zylinder & geschmiedete Kolben** in niedriger Ausführung, somit öeichter. Genauere Details ab Januar, die letzten Messungen sind dann erledigt. Preis pro Seite

<b>Zylinder &amp; Kolben</b>	0601-9410	<b>750,00 DM</b>
<b>Zahnriemen kürzer</b>	0553-3050	<b>49,00 DM</b>

**Ersatz - Kolbenringe:** Für alle Zubehörskolben auf dieser Seite sind die entsprechenden Kolbenringe normalerweise am Lager. Bitte bei Bestellung den genauen  $\varnothing$  in mm angeben. Spezielle Ausführungen

<b>Ölabstreifring</b> $\varnothing$ 90, 3 mm	2120-30	<b>39,80 DM</b>
<b>Ölabstreifring</b> $\varnothing$ 90, 4 mm	2120-31	<b>29,90 DM</b>
<b>Kolbenring</b> Mahle DMB	0607-90010	<b>49,00 DM</b>



# Basis Motorenteile



## Zylinder & gegossene Kolben

**Gilardoni** : - Ersatz für Serienteile

Komplett mit Kolbenringen, Bolzen und Sicherungen. Absolute Spitzenqualität. Zylinderlaufbahnen Nigusil beschichtet. Alle Preise pro Seite ( 1 x komplett )

Typ	Preisgruppe
<b>Monza, V50, V50 III</b> mit u. ohne Kont.	<b>280,00 DM</b>
<b>V65 Lario, V65, V35</b> mit u. ohne Kont.	<b>295,00 DM</b>
<b>V700</b>	<b>365,00 DM</b>
<b>850T, T3, V7Spezial, 850GT</b>	<b>339,00 DM</b>
<b>V7Sport, S3, SP, G5, LM1, LM2</b> ( ø83mm )	<b>365,00 DM</b>
für LM1 & LM2 sind Zylinder & Kolben ø88mm für die entsprechenden Serienköpfe lieferbar	
<b>LM rund</b> ( ø88mm )	339,00 DM
<b>LM3</b> ( ø83mm )	<b>365,00 DM</b>
( ø88mm ), Cal.2, Cal.3, Mille GT	<b>365,00 DM</b>
<b>LM4, LM3</b> ( ø88mm )	<b>365,00 DM</b>



## Carillo-Pleuel ( wie Dr. John )

Gewichtersparnis ca. 100gr pro Pleuel bei höherer Festigkeit

Typ	Bestell-Nr.	Preis
<b>Pleuel</b>	2100-00	<b>545,00 DM</b>

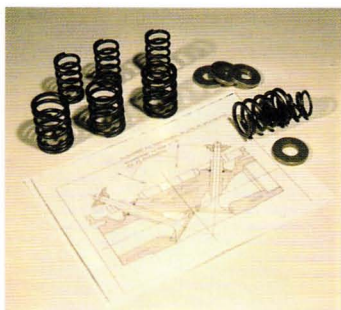

## Nockenwelle

Serie	Bestell-Nr.	Preis
Serie <b>V7 Sport B10</b>	14053300	<b>367,70 DM</b>
Serie ab <b>T3, LM</b>	14053301	<b>367,70 DM</b>
Serie ab <b>LM4</b>	14053340	<b>367,70 DM</b>
Serie <b>Cal.3</b>	29053350	<b>367,70 DM</b>

**P3 Nocke** mit mehr Hub, und fülligeren Flanken. Dadurch größerer Zeitöffnungsquerschnitt.

Oberflächenveredelt	2130-00	449,00 DM
---------------------	---------	-----------

## Ventilfedern verstärkt für P3

( Satz, 8 Stück )	21320	<b>75,90 DM</b>
<b>Ventilfeder</b> Serie innen ( pro St. )	13037600	<b>7,90 DM</b>
<b>Ventilfeder</b> Serie außen ( pro St. )	13037400	<b>5,00 DM</b>
<b>Ventilfeder</b> Serie außen LM4	28037460	<b>7,90 DM</b>
<b>Axiallager Nockenwelle</b>	12054000	<b>49,00 DM</b>



## Kipphebel

<b>V7</b>	rechts	12030200	<b>109,00 DM</b>
<b>V7</b>	links	12030400	<b>109,00 DM</b>
<b>gr. Modelle</b>	rechts	14030200	<b>109,50 DM</b>
<b>gr. Modelle</b>	links	14030400	<b>109,50 DM</b>

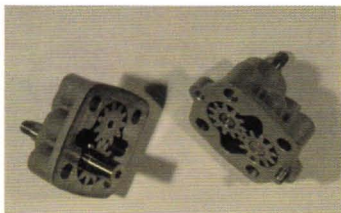

## Ölpumpe

<b>V7</b>	12146400	<b>459,00 DM</b>
<b>Gr. Modelle</b>	30146400	<b>308,50 DM</b>
<b>Daytona</b>	30146401	<b>322,30 DM</b>



# Basis Motorenteile

Durch eine neue Version der Ölpumpe muß beim Kettenantrieb das untere Rad ausgetauscht werden

**Ölpumpenrad** 30147700 **69,00 DM**

**Ölwanne Serie** 14003500 **229,00 DM**

**Kugelventil Öldruck** 14158200 **39,30 DM**

## Kurbelwelle

**V7, 850 GT** 13064260 **858,50 DM**

**gr. Modelle** 18064204 **935,00 DM**

**Mutter Kurbelwelle** 93601026 **7,90 DM**

**Sicherung Mutter KW** 95028025 **2,00 DM**



## Lagerschilder Kurbelwelle

Typ	Bestell-Nr.	Preis
V7	vorn Std.	12011900 <b>113,50 DM</b>
V7	vorn 1.Ü	12011901 <b>113,00 DM</b>
V7	vorn 2.Ü	12011902 <b>113,00 DM</b>
gr. Modelle	vorn Std.	14011900 <b>113,00 DM</b>
gr. Modelle	vorn 1.Ü	14011901 <b>113,00 DM</b>
gr. Modelle	vorn 2.Ü	14011902 <b>113,00 DM</b>
alle Modelle	hinten Std.	12011400 <b>176,00 DM</b>
alle Modelle	hinten 1.Ü	12011401 <b>176,00 DM</b>
alle Modelle	hinten 2.Ü	12011402 <b>176,00 DM</b>



Die **Pleuellager** sind Mehrschichtlager. Passungen für alle großen Guzzis in Standard und Untermaß Ausführung. Die **Ventilführungen** sind aus einer hochwertigen Kupfer- Zinn- Aluminium- Legierung ( wird auch beim Bleifreiumbau verwendet).

**Stößeltasse** alle großen Modelle ab T3 17045860 **19,90 DM**

**Stoßstange** alle V7-850GT 12045001 **59,80 DM**

**Stoßstange** alle großen Modelle ab T3 17045050 **49,90 DM**

**Lagerschale** Pleuel std. pro Halbschale 30062000 **10,50 DM**

**Lagerschale** Pleuel 0,25 pro Halbschale 30062001 **13,80 DM**

**Lagerschale** Pleuel 0,5 pro Halbschale 30062002 **13,80 DM**

**Ventilführung Einlaß** ( konisch ) 14,11 mm 14036860 **16,90 DM**

**Ventilführung Auslaß** (gerade ) 14,11 mm 13036801 **16,90 DM**

**Ventilführung** Übermaß Einlaß 14,50 mm 036-1470 **29,90 DM**

**Ventilführung** Übermaß Auslaß 14,50 mm 037-1310 **29,90 DM**

**Sicherung** ( Führung ) 90353016 **0,30 DM**

**Ventilführung kleine Modelle** Einlaß & Auslaß 11,10 mm 61036801 **12,90 DM**

**Kipphebelwelle** alle großen Modelle 12031800 **37,00 DM**

**Kipphebelbuchse** alle großen Modelle Bronze 91111511 **13,10 DM**

**Pleuelschraube** Dehnschraube 30062200 **10,50 DM**

**Buchse Pleuelauge** Bronze 92731090 **2,40 DM**

**Pleuelmutter** Kronenmutter 91112127 **11,80 DM**



# Ventile & Kupplungen

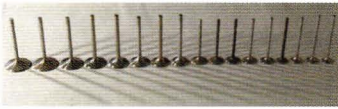

## Ventile

Auch für die ganz alten Modelle sind fast alle Ventile verfügbar. Falls Sie eine Bestellung dafür haben, geben Sie bitte die exakte Größe an, oder senden Sie ein Muster her.

Typ	Bestell-Nr.	Preis
<b>V700</b>	12036000	<b>36,00 DM</b>
<b>Cal.2, Cal.3, T3, G5, SP, T5</b>	29036050	<b>35,00 DM</b>
<b>LM1, LM2, LM3, SP III</b>	14036050	<b>31,80 DM</b>
<b>V35 1.Serie</b>	19036000	<b>37,90 DM</b>
<b>V35 Imola</b>	19036021	<b>62,90 DM</b>
<b>V50</b>	19036050	<b>33,90 DM</b>
<b>Monza, V65, Florida, Sessanta</b>	19036082	<b>30,40 DM</b>
<b>LM4 Version 1</b>	28036060	<b>31,20 DM</b>
<b>V700</b>	12036100	<b>39,00 DM</b>
<b>Cal.2, Cal.3, T3, G5, SP, T5</b>	29036150	<b>34,80 DM</b>
<b>LM1, LM2, LM3 SP III</b>	14036150	<b>34,80 DM</b>
<b>V35, V50</b>	19036100	<b>37,90 DM</b>
<b>V50III, V65</b>	19036183	<b>37,90 DM</b>
<b>LM4 Version 1</b>	28036160	<b>34,80 DM</b>



## Einscheibenkupplung speziell für Tourenfahrer

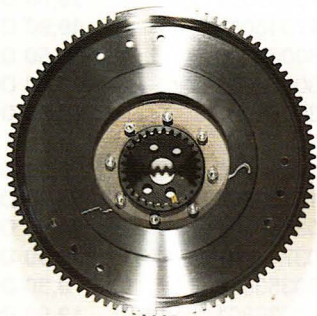

Entspricht dem Stand der Technik heutiger Kupplungen. Sie hat etwas weniger Schwungmasse als die Serienkupplung, aber nicht deren Nachteile wie z.B. die vielen verschleißanfälligen Innen- und Außenverzahnungen. Die Kupplung ist sehr gut dosierbar. Gewicht einbaufertig ca 5 kg. Die hintere Druckplatte ist gelocht. Übertragbares Drehmoment 170Nm. Reibscheibe asbestfrei. Typ

Typ	Bestell-Nr.	Preis
<b>Einscheibenkupplung</b>	08000	<b>984,50 DM</b>
<b>Ersatz-Reibscheibe mit Verzahnung</b>	26401	<b>247,50 DM</b>
<b>Ersatz-Reibscheibe ohne Verzahnung</b>	26402	<b>107,80 DM</b>



# Hydraulische Kupplung



## Hydraulische Kupplungsbetätigung

ohne Zug, Kupplungspumpe von Brembo (Geberzylinder mit Spezialkolben ) entspricht der Bremspumpe PS 13-16 eckig. Durch Änderung des Nehmerzylinders in ein komplettes Gehäuse mit Kolben, ist die Montage und Entlüftung jetzt ein Kinderspiel. Paßt ohne Änderungen von außen in den Getriebedeckel ( Montage ohne Motorausbau). Kit incl. Schrauben, Anbauteile und einer V2A Druckleitung.

- exakt definierter Druckpunkt,
- Stand der Technik bei den neuen Big-bikes
- unproblematische Montage
- Dosierung hervorragend
- Kupplungsschonend
- gerissener Kupplungszug? - und tschüß

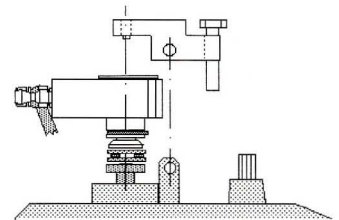

### Hydraulische Kupplung komplett

für Stummellenker	43500	429,00 DM
für Tourenlenker	43501	429,00 DM

### Kupplungsbetätigung ohne Pumpe, nur Mechanik und Leitung

für Stummellenker	43511	184,00 DM
für Tourenlenker	43510	184,00 DM

neue Version, passend zu den Bremspumpen Seite 37 , aber in bearbeiteter Ausführung ( anderer Kolben ), externer Behälter für Flüssigkeit siehe bei den Bremspumpen.

Kupplungspumpe d'oro	6055-9111	265,00 DM
Kupplungspumpe radial	6055-9211	465,00 DM

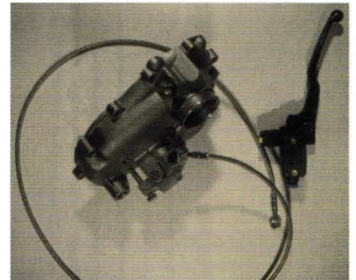

## Einscheibenkupplung von Matti - Engineering

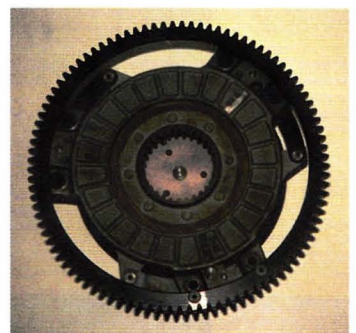
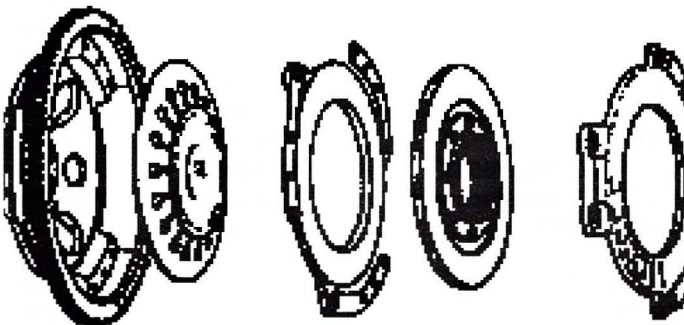

### Eine neue Dimension des Guzzifahrens

Besondere Einscheibenkupplung für alle Motoren ab 750 ccm. Empfehlenswert auch für "heiße" Motoren.

weiter nächste Seite

# Kupplungen & Züge



- weniger Kraftaufwand an der Kupplungshand
- wesentlich geringeres Gewicht ( 3,3 kg komplett mit Kupplungsscheibe )
- Original wiegt 8,3 kg
- Getriebe läßt sich spielend leicht und schnell schalten
- kein Verschleiß der Mitnehmerverzahnung mehr
- kein Verschleiß der Innenverzahnungen mehr
- ohne Änderungen am Motor und Getriebe zu montieren
- im Automobilbau bestens bewährtes Prinzip
- im Rennsport erprobt

Lieferbar ab Lager. 1 Jahr Garantie. Wird mit asbestfreier Reibscheibe ausgeliefert. Sinterscheibe nur auf Wunsch.

Typ	Bestell-Nr.	Preis
<b>Einscheibenkupplung</b>	5000-00	<b>1795,00 DM</b>
<b>Ersatzteile</b>		
<b>Reibscheibe sinter</b> (mit Verzahnung)	5002-00	<b>296,00 DM</b>
<b>Reibscheibe asbestfrei</b> (mit Verzahnung)	5002-25	<b>247,00 DM</b>
<b>Satz Druckplatten</b>	50060	<b>218,90 DM</b>

Standardteile für alle Kupplungsarbeiten

## Mitnehmer Kupplung - Getriebe

Alte Modelle ( V 7 )	12081801	<b>94,50 DM</b>
<b>Große Modelle</b> bis Bj.1989	14081811	<b>97,50 DM</b>
<b>Große Modelle</b> ab Bj.1989	30081810	<b>97,50 DM</b>
<b>Nutmutter</b> Mitnehmer	93601022	<b>13,90 DM</b>
<b>Sicherung</b> Nutmutter	95028022	<b>1,20 DM</b>
<b>Druckstange</b> Kupplung	14085700	<b>24,20 DM</b>
<b>Gummitülle</b> Druckstange	14085900	<b>1,20 DM</b>
( 2 Stück nötig )		

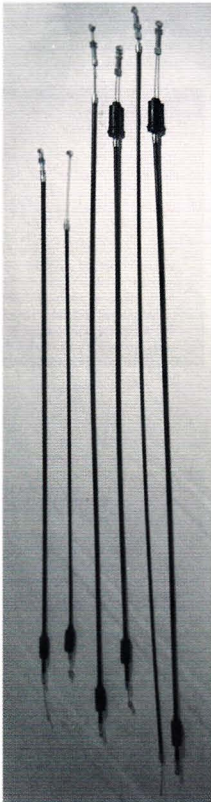

## Kupplungszüge

Verwendungsbereich	Bestell-Nr.	Preis
<b>V700, V Spezial</b>	12093045	<b>16,00 DM</b>
<b>850 GT California</b>	13093048	<b>12,30 DM</b>
<b>850 GT</b>	13093063	<b>11,90 DM</b>
<b>V7Sport</b>	14093002	<b>12,30 DM</b>
<b>LM1, LM2, LM3</b>	14093051	<b>12,30 DM</b>
<b>850T</b>	17093002	<b>12,30 DM</b>
<b>T3, T4, G5, SP</b> mit Schalter	17093050	<b>31,60 DM</b>
<b>Cal.2, T3C</b> mit Schalter	18093040	<b>31,60 DM</b>
<b>V50III, V65</b>	19093052	<b>11,90 DM</b>
<b>V35, V50, V65, V65TT</b>	19093080	<b>12,90 DM</b>
<b>Florida, Sessantacinque</b>	23093070	<b>12,30 DM</b>
<b>C50C, V65TT</b>	23093080	<b>12,50 DM</b>
<b>NTX</b>	27093015	<b>13,50 DM</b>
<b>T3, T4, G5, SP</b> ohne Schalter	28093010	<b>11,90 DM</b>
<b>T5, SPII</b>	28093011	<b>12,30 DM</b>
<b>Mille GT Magura</b>	28093033	<b>12,30 DM</b>
<b>Mille GT CEV</b>	28093034	<b>12,30 DM</b>
<b>LM4 16 Zoll</b>	28093060	<b>12,30 DM</b>



# Ersatzteile Kupplung

LM4 /88 CEV, Mille S	28093078	12,30 DM
Cal.2, T3C ohne Schalter	29093000	12,30 DM
Cal.3 1.Serie	29093050	12,30 DM
Cal.3 2.Serie	29093070	12,30 DM
Daytona	30093000	19,80 DM
SP III	30093010	12,30 DM
Nevada	31093061	14,00 DM

## Reibscheiben

pro Stück

Große Modelle verstärkt (bis Bj.89)	12084400	59,00 DM
Monza	27084420	69,80 DM
Lario	27084460	69,00 DM
Große Modelle bis Bj.1989	12084400	59,00 DM
Große Modelle ab Bj.1989	29084450	69,00 DM
Zwischenscheibe Stahl	12082300	34,00 DM

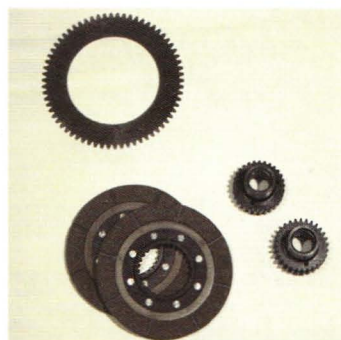

## Kupplungsmechanismus kleine Modelle

V35 - V50	komplett	19080162	89,00 DM
V65	komplett	19080161	145,20 DM
V65 Lario	Komplett	27080160	98,00 DM

## Anlasserzahnkranz

große Modelle	17067900	245,10 DM
Kleine Modelle	19067900	198,00 DM

## Schwungscheibe

Le Mans	14067050	373,70 DM
Tourer	17067050	397,90 DM
Kupplungsfedern (pro Stück)	13084100	1,60 DM



## Kugellager

Typ	Bestell-Nr.	Preis
Kardanabtrieb	92201070	69,00 DM
Vorgelegewelle hinten, kl.Modelle	92201120	14,20 DM
Vorgelegewelle vorn, kl.Modelle	92201220	14,90 DM
Getriebe-Ausgang V7	92201222	19,90 DM
Getriebe kl.Modelle	92201415	16,80 DM
Getriebe gr.Modelle	92201417	13,70 DM
Hinterrad	92204220	14,90 DM
Vorderrad	92204221	14,90 DM
Kreuzgelenk	92204230	22,90 DM
Getriebe zweireihig	92218424	53,80 DM
Zündverteiler	29715450	13,50 DM

Qualitätslager Namhafter  
Europäischer  
Herstellerfirmen

# Lager & Kardanteile



## Rollenlager

Getriebe	92234717	59,50 DM
Getriebe	92256218	37,50 DM

## Kegelrollenlager

Schwinge	92249217	22,80 DM
Lager Tellerrad kl.Modelle	92249220	24,40 DM
Lager Kegelrad kl.Modelle	92249223	28,90 DM
Lenkkopflager ( pro Stück )	92249225	26,30 DM
Lager Kegelrad gr.Modelle	92249227	49,80 DM

## Nadelkäfing

Getriebe	92251022	9,90 DM
Getriebe	92251030	8,60 DM

## Nadellager

Lager Ölpumpe	92252210	28,50 DM
Kupplungsdrucklager	12087001	13,50 DM
Innenlager Kardan	92254340	51,30 DM



## Kreuzgelenk

V7, 850GT, 850T	12328001	246,00 DM
LM3 DMB ( mit Welle )	14328040	342,00 DM
LM1, 2, 3, 4, Cal.2, 3,	17328050	225,00 DM
Convert ( feinverzahnt )	18328000	349,50 DM
V35, V50, = 10Z	19328001	219,00 DM
V35II, Imola, Monza = 12Z	19328020	219,00 DM
V65, V65SP, Sessanta	19328060	219,00 DM
V50C,65C,35C,Lario,Florida, NTX,TT 23328080		219,00 DM
Daytona ( mit Welle )	30328000	354,00 DM
Quota ( größerer Winkel )	30328030	340,40 DM

## Kegel & Tellerrad

( Angabe der Zähne Kegel/Teller )

6/32 = 5,33 ( kurze Übersetzung )	17354690	475,00 DM
7/33 = 4,71	17354650	475,00 DM
8/37 = 4,62	12354600	475,00 DM
8/35 = 4,62	13354600	475,00 DM
8/33 = 4,13	30354600	708,10 DM
9/34 = 3,77 ( lange Übersetzung )	18354650	415,00 DM
8/33 LM, gerade verzahntes Getr.	14354640	768,60 DM
8/33 Daytona	30354600	708,10 DM
8/31 Kleine Modelle neue Version	19354621	298,00 DM

6/32, 9/34 und 8/33 LM haben am Kegel eine Feinverzahnung

## Kardanwelle

grob-fein Verzahnung für Schwinge LM1,2	3263-1400	98,00 DM
--	-----------	----------



# Neu-Motoren, Kardanteile & Schwingen

für Schwinge <b>LM3,4</b>	28326345	<b>69,30 DM</b>
für Schwinge <b>Cal.2, Cal.3</b>	29326350	<b>74,10 DM</b>

## Kardanwellen Standardverzahnungen

<b>LM1,2 T3</b>	12326300	<b>69,60 DM</b>
<b>LM3, Cal.2</b>	29326300	<b>67,90 DM</b>

## Schiebemuffe

<b>feinverzahnt</b>	18327700	<b>38,10 DM</b>
<b>grobverzahnt</b>	12327700	<b>45,00 DM</b>



## Hinterradmitnehmer alte Modelle

Neue Produktion eines wichtigen Ersatzteils, das nicht mehr zu bekommen war.

Mitnehmer <b>V700 - 850GT</b>	12633200	<b>314,50 DM</b>
-------------------------------	----------	------------------



## Hinterradmitnehmer alte Modelle

Neue Version mit geänderten Lageraufnahmen für gängige Kegelrollenlager V700 - 850 GT

<b>Mitnehmer</b>	6332-1200	<b>348,00 DM</b>
<b>Lager ( 2 Stück notwendig )</b>	92246923	<b>48,00 DM</b>

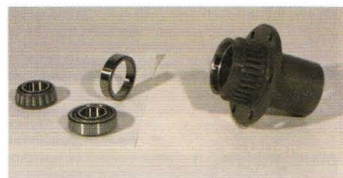

## Schwingen

<b>V35 / V 50 ( Foto )</b>	19540200	<b>242,10 DM</b>
<b>V7 Spezial</b>	12540200	<b>396,00 DM</b>
<b>LM1, 2, Sp, T3</b>	18540200	<b>538,60 DM</b>
<b>T5</b>	28540200	<b>528,00 DM</b>
<b>LM3</b>	28540250	<b>528,00 DM</b>
<b>LM4 rot</b>	28540271	<b>528,00 DM</b>
<b>California 2</b>	29540200	<b>611,20 DM</b>
<b>California 3</b>	29540250	<b>611,20 DM</b>



Moto-Guzzi liefert eine ganze Anzahl von kompletten Motoren, Getrieben und Kardans. Die Motoren sind ohne Kupplung, Li-Ma und Vergaser. Bitte dies mit einkalkulieren. Die Rahmen müssen als Ersatzteil-Austauschrahmen im Brief eingetragen werden. Dies geht nur, wenn der alte Rahmen entsorgt wurde ( alte Nummer aus dem Lenkkopf flexen ! ). Neue Typenschilder siehe nächste Seite.

## Motoren

<b>V750 S3</b>	14991045	<b>6879,00 DM</b>
<b>1000 Convert</b>	18991050	<b>8303,00 DM</b>
<b>Le Mans 4 schwarz lackiert</b>	28991070	<b>7671,00 DM</b>
<b>SP III</b>	30991010	<b>7998,00 DM</b>

# Getriebe, Rahmen & Typenschild

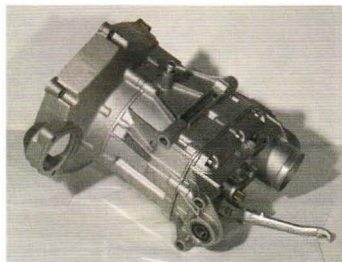

## Getriebe

<b>große Modelle</b> Stand LM4	28991560	<b>2995,00 DM</b>
<b>Kleine Modelle</b> Stand V35 / 2, V65	19991560	<b>1487,00 DM</b>

## Kardane

<b>850 GT</b>	8 / 35	13350260	<b>1207,80 DM</b>
<b>gr. Modelle</b> Standard	7 / 33	17350250	<b>1342,00 DM</b>
<b>Convert</b>	9 / 34	18350250	<b>1135,00 DM</b>
<b>LM4</b>		28350278	<b>1342,00 DM</b>
<b>Cal.3</b>		29350251	<b>1342,00 DM</b>
<b>Daytona</b>		30350200	<b>2054,60 DM</b>

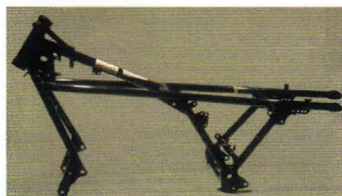

## Rahmen

<b>1000S</b>		14400170	<b>1165,00 DM</b>
<b>T3, SP</b>		17400150	<b>997,00 DM</b>
<b>V35, V50</b> andere Rahmen kl.		19400100	<b>627,90 DM</b>
<b>V65</b> Modelle auf Anfrage		19400165	<b>627,90 DM</b>
<b>Mille GT</b>		28400133	<b>1131,70 DM</b>
<b>Le Mans 3</b>		28400150	<b>1146,80 DM</b>
<b>Le Mans 4</b>		28400178	<b>1131,70 DM</b>
<b>California 2</b> Schloß vorn		29400121	<b>1146,80 DM</b>
<b>California 3</b>		29400150	<b>1146,80 DM</b>
<b>California 3</b> Einspritzer		29400180	<b>1146,80 DM</b>



## Typenschild

Mit den entsprechenden Vorgaben, zum Einschlagen mit Schlagzahlen ( z.B. für Gebraucht - Importe )

<b>Typenschild</b>	14918451	<b>9,50 DM</b>
--------------------	----------	----------------

## Betr.: Instandsetzung

von Motor, Getriebe und Kardan  
In den meisten Fällen ist eine Reparatur Ihrer Teile preiswerter als neue Aggregate. Außer-dem kann man dann gleich die entsprechenden Komponenten nach Geschmack wählen ( z.B. 92er Bohrung ect ). Angelieferte Teile werden zerlegt, sauber gereinigt, vermessen und der Ist- und der Sollzustand in einem Kostenvoranschlag mit Messblättern festgehalten. Für ausgeführte Kompletarbeiten übernehmen wir Garantie, wie bei neuen Guzzis ! Nach Stefans Worten: erst mal sehn´ was Pflicht ist und dann was für die Kür übrigbleibt...

<b>Bremshebel</b>	250/500	6056-1000	<b>52,00 DM</b>
<b>Kupplungshebel</b>	250/500	6055-1000	<b>52,00 DM</b>
<b>Dekompressionshebel</b>	ø22	8001-1022	<b>135,00 DM</b>
Dekompressionshebel	ø25	8001-1025	<b>135,00 DM</b>
<b>Pedale Raste hinten</b>	500	4423-1000	<b>116,00 DM</b>
Pedale Raste hinten	250	4423-2000	<b>116,00 DM</b>
<b>Griff-Gummi ø22</b>	250/500	6030-1500	<b>15,50 DM</b>
Griff-Gummi ø25	250/500	6030-1510	<b>16,90 DM</b>
<b>Fußrastengummi</b>	m.Loeh	4433-1010	<b>5,00 DM</b>
Fußrastengummi	hinten	4433-1000	<b>8,00 DM</b>



# Spezialteile alte Modelle

<b>Gummi Getriebehebel</b>	250/500	2510-1000	5,00 DM
<b>Kettenrad</b>	250 Airone	3338-1500	53,00 DM
Kettenrad	Falcone	3338-1000	56,00 DM
Kettenrad	192 Gallo	3338-3800	56,00 DM
<b>Kette</b>	Airone,Falcone TV	3322-1000	81,50 DM
Kette	Falcone TN	3322-1010	69,00 DM
<b>Kettenschloß</b>	Airone,Falcone	10333101	4,40 DM
<b>Ritzel</b>	Falcone	3305-1000	21,00 DM
Ritzel	Nuovo Falcone	3305-1010	22,00 DM
Ritzel	Gallo	3305-3800	14,00 DM
<b>Kettenspanner</b>	Gallo	3363-3800	23,00 DM
<b>Halter Auspuff</b>	500	1287-1010	44,50 DM
<b>Nummerntafelhalter</b>	250/500	4746-1500	41,30 DM
<b>Batteriehalter</b>	Falcone	7055-1000	37,00 DM
Batteriehalter	Airone	7055-1500	37,00 DM

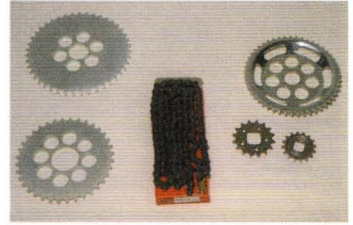

<b>Felgenband</b>	19 Zoll	6108-9019	5,00 DM
<b>Feder Hauptständer</b>	Gallo	4340-3800	7,00 DM
Feder Hauptständer	Falcone	4340-1000	12,00 DM
<b>Feder Kickstarter</b>	Airone	2657-3800	4,20 DM
Feder Kickstarter	Falcone	2657-1000	4,50 DM
<b>Feder Schaltung</b>	Falcone	2382-1000	3,00 DM
Feder Schaltung	Airone	2382-3800	3,00 DM
<b>Kettenspanner</b>	Airone	3363-1500	20,80 DM
<b>Scheibe Stoßdämpfer</b>	groß	5503-1000	3,00 DM
Scheibe Stoßdämpfer	klein	5503-1010	2,50 DM
<b>Bolzen Kettenspanner</b>		3363-1000	3,50 DM
<b>Bolzen Hauptständer</b>	Airone	9910-1500	5,00 DM
Bolzen Hauptständer	Falcone	9910-1000	5,00 DM
Bolzen Hauptständer	Gallo	9910-3800	5,00 DM
Bolzen Hauptständer	Stornello	9910-5500	5,00 DM
<b>Ölhahn</b>	250/500	1402-1600	53,30 DM
<b>Kabelbaum</b>	250/500	7471-1000	25,00 DM
<b>Gepäckträger</b>	500 Astore	4665-2000	59,00 DM
Gepäckträger	250/500 Airone	4665-1500	54,00 DM
<b>Fußrastenanlage</b>	Airone	4400-1500	390,00 DM
Fußrastenanlage	Falcone	4400-1000	390,00 DM

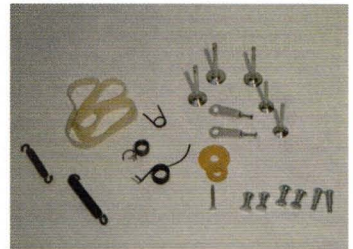
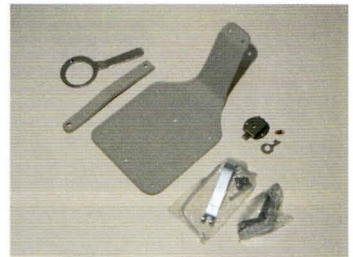

Beide Versionen der Rastenanlage sind für Falcone und Airone **Sport**

## Kupplungskits alte Modelle

<b>250</b> Tipo vecchio	4+4+1+1 St.	0823-1500	78,00 DM
<b>500</b> Tipo vecchio	5+5+1+1 St.	0823-1010	94,00 DM
<b>Nuovo Falcone</b>	7+7+1 St.	0823-1001	107,20 DM
<b>Ercole</b> tipo nuovo	6+6+1+1 St.	0823-1600	109,00 DM

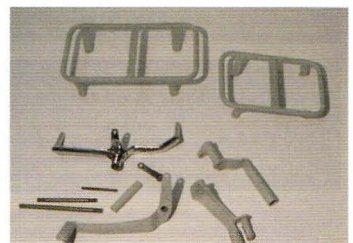

## Anlasserzahnkranz

<b>Falcone</b>	2655-1000	81,00 DM
<b>Tipo Sport</b>	2655-2000	88,00 DM



# Spezialteile alte Modelle



## Kolben & Zylinder

Kolben <b>Airone Sport 250</b>	0604-1500	<b>130,00 DM</b>
Kolben <b>Airone Turismo 250</b>	0604-1510	<b>120,00 DM</b>
Kolben <b>Falcone Turismo 500</b>	0604-1000	<b>160,00 DM</b>
Kolben <b>Falcone Sport 500</b>	0604-1010	<b>169,00 DM</b>
<b>Zylinder Nouvo Falcone</b> kompl. mit Kolben	10060100	<b>448,00 DM</b>



## Zahnrad Lichtmaschine

<b>Falcone 500</b>	7003-1000	<b>49,00 DM</b>
<b>Airone 250</b>	7003-1500	<b>98,00 DM</b>



## Ansaugtrichter Alu poliert

<b>Falcone 500</b>	1144-1000	<b>24,00 DM</b>
<b>Airone 250</b>	1144-1500	<b>49,00 DM</b>

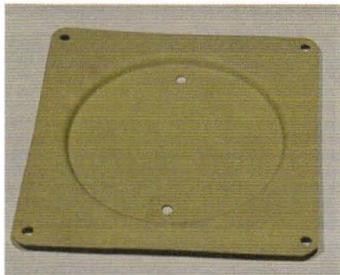

## Nummerntafelhalter unlackiert, Blech

alle <b>250 / 500</b> er Modelle Tipo Nuovo	4746-1500	<b>41,30 DM</b>
alle <b>250 / 500</b> er Modelle Tipo Nouvo	4746-1000	<b>57,00 DM</b>

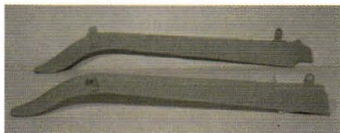

## Kettenabdeckung unlackiert, Blech

<b>Falcone 500</b>	4728-1000	<b>93,00 DM</b>
<b>Airone 250</b>	4728-1500	<b>93,00 DM</b>



## Abdeckung Lichtmaschine V7

Kunststoff, schwarz		
<b>Abdeckung</b>	12700610	<b>14,00 DM</b>



# Dichtungen & Dichtungssätze

## Dichtungssätze

Bei kompletten Dichtungssätzen ist kein Umtausch einzelner Dichtungen möglich. Die Sätze beinhalten alle Papierdichtungen für Original-Bohrungen.

Fahrzeugtyp	Bestell-Nr.	Preis
<b>Falcone</b>	9990-1000	<b>19,00 DM</b>
<b>Nuovo Falcone</b>	9990-1010	<b>29,00 DM</b>
<b>V700</b>	12999000	<b>39,00 DM</b>
<b>V7Spezial</b>	13999000	<b>39,00 DM</b>
<b>850GT, V7Sport</b>	13999060	<b>46,00 DM</b>
<b>850T, T3, S3, LM1, LM2</b> nur noch mit 88er		
Dichtungen siehe SP/G5		
<b>1000SP, G5</b>	17999050	<b>39,00 DM</b>
<b>V35 Imola</b>	19999020	<b>35,00 DM</b>
<b>V65</b>	19999060	<b>35,00 DM</b>
<b>V50III, V50Monza</b>	19999080	<b>35,00 DM</b>
<b>V65 Lario</b>	27999060	<b>39,00 DM</b>
<b>LM3</b>	28999050	<b>39,00 DM</b>
<b>Cal.2, Mille GT, Cal.3, SPII, SPIII</b>	29999000	<b>39,00 DM</b>

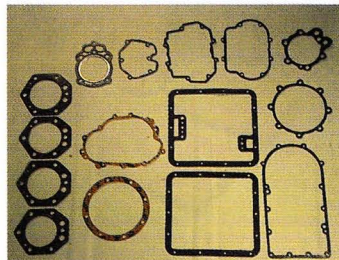

## Dichtungen einzeln ab Bj 79 ( T bis California 3 )

Dichtung für:	Baugruppe	Motor rund	Motor eckig	kl. Modelle
Ventildeckel	0237-	<b>1,90 DM</b>	<b>1,90 DM</b>	<b>1,40 DM</b>
Zylinderkopf	0220-	<b>9,80 DM</b>	<b>9,40 DM</b>	<b>7,90 DM</b>
Zylinderfuß	0208-	<b>3,90 DM</b>	<b>3,50 DM</b>	<b>2,50 DM</b>
Ansaugkrümmer	1155-	<b>1,70 DM</b>	<b>1,70 DM</b>	<b>1,70 DM</b>
Ölwanne	0036-	<b>2,90 DM</b>	<b>2,90 DM</b>	<b>2,90 DM</b>
Stirndeckel	0012-	<b>3,90 DM</b>	<b>3,90 DM</b>	<b>3,90 DM</b>
Lagerschild Kurbelwelle 0118-		<b>2,90 DM</b>	<b>2,90 DM</b>	
Getriebedeckel	2011-	<b>1,60 DM</b>	<b>1,60 DM</b>	<b>4,00 DM</b>
Kardan	3507-	<b>0,90 DM</b>	<b>0,90 DM</b>	<b>0,90 DM</b>
Auspuffkrümmer	90718-	<b>1,80 DM</b>	<b>1,80 DM</b>	<b>1,80 DM</b>
90er & 92mm Ø Zylinderbohrung				
<b>90er Ø / Z-kopf</b>	0220-	<b>14,90 DM</b>	<b>16,20 DM</b>	
<b>90er Ø / Z-fuß 90/92)</b>	0208-	<b>8,00 DM</b>	<b>3,50 DM</b>	
<b>92er Ø / Z-kopf</b>	0220-	<b>20,00 DM</b>	<b>20,00 DM</b>	
<b>95er Ø / Z-kopf</b>	0220-	<b>20,00 DM</b>	<b>20,00 DM</b>	

Bei Bestellung einzelner Dichtungen bitte unbedingt den genauen Fahrzeugtyp sowie den genauen ø der Bohrung und die Baugruppennummer angeben.

Vierventil-Motoren haben andere Preise , z.B.

<b>Ventildeckeldichtung</b> Lario	27023780	<b>17,90 DM</b>
” ” Daytona	30023700	<b>3,50 DM</b>
<b>Kopfdichtung</b> Daytona	30022000	<b>17,00 DM</b>
<b>Fußdichtung</b> Daytona	30020800	<b>2,50 DM</b>

Solche Teile bitte unter Original-Ersatzteilnummer ( siehe Ersatzteilkatalog ) bestellen.

# Ölfilter, Luftfilter & O-Ringe



## Luftfilter

Verwendungsbereich	Bestell-Nr.	Preis
<b>V7 850GT</b>		
<b>T3, V35, V50, SP, G5</b>	17113651	<b>11,00 DM</b>
<b>LM3, Cal.2, Mille GT, T5</b>	28113650	<b>8,90 DM</b>
<b>LM4, Cal.3</b>	28113660	<b>8,90 DM</b>
<b>Daytona</b>	30113600	<b>14,90 DM</b>

## Ölfilter

<b>LM1,2,3,4, gr.Mod</b>	14153000	<b>9,90 DM</b>
<b>V35, V50</b>	19153000	<b>11,00 DM</b>
<b>V75</b>	27153085	<b>12,00 DM</b>

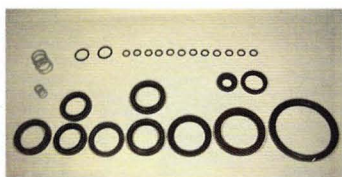

<b>Ölfiltersieb V7</b>	12153000	<b>14,10 DM</b>
<b>Ölfiltersieb</b> für alle gr. Motoren ab Bj.75	14152200	<b>5,40 DM</b>

## O-Ringe & Dichtringe ( Diri bzw. Simmerring )

Verwendungsbereich	Typ & Größe	Bestell-Nr.	Preis
Lima Sarprisa	Diri 20x38x7	90402038	<b>4,90 DM</b>
Lima Bosch	Diri 28x38x7 Drall	90402840	<b>5,90 DM</b>
Schwingenlager	Diri 30x40x7	90403040	<b>3,90 DM</b>
Gabel V50	Diri 31,74x42x7/9	90403144	<b>3,90 DM</b>
Kurbelwelle hi. V35-V50	Diri 32x45x7	90403245	<b>4,90 DM</b>
V35-V50	Diri 32x47x7	90403247	<b>3,90 DM</b>
Gabel T3, LM1, LM2, LM3, SP, sowie G5, Mille GT 1.Serie	Diri 34,74x47x9 Doppellip.	90403449	<b>4,90 DM</b>
Gabel/Getriebe T3, LM	Diri 35x42x7	90403547	<b>3,90 DM</b>
Getriebe gr. Modelle	Diri 35x47x7 Silicon	90403548	<b>7,50 DM</b>
Getriebe gr. Modelle	Diri 35x47x7 Viton	90403549	<b>13,90 DM</b>
Gabel V7, 850GT	Diri 35x50x10	90403550	<b>4,90 DM</b>
Gabel T5, SPII	Diri 38x50x7	90403850	<b>4,50 DM</b>
Gabel T5, SPII	Diri 38x50x10/0,5	90403857	<b>4,90 DM</b>
Gabel LM4	Diri 40x52x10	90404051	<b>4,90 DM</b>
Kurbelwelle hi./ gr.Modelle	Diri 53x68x10 Doppellip.	90405367	<b>18,20 DM</b>
Kardan gr.Modelle	Diri 70x85x8	90407085	<b>6,90 DM</b>
Kardan gr.Modelle	Diri 70x85x8 Doppellip.	90407086	<b>15,90 DM</b>
Kardan V35 - V65	Diri 75x90x8	90407590	<b>7,30 DM</b>
Stehbolzen gr.Motor	O-Ring 9x2	90706090	<b>0,50 DM</b>
Schaltautomat	O-Ring	90706140	<b>0,50 DM</b>
Kupplungsdruckzylinder	O-Ring 17x2,7	90706170	<b>0,80 DM</b>
Zylinderkopfstopfen + Mitnehmer	O-Ring 20x2,5	90706203	<b>0,30 DM</b>
Getriebemitnehmer (2.er )	O-Ring	90706235	<b>0,60 DM</b>
Schwingenflansch	O-Ring 57,75x2,62	90706584	<b>0,80 DM</b>
Starterdüse	O-Ring	970-2917	<b>0,40 DM</b>
Schwimmerkammer	O-Ring	13933400	<b>3,90 DM</b>



## Gummitteile

Verwendungsbereich	Typ	Bestell-Nr.	Preis
<b>Ansauggummi Vergaser</b>	<b>LM</b> ø 36mm	14114350	<b>12,90 DM</b>
Ansauggummi Vergaser	<b>V35, V50</b>	19114320	<b>9,50 DM</b>
Ansauggummi Vergaser	<b>V50III</b>	19114360	<b>9,90 DM</b>
Ansauggummi Vergaser	<b>LM4</b> ø 40mm	28114360	<b>10,50 DM</b>
<b>Ansaugsammler Vergas.</b>	<b>V7, 850GT</b>	12114301	<b>19,50 DM</b>
Ansaugsammler Vergas.	<b>T3</b>	17114350	<b>29,50 DM</b>
Ansaugsammler Vergas.	<b>V7 Sport</b>	14114300	<b>42,90 DM</b>
<b>Ansaugwinkel</b>	<b>LM</b> ø 36mm	14114460	<b>10,90 DM</b>
Ansaugwinkel	<b>LM4</b> ø 40mm	28114460	<b>10,90 DM</b>
<b>Batteriehaltegummi</b>	<b>V35, V50</b>	19704800	<b>13,90 DM</b>
Batteriehaltegummi	<b>LM</b>	14704800	<b>8,90 DM</b>
Batteriehaltegummi	<b>LM</b>	14705500	<b>8,90 DM</b>
Batteriehaltegummi	<b>V65Lario</b>	27704820	<b>9,90 DM</b>
Batteriehaltegummi	<b>V65Lario</b>	27705520	<b>9,80 DM</b>
Batteriehaltegummi	<b>LM3</b>	28704850	<b>9,40 DM</b>
Batteriehaltegummi	<b>Cal.2</b>	29705500	<b>8,90 DM</b>
<b>Batteriewanne</b>	<b>T3, LM1,2</b>	14707000	<b>16,90 DM</b>
Batteriewanne	<b>LM3,4,Cal. 2,3</b>	28707050	<b>9,50 DM</b>
<b>Bremslichtschaltergum.</b>	<b>PS12,15 rund</b>	10741200	<b>3,50 DM</b>
<b>Dämpfer Antrieb,</b>	alle gr.Mod.	14336803	<b>3,30 DM</b>
<b>Entlüftungsschlauch</b>	<b>LM3,4,Cal.2,3</b>	28157450	<b>13,90 DM</b>
Entlüftungsschlauch	<b>Quota</b>	30157430	<b>13,90 DM</b>
<b>Entlüftungswinkel groß</b>	ø alle gr.Mod.	17154850	<b>5,90 DM</b>
Entlüftungswinkel klein	ø alle gr.Mod.	17154950	<b>4,20 DM</b>
<b>Fußrastengummi vorn,</b>	<b>T3,G5,SP,LM1,2</b>	14443200	<b>10,90 DM</b>
Fußrastengummi vorn	<b>V35, V50</b>	39443200	<b>6,80 DM</b>
Fußrastengummi hinten	<b>LM3</b>	55443385	<b>4,60 DM</b>
<b>Gleichrichter -Kappe</b>	alle gr.Mod.	14704205	<b>2,50 DM</b>
<b>Instrumentenhaltegum.</b>	<b>T5</b>	28764000	<b>17,90 DM</b>
<b>Kardanmanschette</b>	<b>V7, 850 GT</b>	12548000	<b>10,90 DM</b>
Kardanmanschette	<b>T3,LM,Cal.T5</b>	18548000	<b>8,90 DM</b>
Kardanmanschette	<b>V35, V50</b>	19548001	<b>9,80 DM</b>
<b>Lenkkopflager-Gummi</b>	<b>T3,LM,Cal.T5</b>	14517000	<b>2,90 DM</b>
<b>Schalthebelgummi</b>	<b>LM, SP, T3</b>	14251001	<b>2,50 DM</b>
<b>Seitendeckelgummi</b>	<b>oben, oval</b>	39461600	<b>1,60 DM</b>
Seitendeckelgummi	<b>unten, rund</b>	91551082	<b>1,00 DM</b>
Seitenständergummi	<b>V7Sport,LM,T3</b>	14423800	<b>1,50 DM</b>
<b>Stopfen Kurbelgehäuse</b>	alle gr.Mod.	93180220	<b>1,90 DM</b>
<b>Tankaufhängung vorn,oben</b>	<b>LM,Tourer</b>	14103400	<b>2,50 DM</b>
Tankaufhängung/Schraube,vorn,unten		14103800	<b>1,50 DM</b>
Tankaufhängung für Halbmond,	<b>LM4</b>	39103400	<b>3,90 DM</b>
<b>Tankauflage groß, Rahmenauflage</b>		14102600	<b>8,90 DM</b>
Tankauflage hinten	<b>LM,Tourer</b>	14107100	<b>4,50 DM</b>
<b>Tankdeckel Dichtung</b>	Schraubdeckel	104-1000	<b>3,50 DM</b>
<b>Trittbrettgummi</b>	<b>V7, 850GTC</b>	13447040	<b>24,90 DM</b>
Trittbrettgummi	<b>Cal.2, T3C</b>	18447050	<b>17,90 DM</b>

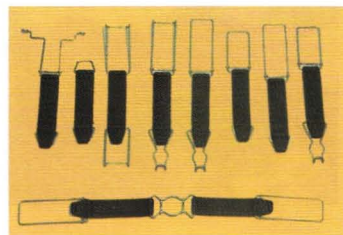
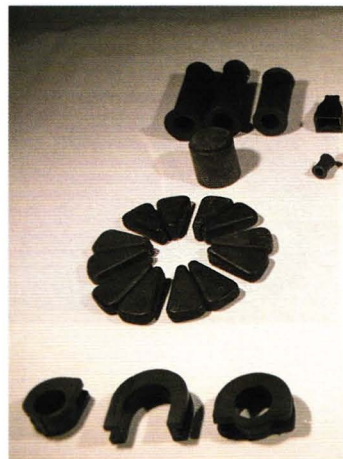

# Luftfilterkasten

## Luftfiltergehäuse 850GT

Metallausführung

Typ

Bestell-Nr. Preis

**Kasten mit Deckel** schwarz

1140-1200 **152,90 DM**

**Kasten** roh, ohne Deckel

12113200 **49,50 DM**

**Filterkartouche**

12113600 **19,50 DM**

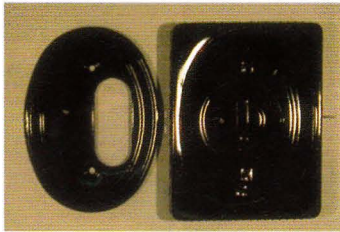

## Luftfiltergehäuse eckige Motoren

**Kasten**

28114350 **15,30 DM**

**Zwischenstück**

28114050 **7,50 DM**

**Ansaugrohr**

28113450 **16,40 DM**

**Ansaugwinkel Vg** - Lufi siehe Seite 81 Gummiteile

**Filterkartousche** siehe Seite 80

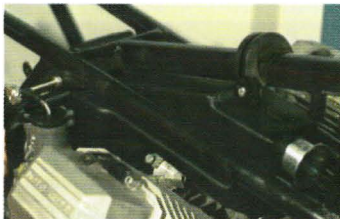

## Luftfilterkasten spezial

(Ansauggeräuschkämpfer mit Luftfiltereinsatz) Die Einheit muß bei ausgebautem Motor eingesetzt werden. Zündverteiler fällt weg. Eine elektronische Zündung ist also Voraussetzung. Die Synchronsteuerung kann weiterverwendet werden. Das Rahmendreieck bleibt frei. Dieses kombinierte System ist gebaut nach den heutigen Erkenntnissen der Resonanzaufladung. Mit ca 8 l Volumen stellt es einen guten Kompromiß zwischen den Erfordernissen der Geräuschkämpfung und der Menge der Ansaugluft des Motors dar.

Zusätzlicher Vorteil: Der Luftfiltereinsatz kann von hinten, mittels 4 zu lösenden Schrauben, ausgetauscht werden. Ölrückführung bleibt Serie.

Lieferumfang : mit allen Anbauteilen

Typ

Bestell-Nr.

Preis

**Luftfilterkasten**

3700-00

**560,00 DM**

**Luftfilterkartouche**

28113660

**8,90 DM**



## Ansaugkrümmer & Ansaugstutzen

( In einem Teil aus Kunststoff)

Alles an einem Stück. Durch die geringe Wärmeleitfähigkeit des Spezial - Kunststoffes bleibt das in den Brennraum geleitete Gemisch deutlich kühler und hat damit einen wesentlich besseren Brennwert. Lieferumfang mit Schelle und Stopfen und Ansaugkrümmerdichtung. Schrauben bleiben Serie. Nur für Rundschiebergaser geeignet. Preis pro Stück

Typ : ( für beide Seiten gleich )

Bestell-Nr.

Preis

**30er Vergaser**

1150-9030

**87,00 DM**

**36er Vergaser**

1150-9036

**87,00 DM**

**40er Vergaser**

1150-9040

**87,00 DM**

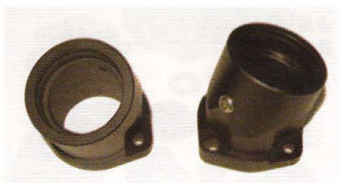



# Vergaser & Zubehör

## Ansaugkrümmer gerade, aus Kunststoff

auch hier fallen die Ansauggummis weg.

für 40er Vergaser	Stück	1150-9240	80,00 DM
für 36er Vergaser	Stück	1150-9236	80,00 DM

## Dell'orto Vergaser

Typ	Ø	Beschleunigerpumpe	Bestell-Nr.	Preis
40er	links	mit " "	2155-00	297,50 DM
40er	rechts	mit " "	2155-10	297,50 DM
40er	links	ohne " "	2156-00	260,00 DM
40er	rechts	ohne " "	2156-10	260,00 DM
36er	links	mit " "( ohne Umlenk )	30112611	249,00 DM
36er	rechts	mit " "( ohne Umlenk )	30112610	249,00 DM
30er	links	mit " "( ohne Umlenk )	29112601	230,00 DM
30er	rechts	mit " "( ohne Umlenk )	29112600	230,00 DM



## Alu - Flanschen Benzinanschluß

Lieferumfang incl. Dichtung, Preise pro Stück

Flansch einfach	21900	10,50 DM
Flansch doppelt	21910	10,50 DM

mit diesen Flanschen entfällt das Benzin Kreuz

Filter ( Sieb ) unter Flansch	43934000	0,90 DM
-------------------------------	----------	---------

Benzinschlauch Preis pro m

Textilummantelt	Z 7500	12,00 DM
Gummiert	Z 7600	18,00 DM
Federklemme	61108400	1,20 DM
Schlauchschelle	K 7008	1,40 DM

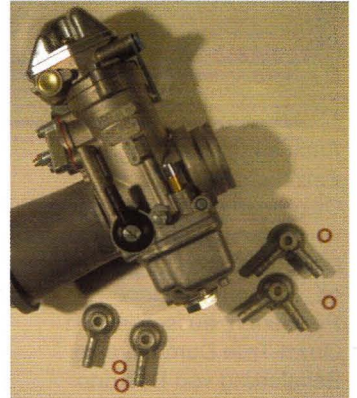

## Ansaugstutzen Alu - Guß Serie

40er links	28115061	60,50 DM
40er rechts	28115060	60,50 DM
36er links	30115011	60,50 DM
36er rechts	30115010	60,50 DM
30er links	29115051	60,50 DM
30er rechts	29115050	60,50 DM

## Ansauggummi weich / hart

40mm ( Stück )	weich	28114360	10,50 DM
36mm ( Stück )	weich	14114350	12,90 DM
40mm ( beide Seiten )	hart	6010-40	24,00 DM
36mm ( beide Seiten )	hart	6010-36	24,00 DM
36mm/40mm	hart	6010-38	24,00 DM
Schelle Spezial	V2A / breit	6012-00	6,50 DM

( 4 Stück nötig )



## Choke-Hebel statt Choke-Zügen Preise pro Stück

wird direkt in Vergaser geschraubt, ganz problemlos

für T3 bis LM3, alle Version	2590-00	16,20 DM
für LM4 (mit Gewinde)	2591-00	16,20 DM
für kleine Modelle	2592-00	16,20 DM

# Vergaser & Zubehör



## Ansaugtrichter mit Gewinde und Sieb

36mm	Alu	(60mm) lang	2162-00	44,00 DM
36mm	Alu	(34mm) kurz	2163-00	41,50 DM
40mm	Alu	(60mm) lang	2160-00	49,00 DM
40mm	Alu	(34mm) kurz	2161-00	49,50 DM
40mm	Kunststoff	(85mm)?	2170-00	12,90 DM



## Vergaserdichtsätze je Dichtsatz für 1 Vergaser

Vergasertyp	Bestell-Nr.	Preis
<b>Rundschieber</b> 30er + 36er	<b>PHF36</b>	14939950 <b>9,90 DM</b>
<b>Flachschieber</b> 30er	<b>VHBT.C</b>	17939950 <b>7,00 DM</b>
<b>Flachschieber</b> Kl.Modelle	<b>PHBH</b>	19939980 <b>8,50 DM</b>
<b>Rundschieber</b> 30er	<b>PHF30</b>	28939911 <b>9,90 DM</b>
<b>Rundschieber</b> 40er	<b>PHM40</b>	28939960 <b>9,50 DM</b>
<b>Flachschieber</b> Kl.Modelle	<b>VHB.B</b>	39939900 <b>6,90 DM</b>
<b>Rundschieber</b> 40er o.Beschl	<b>PHM40C</b>	939-2861 <b>14,50 DM</b>

## Gasschieber

folgende Typen sind im Normalfall am Lager:

<b>Rundschieber</b> : Baugruppe		
<b>30er + 36er</b> : 401,402,501,503,601,605	9375-	<b>39,00 DM</b>
<b>40er</b> : 401, 402, 503, 601, 603	9375-	<b>39,00 DM</b>
<b>Flachschieber</b> : Gr.60, Gr.50	9375-	<b>21,00 DM</b>

Auch sämtliche gängigen Einzelteile wie Düsen, Düsennadeln, Zerstäuber ect. sind normal ständig am Lager. Unser Dell'orto Lager umfasst ca. 300 verschiedene Positionen, ausschließlich Guzzi-Teile. Durch direkte Belieferung von Dell'orto natürlich auch die entsprechenden Preise.

## Gaszüge

Verwendungsbereich	Bestell-Nr.	Preis
<b>V7Spezial</b>	12117501	<b>3,90 DM</b>
<b>T3C</b>	13117541	<b>9,50 DM</b>
<b>850GT</b>	13117565	<b>5,40 DM</b>
<b>V7Sport</b>	14117500	<b>5,80 DM</b>
<b>LM1</b>	14117550	<b>9,50 DM</b>
<b>LM2</b>	14117555	<b>9,80 DM</b>
<b>750S3, T3 mit Versteller</b>	17117500	<b>10,90 DM</b>
<b>SP/NT</b>	17117561	<b>6,80 DM</b>
<b>G5, T4, T3</b>	18117560	<b>7,90 DM</b>
<b>Imola</b>	19117535	<b>7,80 DM</b>
<b>V35, V50, V65, V65TT</b>	19117550	<b>6,50 DM</b>
<b>Monza</b>	19117575	<b>7,30 DM</b>
<b>V65, V65SP, V75</b>	19117580	<b>6,90 DM</b>
<b>Florida, Sessantacinque</b>	23117570	<b>10,90 DM</b>
<b>NTX</b>	27117515	<b>9,80 DM</b>
<b>Lario</b>	27117520	<b>7,10 DM</b>
<b>T5, SPII</b>	28117500	<b>6,80 DM</b>
<b>T5 16/18 Zoll</b>	28117511	<b>6,80 DM</b>
<b>Mille GT / Magura</b>	28117533	<b>13,20 DM</b>
<b>Mille GT / CEV</b>	28117534	<b>6,80 DM</b>
<b>LM3</b>	28117550	<b>9,90 DM</b>
<b>LM4 16 Zoll</b>	28117560	<b>9,90 DM</b>
<b>LM4, Cal.3, SPIII (ca 5 cm)</b>	28117578	<b>3,00 DM</b>

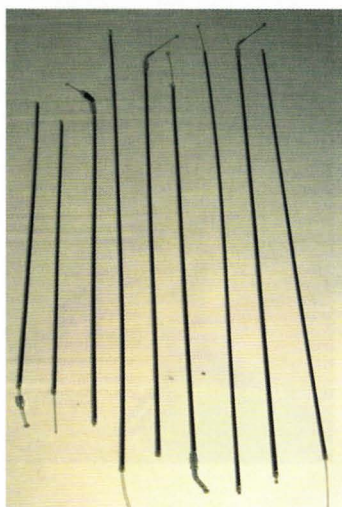



# Vergaser Synchronsteuerung

<b>LM4 ab Bj.88, Mille S</b>	28117778	9,20 DM
<b>Cal.2 Schloß Mitte Sitzbank</b>	29117500	7,90 DM
<b>Cal.2 Schloß vorn am Sitz</b>	29117520	7,80 DM
<b>Cal.3 Magura,</b>	29117550	11,90 DM
<b>Cal.3 CEV, Mille GT Bj.88</b>	29117750	5,70 DM
<b>Daytona</b>	30117500	17,60 DM
<b>Gaszug kurz</b>	39117500	2,70 DM
<b>Cal.3 neue Version / CEV</b>	29117770	9,80 DM
<b>SPIII</b>	30117710	9,50 DM



## Vergasersynchronsteuerung

**Umrüstkit** bis ø 34er Vergaser ( Tourenmodelle **Flachschieber**), Lieferumfang komplett zur Montage mit Welle, Schrauben, Rädern, Befestigungsteilen, einem Satz Edelstahl-Gaszüge und Anbauanleitung

Verwendungsbereich	Bestell-Nr.	Preis
<b>T3, T4, SP/NT, G5</b>	60020	107,80 DM
<b>Cal.2</b>	60030	107,80 DM



**Umrüstkit** für ø 30, 36 und 40er **Rundschiebervergaser**

( neue Tourer und Le Mans ), Lieferumfang komplett zur Montage mit Welle, Schrauben, Rädern, Befestigungsteilen, Vergasergum-mis hart, Schellen, Vergaserdeckel, Bögen, einem Satz Edelstahlgaszüge und Anbauanleitung.

Verwendungsbereich	Bestell-Nr.	Preis
<b>36er VG - LM1,LM2,LM3</b>	60000	204,60 DM
<b>40er VG - LM4 bis Bj. 87</b>	60010	204,60 DM
<b>Cal.2 Rundschieber</b>	60050	204,60 DM
<b>LM4 ab Bj. 88</b>	60012	215,60 DM
<b>Cal.3 mit CEV Amaturen</b>	60041	204,60 DM



bei Magura-Amaturen dies bitte angeben

### Flansch mit Pendelkugellager

zur leichtgängigeren Lagerung der Welle

<b>2 Flanschen</b> komplett	60260	82,60 DM
-----------------------------	-------	----------

### Weichere Vergaserfedern Preis pro Satz (2 Stück)

<b>Flachschieber</b>	weich	60310	11,00 DM
<b>Rundschieber</b>	weich	60320	8,80 DM
<b>Rundschieber</b>	mittelhart	60330	8,80 DM

### Hylomar zum Abdichten der harten Ansaugstutzen

Hylomar	<b>25gr</b>	ö0049	7,40 DM
Hylomar	<b>100gr</b>	ö0048	15,60 DM

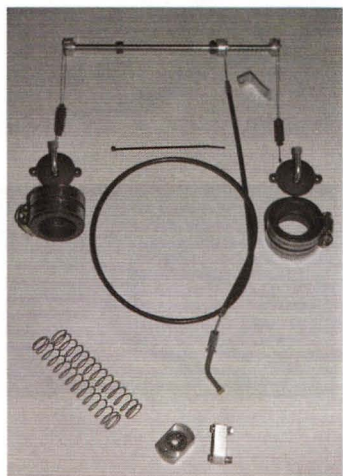

# Auspuffkrümmer

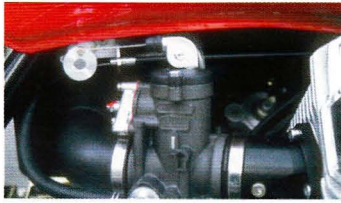

## Ersatzzüge alle Edelstahl für Synchronsteuerung

<b>Satz kleine Züge</b>	60700	<b>16,50 DM</b>
Hauptzug <b>Le Mans</b>	6071-00	<b>15,00 DM</b>
Hauptzug <b>Tourer</b>	6072-00	<b>15,00 DM</b>
Hauptzug <b>LM4</b> ab Bj. 88	6073-00	<b>15,00 DM</b>
Hauptzug <b>C.3 CEV</b>	6074-00	<b>15,00 DM</b>

Für T5 und Mille GT sind die Kits, wegen der Tankform, leider nicht lieferbar.



## Neue Umlenkung für Synchronsteuerung

### mit Kugellager

Als Nachrüstteil können wir eine neues Detail zur Verbesserung anbieten : Eine CNC gefräßte Führung, die den serienmäßigen 90° Bogen ersetzt. Dies ist natürlich auch an Fahrzeugen wie Mille GT oder bei Vergasern, wo der Zug direkt aus dem Gehäuse geführt wird, verwendbar. Zum Einführen von dem Zug wird die Halterung einfach aufgeschraubt ( besteht aus 2 Hälften, der Länge nach geteilt).

<b>Führungsblock Gaszug</b>	9350-9310	<b>35,00 DM</b>
-----------------------------	-----------	-----------------

## Auspuffkrümmer

Typ		Bestell-Nr.	Preis
<b>Airone</b>		1208-1500	<b>52,00 DM</b>
<b>Lodola</b>		1208-3100	<b>60,00 DM</b>
<b>Falcone TV</b>		1208-1000	<b>52,00 DM</b>
<b>Astore</b>		1208-2000	<b>52,00 DM</b>
<b>Nuovo Falcone</b>		1208-1010	<b>52,00 DM</b>
<b>V7, 850GT</b>	links	12120905	<b>65,00 DM</b>
<b>V7, 850GT</b>	rechts	12120900	<b>65,00 DM</b>
<b>V7 S3</b>	links	14120946	<b>64,00 DM</b>
<b>V7 S3</b>	rechts	14120945	<b>64,00 DM</b>
<b>V7Sport, V7S</b>	links	14120905	<b>72,00 DM</b>
<b>V7Sport, V7S</b>	rechts	14120900	<b>72,00 DM</b>
<b>T3, SP, G5, Cal.2</b>	links	14120906	<b>68,50 DM</b>
<b>T3, SP, G5, Cal.2</b>	rechts	14120901	<b>68,50 DM</b>
<b>Guzzino</b>	mit Topf	1230-3600	<b>140,00 DM</b>
<b>Gallo 175/192</b>	mit Topf	1230-3800	<b>156,00 DM</b>
<b>Gallo AE</b>	mit Topf	1230-3810	<b>217,00 DM</b>
<b>Super Alce</b>	mit Topf	1230-2500	<b>186,00 DM</b>

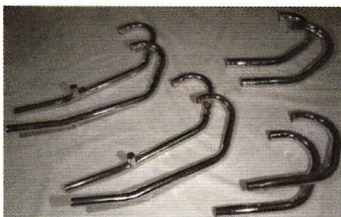

<b>V50 Monza</b>	links	19120706	<b>97,50 DM</b>
<b>V50 Monza</b>	rechts	19120707	<b>97,50 DM</b>
<b>V35 Imola</b>	links	19120736	<b>97,50 DM</b>
<b>V35 Imola</b>	rechts	19120735	<b>97,50 DM</b>
<b>LM 3</b>	links	28120951	<b>76,30 DM</b>
<b>LM 3</b>	rechts	28120950	<b>76,30 DM</b>



# V2A - Auspuffanlage & Zwischenstücke

## 40er Auspuffkrümmer mit Interferenzrohr

Typ	Bestell-Nr.	Preis
<b>40er Krümmer</b> 2tlg, gesteckt mit Flanschen	4280-00	<b>298,00 DM</b>
<b>40er Krümmer</b> 1tlg ohne Flanschen	4281-00	<b>195,00 DM</b>
<b>38er Krümmer</b> 1tlg Serie LM1+2, ohne Flanschen	14120751	<b>117,80 DM</b>



## Auspuffsammler

Verwendungsbereich	Bestell-Nr.	Preis
<b>LM1,2, SP/TV</b> schwarz	14123951	<b>79,00 DM</b>
<b>LM3</b> chrom	28123950	<b>72,60 DM</b>
<b>Cal.2, SP/NT, T4</b> chrom	17123962	<b>98,00 DM</b>
<b>T3, T4, G5</b> chrom	17123950	<b>73,20 DM</b>
<b>V7Spezial, 850GT</b> chrom	12123900	<b>29,00 DM</b>
<b>V7Sport</b> chrom	14123900	<b>72,40 DM</b>



## Ansauggeräuschkämpfer neue Version

Verwendungsbereich	Bestell-Nr.	Preis
<b>Cal.3, Mille GT</b>	30123910	<b>180,00 DM</b>
<b>LM4, 1000S</b>	28123962	<b>170,00 DM</b>



## V2A - Auspuffanlagen Nachbau der Serienteile

### Auspuffkrümmer ø 38mm

<b>Doppelkrümmer</b> (wie LM1)	4282-00	<b>399,00 DM</b>
<b>Einzelkrümmer</b> ( Satz )	4290-00	<b>385,00 DM</b>

### Sammler

Unterschiede wegen Kröpfung der Endtöpfe

Typ <b>LM1, LM2</b>	4283-00	<b>249,00 DM</b>
Typ <b>LM3</b>	4287-00	<b>295,00 DM</b>
Typ <b>Cal.2, Cal.3</b>	4286-00	<b>295,00 DM</b>

### Auspufftöpfe ( Preise pro Satz )

Typ <b>LM1, LM2</b>	4284-00	<b>798,00 DM</b>
Typ <b>LM3</b>	4271-00	<b>849,00 DM</b>
Typ <b>Cal.2, Cal.3</b>	4270-00	<b>849,00 DM</b>

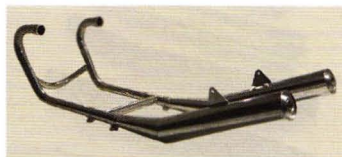

# Auspuffschellen- Flansche & Töpfe



## Auspuffschellen ( Preise pro Stück )

Standard :	Krümmmer - Sammler	= 43 mm	
	Sammler - Endtopf	= 46 mm	
Typ	Material	Bestell-Nr.	
<b>43mm</b>	<b>V2A</b>	4050-71	<b>21,80 DM</b>
<b>46mm</b>	<b>V2A</b>	4050-70	<b>21,80 DM</b>
<b>35mm</b>	verchromt	4050-35	<b>12,50 DM</b>
<b>43mm</b>	verchromt	14126900	<b>9,90 DM</b>
<b>46mm</b>	verchromt	14123400	<b>9,90 DM</b>



## Flanschen für Krümmmer ( Preise pro Stück )

Material	Verwendung	Bestell-Nr.	
<b>Aluguß poliert</b>	allegr. Modelle	4050-80	<b>39,00 DM</b>
<b>Aluguß poliert</b>	<b>LM1, LM2</b>	4050-81	<b>45,00 DM</b>
<b>Alu-Ring gebohrt</b>	allegr. Modelle	4050-84	<b>49,50 DM</b>
<b>Alu-Ring gebohrt</b>	<b>LM1, LM2</b>	4050-85	<b>49,50 DM</b>
<b>Serie gußfarben</b>	allegr. Modelle	17121061	<b>42,00 DM</b>
<b>Serie chrom</b>	<b>LM1, LM2</b>	1210-1450	<b>45,00 DM</b>
<b>Rohrmutter</b>	<b>V7 Spezial</b>	12120200	<b>48,70 DM</b>
<b>Rohrmutter</b>	<b>Stornello</b>	1202-5525	<b>18,00 DM</b>



## Auspufftöpfe alte Modelle

Typ	Bestell-Nr.	Preis
<b>Falcone Tüte</b>	1230-1000	<b>265,00 DM</b>
<b>Falcone Fishtail</b>	1230-1010	<b>265,00 DM</b>
<b>Falcone Doppeltopf</b>	10123000	<b>481,10 DM</b>
<b>Stornello Sport</b>	1230-5500	<b>270,00 DM</b>
<b>Super Alce Dop.topf</b>	1230-2510	<b>296,00 DM</b>



## Auspufftöpfe Serienversion ( Preise pro Stück )

Typ	Seite	Bestell-Nr.	Preis
<b>LM 3</b>	links	28122950	<b>259,00 DM</b>
<b>LM 3</b>	rechts	28123050	<b>259,00 DM</b>
<b>Cal.2, T5, Mille GT</b>	links	29122900	<b>260,00 DM</b>
<b>Cal.2, T5, Mille GT</b>	rechts	29123000	<b>260,00 DM</b>
<b>T3 mit DGM-Nr.</b>	links	4063-10	<b>198,00 DM</b>
<b>T3 mit DGM-Nr.</b>	rechts	4063-00	<b>198,00 DM</b>
<b>850GT</b>	links	13122960	<b>245,00 DM</b>
<b>850GT</b>	rechts	13123060	<b>245,00 DM</b>
<b>LM 4 schwarz</b>	links	28122960	<b>312,40 DM</b>
<b>LM 4 schwarz</b>	rechts	28123060	<b>312,40 DM</b>
<b>V7Spezial Lafranconi</b>	links	4065-10	<b>195,00 DM</b>
<b>V7Spezial Lafranconi</b>	rechts	4065-00	<b>195,00 DM</b>
<b>Cal.3 Serie 1</b>	links	29122950	<b>260,00 DM</b>
<b>Cal.3 Serie 1</b>	rechts	29123050	<b>260,00 DM</b>

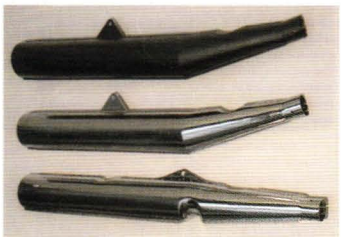

<b>LM1, LM2</b>	links	14122955	<b>229,00 DM</b>
<b>LM1, LM2</b>	rechts	14123055	<b>229,00 DM</b>
<b>SP/VT Tipo vecchio</b>	links	17122960	<b>245,00 DM</b>
<b>SP/VT Tipo vecchio</b>	rechts	17123060	<b>245,00 DM</b>
<b>T3 Frankfurter Topf</b>	li + re	14122901	<b>226,00 DM</b>



# Sonderauspuffanlagen

## 2 in 2 Auspuffanlage Daytona

Endtöpfe mit Kevlar-Hülle. Eprom ( Chip ) für bessere Abstimmung, passend für Serien-Rechner lieferbar  
Ohne TÜV, Rennversion

<b>Daytona-Anlage</b>	1200-3000	<b>1890,00 DM</b>
<b>Eprom</b>	7296-3000	<b>169,00 DM</b>
ohne Abbildung		
<b>Auspufftöpfe Serie VA</b>		
<b>Topf links</b>	30122901	<b>459,90 DM</b>
<b>Topf rechts</b>	30123001	<b>459,90 DM</b>



## Lafranconi Competizione

Ohne TÜV. Alle Preise pro Stück

Verwendungsbereich	Bestell-Nr.	Preis
<b>LM4,1000S</b> chrom re	4088-00	<b>320,00 DM</b>
<b>LM4,1000S</b> chrom li	4088-10	<b>320,00 DM</b>
<b>LM3</b> chrom re	4056-00	<b>283,00 DM</b>
<b>LM3</b> chrom li	4056-10	<b>283,00 DM</b>
<b>Cal.2,T5,Mille GT</b> re	4055-00	<b>283,00 DM</b>
<b>Cal.2,T5,Mille GT</b> li	4055-10	<b>283,00 DM</b>
<b>LM1 Ø 38</b> schwarz re	4060-00	<b>275,00 DM</b>
<b>LM1 Ø 38</b> schwarz li	4060-10	<b>275,00 DM</b>
<b>LM1 Ø 40</b> schwarz re	4061-00	<b>275,00 DM</b>
<b>LM1 Ø 40</b> schwarz li	4061-10	<b>275,00 DM</b>
<b>LM1 Ø 38</b> chrom re	4054-00	<b>229,00 DM</b>
<b>LM1 Ø 38</b> chrom li	4054-10	<b>229,00 DM</b>
<b>LM1 Ø 40</b> chrom re	1230-1440	<b>209,00 DM</b>
<b>LM1 Ø</b> chrom li	1229-1440	<b>209,00 DM</b>

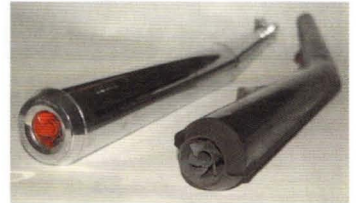

Ausführung **Superbiketöpfe** ( auch für andere Typen )

<b>LM4,1000S</b> chrom re	4089-00	<b>259,00 DM</b>
<b>LM4,1000S</b> chrom li	4089-10	<b>259,00 DM</b>



## Sito

Auspufftöpfe mit ABE, Ton gut ( Preise pro Satz )

<b>LM1, LM2</b> schwarz	4210-00	<b>299,00 DM</b>
<b>LM3</b> chrom	4220-00	<b>39</b>
<b>9,00 DM</b>		
<b>T3, G5</b> chrom	4230-00	<b>349,00 DM</b>
<b>V35, V50</b> chrom	4250-00	<b>299,00 DM</b>



# Auspuffanlagen & Abdeckungen



## 2 in 2 Auspuffanlage für V65 TT

mit TÜV-Gutachten

Richtiger Guzzi-Ton, Leistungszuwachs im unteren Drehzahlbereich. Krümmer bleiben serienmäßig.

2 in 2 V65 TT

4090-00

430,00 DM



## Auspuffschelle Halteteil

Ø 80mm zum Klemmen, aus V2A

Schelle

4080-58

60,00 DM

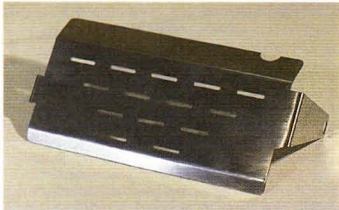

## Abdeckung Anlasser V2A

Polierte Ausführung, speziell entwickelt für Cal.2, bei anderen Typen leichte Anpaßarbeiten nötig.

Typ

Bestell-Nr.

Preis

Abdeckung

2675-00

105,00 DM



## Abdeckung Anlasser V2A Kl.Modelle & Valeo

poliert, mit Gravour ( stilisierter Adler ), saubere Arbeit

Abdeckung

7333-3000

62,50 DM



## Abdeckung Krümmer C.3 V2A

Poliert, schöne Arbeit

Krümmerblenden Satz

4469-2950

145,00 DM



# Abdeckungen

**Abdeckung Lenkkopf V2A** Die Teile beziehen sich auf die originalen Kunststoff-Blenden.

Preis pro Satz

**Blende Lenkkopf** 4724-2951 **134,00 DM**

Preis pro Satz

**Blende Kofferträger** 4578-2900 **xx,00 DM**

hier wird momentan nur eine Serie ausgeliefert, die für Calif.3 und Cali 1100 passt, aber ohne Löcher für Sturzbügel. Diese müssen bei Bedarf selbst angebracht werden. Weitere Serie ist in Vorbereitung



## Abdeckplatte Zündverteiler-Loch

( Wenn Zündverteiler wegfällt )

Alu-Platte mit O-Ringdichtung

**Abdeckplatte** 5402-10 **25,00 DM**



## Abdeckplatte Leerlaufschalter

( Wenn Leerlaufschalter demontiert wird )

Alu-Platte mit Fuß für O-Ringdichtung

**Abdeckplatte** 2770-00 **25,00 DM**



## Abdeckplatte für Getriebeoberteil

( Wenn Batterieunterplatte wegfällt ) Lieferumfang mit Kurzkopf-Schrauben. Größe ca 120x70mm, Aluplatte CNC-gefräst und Glasperlengestrahlt.

**Abdeckplatte** 26700 **66,50 DM**



## Abdeckkappen für offene Trichter

( Vergaser )

Für den Winterschlaf dicke Gummi Hutzen

**Abdeckung Gummi** 1145-9010 **17,80 DM**

aus dem gleichen Material, für Leute die statt 32 AH mit einer 27AH Batterie fahren

**Werkzeugfach** 4760-9100 **79,00 DM**

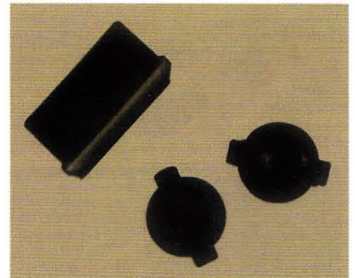

## Hylomar

Dauerelastische Dichtungsmasse ( z.B. zum Abdichten der harten Ansauggummis und Stutzen

Typ	Inhalt	Bestell-Nr.	Preis
<b>Hylomar</b>	25 gr	ö0049	<b>7,40 DM</b>
<b>Hylomar</b>	100 gr	ö0048	<b>13,00 DM</b>
<b>Kupferpaste</b>			
umweltfreundlich	6 gr	ö0050	<b>5,00 DM</b>
<b>Molycote A</b>	100 ml	ömoly	<b>16,40 DM</b>

Antiverschleißkonzentrat für Kardan und Getriebe ( je 20ml pro Füllung )



# Schmiermittel, Halter & Hebel



## Slick 50

Verringert den Reibungswiderstand auf den Metallflächen durch eine Art Teflonbeschichtung. Für technisch gesunde Motoren, Getriebe und Kardan ab ca. 10 000 KM Laufleistung verwendbar. Wird 1x verwendet als Ölzusatz und mit dem nächsten Ölwechsel entfernt. Für Motor ca 600ml, für Getriebe und Kardan ( ca. 50ml ) wird das Konzentrat verwendet.

<b>Slick 50</b>	750ml	öö0060	<b>88,50 DM</b>
<b>Slick 50 Konzentr.</b>	80ml	öö0065	<b>69,50 DM</b>

## Wind-Beinschilder Kunststoff

Polizeiversion

<b>T3</b>	re	17453345	<b>121,90 DM</b>
<b>T3</b>	li	17456145	<b>121,90 DM</b>
<b>V50</b>	re	19453395	<b>93,90 DM</b>
<b>V50</b>	li	19456195	<b>93,90 DM</b>



## Knieschützer ( Preis pro Satz )

Werden am Ansaugstutzen mitbefestigt. Ein Kit besteht aus den Haltern für beide Seiten und den Gummi-Auflagen.

Bei eckigen Motoren mit leichten Anpassarbeiten montierbar.

Typ für	Bestell-Nr.	
<b>Motor rund</b>	94118	<b>32,50 DM</b>
<b>Kl.Modelle</b>	94119	<b>23,90 DM</b>
<b>Motor eckig</b>	94128	<b>29,50 DM</b>



## Aufbockhebel

Montagefertig. Wie Mille GT Serie, jedoch Zubehörproduktion

Teil ist sehr praktisch

<b>Aufbockhebel</b>	4643-00	<b>115,00 DM</b>
---------------------	---------	------------------



## Kugelgelenkkopf aus Alu ( Ergal )

Gelenkkopf Größe: z.B. M6-M8 =Gewindestange im Kopf

M6, Innengewinde im Fuß M8

Typ	Bestell-Nr.	Preis	
Gelenkkopf	<b>M6-M8</b>	3209-06	<b>11,00 DM</b>
Gelenkkopf	<b>M8-M10</b>	3209-08	<b>15,00 DM</b>
Gelenkkopf	<b>M10-M12</b>	3209-10	<b>25,00 DM</b>
Gelenkkopf V2A M6 Außengewinde	3201-00		<b>15,00 DM</b>



# Leistungsreduzierung & Schrauben

## Aluminiumschrauben goldeloxiert

Zugfestigkeit 600Nm, korrosionsbeständig, ca. 70% Gewichts-  
einsparung gegenüber Stahlschrauben. Satz bestehend aus  
Schrauben für Ventildeckel, Stirndeckel, Li-Ma-Deckel und  
Ölwanne. Lieferbar für Modelle mit und ohne Zwischenring

Schraubensatz mit Zwischenring	51210	74,80 DM
Schraubensatz ohne Zwischenring	51200	53,90 DM

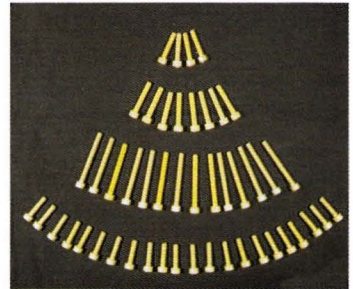

## Motorhaltebolzen-Satz V2A

Satz besteht aus den zwei großen Bolzen, die den Motor tragen,  
sowie 2 Bolzen für Rahmenunterzug ( alles Feingewinde ), mit  
Unterlagsscheiben, Sicherungsringen und Muttern. Viele andere  
Guzzi- Schraubengrößen in V2A am Lager. Bei Interesse bitte  
separate V2A Liste anfordern

Bolzen-Satz V2A	51800	74,80 DM
-----------------	-------	----------



## Bolzen & Schrauben für Sturzbügel Seite 85

Distanz		91181320	9,60 DM
Halter	hinten C.3	29451850	8,20 DM
Distanz	chr. 46x18x13	91181346	12,90 DM
Schraube	M12x70x1,25	98621670	3,30 DM
Schraube	M12x50x1,25	98621650	2,30 DM
Schraube	M12x100x1,25	98621697	4,50 DM

andere Teile auf Anfrage ( Fahrzeugtyp angeben )



## Leistungsreduzierung

Mittels Reduzierscheiben zwischen Zylinderkopf und Ansaug-  
stutzen. Wird mit TÜV-Gutachten ausgeliefert. Bitte bei Bestel-  
lung den genauen Fahrzeugtyp und die Fahrgestell-Nr. ange-  
ben. Diese Gutachten ( auch mit Abgasemission ) beziehen sich  
auf alle Tourenmodelle sowie den VN Motor

SP,G5,Convert	27 PS	09882	176,00 DM
T,T3,T4	27 PS	09880	176,00 DM
T5,Cali.2,SP2,Mille GT	27 PS	09884	176,00 DM
Cali.3 30erVG	34 PS	09890	160,00 DM
Cali.3 36erVG	34 PS	09891	160,00 DM
SP3 36erVG	34 PS	09892	160,00 DM
SP,G5,Convert	50 PS	09883	176,00 DM
T,T3,T4	50 PS	09881	176,00 DM
T5,Cali.2,SP2,Mille GT	50 PS	09885	176,00 DM

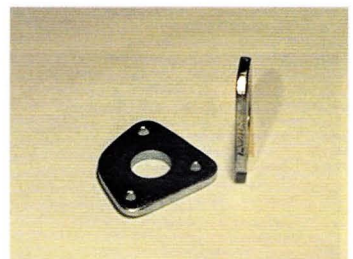

# Sturzbügel Ventildeckel

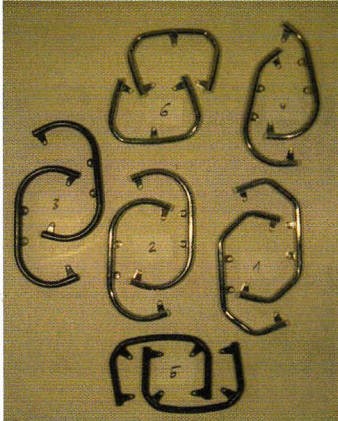

## Rohr - Sturzbügel ( Preise pro Stück )

Typ	Bestell-Nr.	Preis
4 <b>3/4 Bügel / Satzchrom</b> für Verkleidungen	2532-00	41,00 DM
6 <b>V35 - V65</b> für kleine Modelle	2534-00	22,50 DM
1 <b>Gr.Modelle</b> für eckige Zylinder	2533-00	22,50 DM
2 <b>Gr.Modelle</b> für runde & eckige Zyl.	2530-00	22,50 DM
3 <b>Gr.Modelle</b> für runde & eckige Zyl.	2531-00	15,90 DM
5 <b>Lario, V75</b>	2535-00	18,90 DM



## Alu - Sturzbügel ( alle Preise pro Stück )

Sturzbügel aus 10mm Alublech. Sehr guter Schutz für Zündkerze und Kerzenstecker bei Umfaller.

Typ für	Bestell-Nr.	Preis
eckige Zylinder	2536-00	66,00 DM
runde Zylinder	2537-00	64,00 DM



## Alu - Sturzbügel eloxiert

Sehr feine Fräẞarbeit. Alle Preise pro Stück für

Runde Zylinder	Ausführung	Preis
Runde Zylinder	silber eloxiert	71,00 DM
Runde Zylinder	schwarz eloxiert	75,60 DM
Runde Zylinder	hochglanzverchromt	119,00 DM
Eckige Zylinder	silber eloxiert	74,00 DM
Eckige Zylinder	schwarz eloxiert	71,00 DM
Eckige Zylinder	hochglanzverchromt	119,00 DM



## Alu -Sturzbügel für Daytona

gefräẞt, nur Bügel, ohne Deckel

Preis pro Stück	Bestell-Nr.	Preis
Ventildeckelsturzbügel	0298-3490	69,60 DM



## Haltebügel V7

Haltebügel einfach

### V7 Sport

14464300 29,90 DM

Haltebügel mit Strebe

### V7 Spezial, 850GT

12464320 35,00 DM

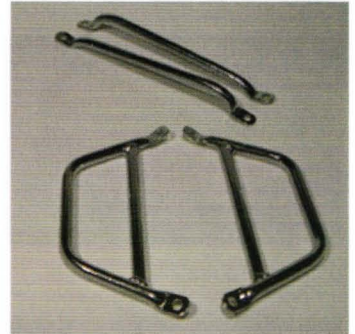

## Sturzbügel vorn & hinten, verchromt



( alle nur im Satz )

Verwendungsbereich

		Bestell-Nr.	Preis
<b>850GT California</b>	hinten	458-1340	<b>129,00 DM</b>
<b>T3 California</b>	hinten	458-1850	<b>95,00 DM</b>
<b>California 2</b>	hinten	458-2901	<b>88,30 DM</b>
<b>California 3</b>	hinten	4582-2951	<b>129,00 DM</b>
<b>V7 Sport, T3, Mille GT, 1000S</b>	vorn	450-1400	<b>98,00 DM</b>
<b>850GT</b>	vorn	450-1200	<b>129,00 DM</b>
<b>850GT California</b>	vorn	4504-1340	<b>219,00 DM</b>
<b>T3 California, G5</b>	vorn	18450250	<b>109,00 DM</b>
<b>V65 Florida</b>	vorn	23450210	<b>98,00 DM</b>
<b>V65 Custom</b>	vorn	450-2360	<b>79,00 DM</b>
<b>California 2</b>	vorn	450-2900	<b>98,80 DM</b>
<b>California 3</b>	vorn	450-2950	<b>98,80DM</b>

Schrauben und Distanzstücke siehe Seite 93



## Motorschutzbügel ( ohne Abbildung )

LM1, LM2, SP/NT chrom vorn 2541-00 79,00 DM

LM1, LM2, SP/NT schwarz vorn 2542-00 79,00 DM

LM3, LM4 schwarz vorn 2543-00 79,00 DM



## Stirndeckel V7

Deckel Alu - Guß poliert

### Gehäusedeckel

12001600 109,00 DM

## Sturzbügel Nevada

Sturzbügel vorn

4502-2320 79,00 DM

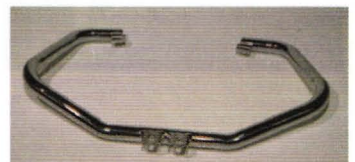

# Gepäckbrücken

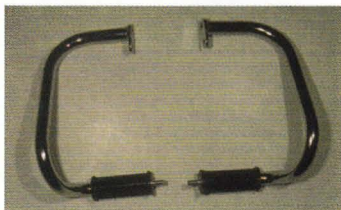

## Sturzbügel hinten Falcone

mit integrierten Fußrastengummis

**Sturzbügel**

4582-1050

**98,50 DM**



## Windabweiser Kunststoff

Lackiert, bitte Farbkarte Seite 8 zu Rate ziehen.

**rechts**

18449455

**29,90 DM**

**links**

18449655

**29,90 DM**



## Gepäckbrücke in chrom

lieferbar in verschiedenen Versionen für **V35 - V50, V65, LM1, LM2, LM3, LM4, 1000S, Mille GT, SP2**. unbedingt bei Bestellung den genauen Fahrzeugtyp angeben. Auslieferung erfolgt teilweise wie abgebildet, teilweise als reines Rohrgestell

**Gepäckträger** (Abb.)

4666-9999

**80,00 DM**

**Gepäckträger Rohr**

4666-8999

**56,00 DM**

**Gepäckbrücke** (Abb.)

für LM1-3 schwarz

4666-1400

**80,00 DM**



## Gepäckbrücke für Nevada

**Tipo Week - End**

Typ

Bestell-Nr.

**Ausleger**

4665-2750

**102,00 DM**

**Brücke**

4665-2760

**80,00 DM**



## Gepäckträger lange Version California

Für California bei großem Topcase

Typ

Bestell-Nr.

**California 2**

4450-00

**135,00 DM**

**California 3**

29464361

**198,00 DM**



# Gepäckbrücken & Kofferträger

## Gepäckbrücken an original Bügel

<b>Tipo Mare</b>	Bestell-Nr.	
<b>California 3</b>	4665-2960	<b>147,00 DM</b>
<b>Nevada</b>	4665-2740	<b>90,00 DM</b>
<b>Nuovo Falcone</b>	4665-1000	<b>89,00 DM</b>

Als Standardversion lieferbar für G5,SP,T4,  
aber nur in Verbindung mit Haltebügel zu befestigen.

<b>Brücke Standard</b>	4665-9010	<b>79,00 DM</b>
<b>Haltebügel</b>	17464300	<b>98,00 DM</b>

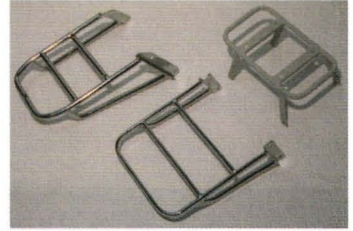

## Gepäckträger original-Ausführung

Typ	Bestell-Nr.	
<b>850 GT</b>	13466545	<b>79,00 DM</b>
<b>T3 California</b>	17466570	<b>135,00 DM</b>
<b>California 2</b>	29466500	<b>129,50 DM</b>
<b>California 3</b>	29466550	<b>122,60 DM</b>

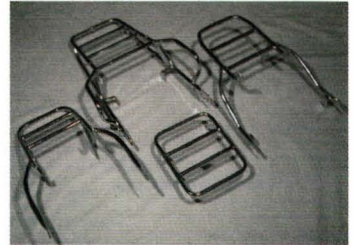

## Kofferhalterungen T3California, G5

Typ	Bestell-Nr.	Preis
<b>Kofferträger</b>	Satz , Träger rechts und links 4850-1840	<b>167,40 DM</b>



<b>Zwischenstück</b>	Verbinder	18487740	<b>47,20 DM</b>
----------------------	-----------	----------	-----------------



## Kofferhalter für California 2

( Anti - Koffer - Wackler )

Flacher Querträger, der unter dem Sattel über die Gepäckbrücke geht. Wird verspannt mit 2 Haken, die auf den Koffern befestigt werden. Leichte Montage

Typ	Bestell-Nr.	
<b>Kofferwackler</b>	4490-00	<b>55,00 DM</b>



## Gepäckbrücken

<b>Sport 15</b>	4665-1520	<b>54,00 DM</b>
<b>Airone 250 Version 2</b>	4665-1510	<b>54,00 DM</b>
<b>California 3</b>	4665-2970	<b>165,00 DM</b>

Typ Holland ( hintere Bügel und die Seitenteile bleiben serienmäßig )



# Givi-Träger & Sissy-bar

## Sissy-bar ( Für Deutschland ohne TÜV )

<b>Nevada</b>	4665-2710	<b>98,00 DM</b>
Nur mit entsprechendem Haltersatz montierbar		
<b>Haltersatz Nevada</b>	4665-2750	<b>102,00 DM</b>
<b>Cal.3</b>	4665-2950	<b>110,00 DM</b>

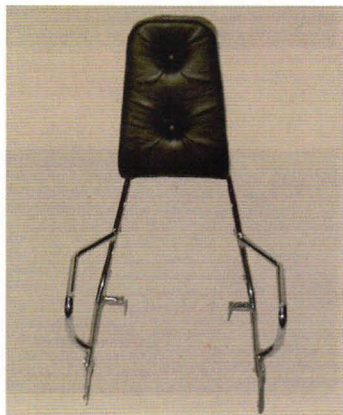

Nevada

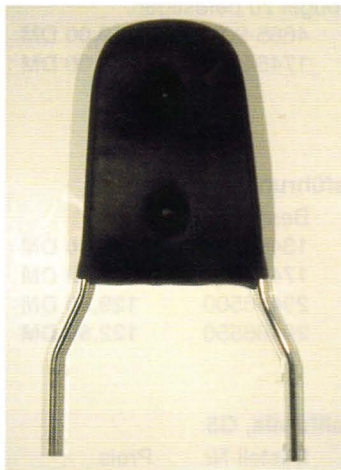

## Givi - Gepäckträger

Für alle anderen Typen setzt sich der komplette Träger wie folgt zusammen: Gepäckträger mit Brücke und Seitenkofferhalterungen + Universalanbausatz

Typ	Bestell-Nr.	
<b>Trägersatz</b>	4665-0199	<b>285,00 DM</b>
<b>Anbausatz</b>	4665-0195	<b>110,00 DM</b>

Schließnocken für Topcase extra

**Tip:** Der Anbausatz entspricht, im Gegensatz zum Gepäckträgersystem, eigentlich nicht unseren Anforderungen. Wer die Möglichkeit hat Flacheisen zu bearbeiten, kann sich die 2 Seitenstreben sowie einen Bügel unter der Nummerntafel besser und stabiler selbst bauen.



## Givi Gepäckbrücken einzeln

( nicht kombinierbar mit Seitenteilen für Koffer )

Typ	Bestell-Nr.	
<b>LM1, LM2, LM3, T3,</b>	4665-0100	<b>162,00 DM</b>
<b>LM4, LM5, 1000S</b>	4665-0140	<b>162,00 DM</b>
<b>Mille GT, SP II, T5</b>	4665-0120	<b>162,00 DM</b>
<b>Lario</b>	4665-0150	<b>162,00 DM</b>
<b>Florida</b>	4665-0160	<b>162,00 DM</b>
Sonderausführung		
<b>California 3</b>	4665-0170	<b>162,00 DM</b>
<b>SP III</b>	4665-0180	<b>189,00 DM</b>





# Topcase & Koffer

## Das Givi -Gepäckträgersystem ist sehr flexibel

Topcase und Seitenkoffer sind identisch. Koffer 45 l faßt 2 Helme. Schließnocken für Topcase ist beim Trägersatz nicht dabei. Für Givi-Koffermontage auf Brücke :

**Schließnocken** 4665-0190 18,50 DM

Koffer siehe nächste Seite



## Givi - Kofferträger Quota

Halterungen für die Seitenteile der Koffer, passend für Quota (ohne den großen Seitenbügel, der liegt auf dem Foto nur zur Erklärung wie´s gedacht ist )

**Haltersatz Quota** 4665-3060 159,00 DM

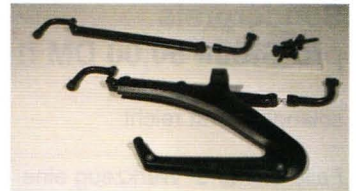

## Haltegriff SPIII

Für Heckpartie ( Sozius ) Kunststoff

**Haltegriff** 30468510 31,50 DM



## Topcase aus Fiberglas

Endlich Platz ! 65 l Inhalt, Maße 64 x 35 x 35 cm Farbwünsche bitte angeben ! Kissen, Scharniere und Trägerhalterung gehören zum Lieferumfang dazu.

Farbe	Bestell-Nr.	Preis
<b>Roh</b> ( grundiert )	4876-9000	<b>780,00 DM</b>
<b>Schwarz</b> ( oder einfarbig )	4876-9010	<b>1160,00 DM</b>
<b>2 - farbig</b>	4876-9020	<b>1220,00 DM</b>



## Seitenkoffer G5

Mit diagonaler Klappe zum Öffnen. Material und Form wie Serie. Rechte und linke Seite sind gleich. Preis Pro Stück

Typ	Bestell-Nr.	Preis
<b>Koffer G5</b>	18482557	<b>243,40 DM</b>



# Seitenkoffer



links : Koffer V50,V65  
Mitte : Koffer Florida 1. Serie  
rechts : Florida 2. Serie  
für diese 3 Sorten asoluter

**Sonderpreis  
pro Stück 50,00 DM !!**

solange Vorrat reicht

Falls Sie für's Werkzeug eine Kiste brauchen....



## Seitenkoffer Restposten & Original - Ware

( 1 B -Ware ist ohne Anbauteile ). Preise pro Stück

Typ	Qualität	Seite	Bestell-Nr.	
<b>T3 Polizia Blech</b>	1 A	re	12482546	<b>193,70 DM</b>
	1 A	li	12485746	<b>193,70 DM</b>
<b>California 3</b>	1 B	re	29482550	<b>250,00 DM</b>
	1 B	li	29485750	<b>250,00 DM</b>
<b>V65 Florida</b>	1 B	re	23482570	<b>50,00 DM</b>
	1 B	li	23485770	<b>50,00 DM</b>
<b>V65 Florida neue Serie</b>	1 B	re	23482571	<b>50,00 DM</b>
	1 B	li	23485771	<b>50,00 DM</b>
<b>V65 Custom</b>	1 B	re	23482580	<b>50,00 DM</b>
	1 B	li	23485780	<b>50,00 DM</b>
<b>T3 Califonia</b>	1 A	li + re		
gerader Deckel	<b>im Satz</b>		4825-1850	<b>298,00 DM</b>
<b>T3 Cali &amp; G5</b>	1A	li + re		
diagonaler Deck.	<b>per Stück</b>		18482557	<b>243,40DM</b>

## Givi - Koffer anthrazit

Nur 1 Schlüssel nötig für alle Koffer samt Trägerschließung (= Monokey ). Qualitätsausführung, regendicht durch tiefe Nut mit Dichtband, eine Kofferhälfte ist mit Gummi-Spannband ausgerüstet. Die Besonderheit : Jeder Koffer ist als Seitenkoffer oder Topcase verwendbar. Preise pro Stück

Maße : 45 l Koffer H 413 x B 303 mm  
36 l Koffer H 413 x B 273 mm

Typ		Bestell-Nr.	
<b>Koffer</b>	<b>45 l</b>	4850-0045	<b>299,00 DM</b>
<b>Koffer</b>	<b>36 l</b>	4850-0036	<b>285,00 DM</b>
<b>Innentasche</b>		4850-0040	<b>99,00 DM</b>



## Koffernachbau California 2

in einer sehr ansprechenden Version. Sauber verarbeitetes GFK Epoxydharz. Deckel nach oben abnehmbar. Auslieferung erfolgt roh. Passt in original Halterung C.2 & C.3

**Koffersatz** 4825-2970 **790,00 DM**



## Die Traumkoffer an der California

### Koffersatz passend zum Topcase Seite 91

Die Koffer sind fest montiert mit integrierten Blinkern. Lackiert und roh erhältlich. Die Halterungen sind dabei, der genaue Fahrzeugtyp muß angegeben werden. Innentaschen dafür sind erhältlich. Der Lieferumfang beinhaltet auch die Blinker.

### Koffer rechts und links, mit Halter

	Typ		
Unlackiert	Calf.2	4825-9000	<b>995,00 DM</b>
	Calf.3	4825-9080	<b>995,00 DM</b>

Zum Thema Reisen mit Guzzi's noch eine Randbemerkung von Michl Koch

Der Berg Ararat der Guzzisten heißt Al Grigna. Er steht hinter dem Motorradwerk wie der Watzmann des Lario, ein Fels in der Zeit. Seit 72 Jahren liegt die Wiege der Motorräder mit dem schwebenden Adler im Firmenzeichen zu seinen Füßen. Die meisten Maschinen sind rot, und weniger gut geputzt als dieses Exemplar. Doch der Staub der Straßenränder adelt die Reisenden und erhebt Ihre Maschinen in den Stand der Ritterlichkeit. Ein Motorrad ist immer in dem Maße schmutzig wie seine Straßen fahrens-wert und die erlebten Landschaften liebenswert waren. Jede Maschine trägt auch unter dem Straßenschmutz die heroischen Spuren von getrocknetem Drachenblut.

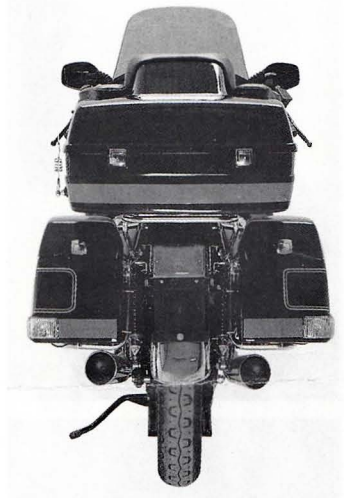

## Kofferschlösser

Ersatzteil für die Koffer der California

Preise pro Stück

<b>Schloß Koffer</b>	Calif.2	29484000	<b>25,00 DM</b>
<b>Schloß Koffer</b>	T3 Cali	4840-1850	<b>8,00 DM</b>



## Werkzeugtasche Leder

mit großem, geprägtem, aufgenähtem Ledersignet.

Schwarzes Rindsnappa, 2,5 mm

Befestigung an der unteren Gabelbrücke, passende Laschen sind dran.

<b>Werkzeugtasche</b>	4795-9000	<b>78,00 DM</b>
-----------------------	-----------	-----------------



# Satteltaschen Leder & Blech



## Satteltaschen aus Leder

aus Zubehör ohne Signet, Rindsnappa in guter Verarbeitungsqualität. 3,0 mm. Ausführung entspricht ca 30l Koffer.  
Zwischenteil mit Schnallen festgemacht. Als Überwurf auf Soziussitz gedacht

**Satteltaschen** 4800-9000 **398,00 DM**



## Satteltaschen aus Kunstleder

Preiswerte Alternative  
Robuste Ausführung. Füllmenge entspricht ca 20L Koffern.  
Zwischenteil verbunden mit Klettverschluß  
Hinten Laschen zum Anbinden

**Satteltaschen** 4800-9100 **139,00 DM**



## Blechkoffer Polizeiversion T5

Die Halterungen sind auch verfügbar, aber sind nur mit Anpassarbeiten montierbar

**Koffer Blech rechts** 28482545 **479,00 DM**

**Koffer Blech links** 28485745 **479,00 DM**

**Kofferschloß pro Koffer** 28489945 **54,30 DM**

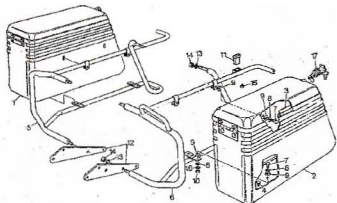

## Passende Halterahmen

Ausführung Polizia T5

**Kofferhalter rechts** 28485045 **146,00 DM**

**Kofferhalter links** 28486545 **146,00 DM**



## Blechkoffer 850 GT

Koffersatz roh	4825-1300	330,00 DM
Rahmen (Träger)	4850-1300	99,00 DM



Lederkoffer	30480065	790,00 DM
-------------	----------	-----------



## Guzzi original Leder-Topcase

Mit geprägtem Ledersignet und Chromgestellhalterung für California 3 und California 1100.  
Entspricht ungefähr 25Liter Koffer  
2,5 mm Rindsnappa, schwarz

Leder-Topcase	29487555	498,00 DM
---------------	----------	-----------



## Guzzi - Wanduhr

Batteriebetriebenes Werk. Durchmesser ca 22x cm.  
Schönes Modell, damit die Zeit nicht stehen bleibt.  
Kunststoffausführung. Mit Sekundenzeiger

Wand-Uhr	8590-7800	49,00 DM
----------	-----------	----------

Warum hier die Uhr stand ? Wissen Sie es noch ?

Weil die Traumcalifornia nicht fertig war.

Es ist tatsächlich wahr geworden : Der fahrbare Traum existiert:

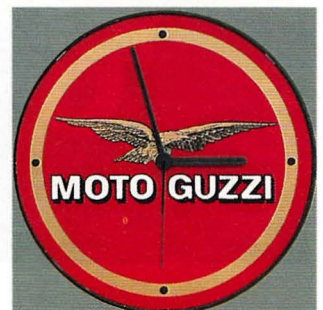

# bassa lunga



Wir präsentieren : *bassa lunga*

Ein Fahrzeug, wie der Name sagt : niedrig und lang  
Durch die um 6 ° geneigten Gabelbrücken haben wir nicht die Fahrwerkprobleme, die sonst ein Fahrzeug mit so langem Radstand und langer Gabel hat. Mit der bassa lunga kann man ganz ordentlich heizen, auch die Fußrasten setzen nicht so früh auf, wie man von der Optik aus vermuten würde.



Aufgebaut wurde die bassa lunga auf der Basis von einem SP Rahmen, mit einem Motor der California 1100, Vergaserversion. Es sind praktisch alle großen Guzzi's ab der 850T als Grundlage für solch einen Traum zu verwenden. Die genauen Details für eine Umrüstung sollten natürlich am besten vor Ort in Gomadingen abgeklärt werden.  
Grundsätzlich kann man wie immer auch „stücklesweise“ vorge-



hen, aber verschiedene Komponenten hängen grundsätzlich miteinander zusammen:

- Die Sitzbank passt nur in Verbindung mit dem abgeänderten Tank der C.3 oder Cali 1100
- Die vorverlegte Fußrastenanlage ist nur montierbar mit der zur rechten Seite geführten Auspuffanlage, diese wiederum ist abhängig von den gereckten Gabelbrücken
- Das 15" Hinterrad ist nur in Verbindung mit den gereckten Gabelbrücken und dem geänderten Schutzblech möglich

## Grundsätzliches:

Alle Halterungen, die benötigt werden am Rahmen, sind so konzipiert, daß nichts geschweißt werden muß, alle Teile werden geschraubt. Dies ist zulässig.

Die Teile im einzelnen:

( alle Teile sind roh = unlackiert, unpoliert )

	Bestell-Nr.	Preis
<b>Tank C.3 neu, umgebaute Version</b>	1002-2990	<b>495,00 DM</b>
<b>Tank C.3 Umbau</b>	1003-2990	<b>105,00 DM</b>
<b>Elektromagnetischer Benzinahn</b>	1054-9000	<b>185,00 DM</b>
<b>Sitzbank mit Halterung, Bezug Kunstleder</b>	4605-9000	<b>610,00 DM</b>
<b>Sitzbank mit Halterung, Bezug Echtleder</b>	4605-9001	<b>1095,00 DM</b>
<b>Batterie / Werkzeugfach</b>	4760-9000	<b>760,00 DM</b>
<b>Minimalkabelbaum</b> ( notwendige elektronische Anbindung siehe Seite 53 )	51010	<b>295,00 DM</b>

<b>Abdeckung Lenkkopf</b>	4724-9000	<b>460,00 DM</b>
Darunter haben wir Teile der Elektrik sowie das Zündschloß versteckt, eine saubere Sache		
<b>Zündschloß</b>	7353-9000	<b>143,00 DM</b>

<b>Kotflügel vorn</b>	4344-1160	<b>220,00 DM</b>
-----------------------	-----------	------------------

## Gabel Variationen

Alle 3 Brückenversionen sind 6 Grad gereckt  
Bestell-Nr.

<b>Gabelbrücke oben</b> für 40er Standr. C.3	4931-8236	<b>435,00 DM</b>
<b>Gabelbrücke unten</b> " " "		
mit 220 mm Joch	4940-8236	<b>435,00 DM</b>
<b>Down-side-up Gabelholm</b> mit Adaptionsteilen für Bremsen ohne Gabelbrücken, pro Stück	4910-4079	<b>830,00 DM</b>

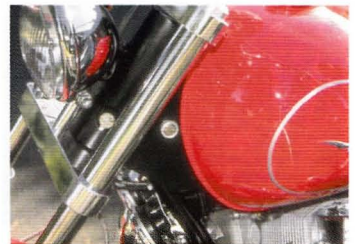

# bassa lunga

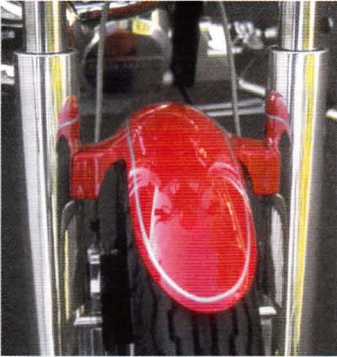

**Up-side-down Gabel** mit Adaptionsteilen für Bremsen,  
mit Gabelbrücken 4902-3999 **2990,00 DM**

**Lenkkopfverlängerung** ( notwendig für die älteren  
Fahrzeuge mit kurzem Lenkkopf ) 4941-3100 **32,00 DM**

Für alle Variationen sind folgende Teile nötig :

**Lenkerklemmstück** oben (1St.) 5002-9020 **33,00 DM**

**Lenkerklemmstück** unten (1St.) 5002-9030 **33,00 DM**

alternativ

**Verlicchi - Lenker** ( Foto 1 ) in 3 Höhen verfügbar  
30591 **327,00 DM**

evtl. entsprechende **Lampenhalter**

Für alle Versionen die entsprechende

**Steckachse** 6141-9999 **95,00 DM**

**Scheinwerfer** verchromt 7405-9015 **149,00 DM**

**Halter** Scheinwerfer zur unteren Gabelbrücke  
4961-9000 **39,00 DM**

Diverse, sehr flexibel verwendbare Halter und sonstige  
Adaptionsteile ( z.B. für Instrumentencockpit ) werden ständig  
das Gabelprogramm erweitern. Bei Bedarf bitte einfach anfra-  
gen.



**Fußrastenanlage vorverlegt mit Bremspumpe  
und Schaltung** 4400-9000 **850,00 DM**

**Seitenständer mit Halter und verchromtem  
Ausleger ( Faulenzer )** 43203 **215,00 DM**



Die vorverlegte Rastenanlage  
aus der Fahrerposition gesehen



## Auspuffanlage :

### Krümmeranlage roh

( Flanschen werden die orig. verwendet )

1207-9000 850,00 DM

### Krümmeranlage verchromt

1207-9010 995,00 DM

### Auspufftopf chrom, fish-tail abgeändert

( 2 Stück werden benötigt ) 1230-1010 285,00 DM

Halterung für Auspufftöpfe 1287-9000 130,00 DM

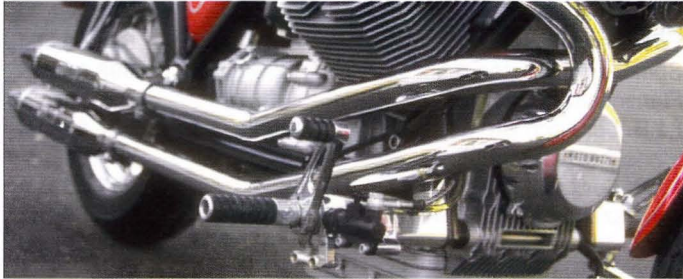
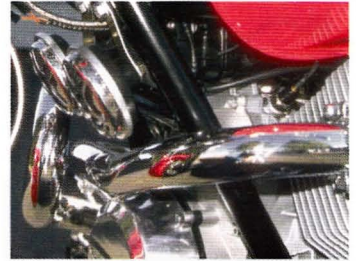

Die verchromte Auspuffanlage. Für Fahrzeuge bis Bj.1982 entspricht sie den Geräuschbestimmungen. Für neuere Fahrzeuge ist ein Dämpfer in Arbeit.

### Tacho / Drehzahlmesser

elektronisches Kombiinstrument mit  
Öldruck und Batteriekontrollleuchte

7615-9000 498,00 DM



**Kotflügel hinten** mit integrierter Rücklichthalterung und  
Nummerntafelhalterung

4370-9000 425,00 DM

**Schwinge** : es wird die lange Ausführung der California 3  
benötigt. Evtl. werden außer Kardanwelle noch längere  
Stoßdämpfer ect. benötigt



# bassa lunga



Speichenrad vorn Dimension 2,15 x 18,  
mit Reifen 100/90 V18 Metzeler Laser  
Speichenrad hinten Dimension 3,5 x 15,  
mit Reifen 140/90 V15 Metzeler  
Adaptionsteile für diese Speichenräder  
sind identisch mit den normalen 18Zoll  
Flanschätzen für Speichenräder.

Speichenrad vorn 2,15 x 18	28610333	<b>545,00 DM</b>
Speichenrad hinten 3,5 x 15	6306-9015	<b>698,00 DM</b>
Flanschsatz vorn ( z.B. 5er Loch Bremse )	62036	<b>327,80 DM</b>
Flanschsatz hinten ( z.B. 6er Loch Bremse )	62041	<b>217,80 DM</b>
Bremszange für 15 Zoll Rad	31653060	<b>169,00 DM</b>
Halter für kleine Bremszange	6358-3160	<b>145,00 DM</b>

Für Fragen, Auskünfte über Detaillösungsmöglichkeiten und Umbauten Ihrer Moto-Guzzi in eigener Regie, oder bei uns in Gomadingen, stehen wir Ihnen gern zur Verfügung. Umbauten bei uns nur nach vorherigem Kostenvoranschlag, da wir uns erst ein Bild davon machen müssen, wie die Basis aussieht.



An dieser Stelle noch eine Design Studie mit Namen Gran Principale. Alu-Felgen, gereckte Up side down Gabel und sonstige Feinheiten, verpackt in ein klassisches " Kleid " .







## MOTO GUZZI



### V2A 2 in 1 Auspuffanlage linksseitig

Diese Auspuffanlage ist für alle GUZZI-Gespanne und Solomaschinen ohne Hauptständer entwickelt. Eine sehr sorgfältige Entwicklung mit 272 Prüfstandsläufen. Sie kennzeichnet sich durch eine erheblich verbesserte Charakteristik aus. Das berüchtigte „Drehmomentloch“ ist geglättet, die Spitzenleistung konnte in der zulässigen Toleranz gesteigert werden. Die Anlage hat einen angenehmen Ton. Sie wird mit TÜV-Gutachten versendet. Die Anlage besteht aus Vorschalldämpfer, Zwischenrohr und Endschalldämpfer. Montage auf Serienkrümmer oder VA- LM 1 Krümmer ( Moto-Spezial ) möglich. Es kann aber auch, um die Anlage komplett abzurunden, ein V2A-Krümmerersatz mit kleinem Interferenzrohr mitbestellt werden.



<b>Auspuffanlage</b>	1230-9700	<b>1750,00 DM</b>
<b>Krümmerersatz</b>	1207-9700	<b>375,00 DM</b>

#### Für Gespanne :

- Armec und Moto-Spezial up side down Gabeln, mit und ohne Brems anti dive.
- Gespann-Stoßdämpfer
- Einschweißblech für Steuerkopf
- Umbau auf 17er Fußbremspumpe
- Auspuffheizung
- Gasgriffumbau im Hause Stacheter & Jürgensen
- Brems pro dive für das Hinterrad
- Komplettes Armec - Gespann - Zubehör

#### Für Solomaschinen

Alle neuen Modelle lieferbar, auf dem Prüfstand optimiert  
Alle Umbauten für 1100 er Sport und Californias. Geänderte Sitzbänke, Gas- und Kupplungsbetätigung für Neumaschinen.

Stacheter & Jürgensen GdB  
Reisachöd 1  
D - 83620 Gröböhöhenrain  
Fax: 08063-6627  
Tel: 08063-7880



## MOTO GUZZI



### Schwenker Seitenwagen - Kit

Entwicklung speziell für Moto-Guzzi  
Schwenkerfahren = breites Solo - Fahren,  
- mit voller Schräglage links und rechts.

inclusive Montage, Fahrfertig mit TÜV ab Großhöhenrain  
jedoch ohne Lackierkosten und Änderungen Maschinenseitig

**Seitenwagen - Kit komplett** 14.870,00 DM

Auf Wunsch :

**Anschlüsse** für Kurzzeitig **starren** SW-Betrieb 725,00 DM  
gegen Aufpreis:

Ausführung **1 1/2 Sitzler** (hintereinander) 735,00 DM

Zusätzlich erforderliche Ausstattung Maschinenseitig :

Lenkungsdämpfer und 17er Fußbremspumpe.

Empfehlenswert : 2 in 1 Auspuffanlage

Ausstattung und Änderungen Maschinenseitig bitte

Informationen einholen :

Stacheter & Jürgensen GdbR

Reisachöd 1

D - 83620 Großhöhenrain

Fax: 08063 / 6627

Tel: 08063 / 7880

W  
E  
M  
R  
A





**MOTO GUZZI**



**Tremola II Seitenwagen - Kit**

2-Sitzer Touren - Seitenwagen mit Verdeck  
Speziell für Moto-Guzzi. Mit allen Anschlußteilen.  
Sitzbreite 760mm. Fußraum 1250mm. Kofferraum 300 Ltr.  
Incl. TÜV, Montage SW fahrfertig ohne Umbauten Maschinenseitig nach dem Lackieren. Ohne Lackierung, ab Großhöhenrain

**Seitenwagen - Kit komplett** 17,480,00 DM

Montage und TÜV-Abnahme ausschließlich bei FA. Stacheter & Jürgensen im Hause.

Ausstattung und Änderungen Maschinenseitig bitte Informationen einholen :

Stacheter & Jürgensen GdbR  
Reisachöd 1  
D - 83620 Gröböhrenrain  
Fax: 08063 / 6627  
Tel: 08063 / 7880





## MOTO GUZZI

W  
E  
M  
R  
A



### Tremola I Seitenwagen - Kit

Sport - Seitenwagen - Kit ohne Verdeck  
Mit Spritzplane und Kajakdecke speziell für Moto-Guzzi.  
Mit allen Anschlußteilen.  
Sitzbreite 640mm. Fußraum 1150mm. Kofferraum 220 Ltr.  
Seitenwagen fahrfertig ohne Umbauten Maschinenseitig  
Incl. Montage nach dem Lackieren und TÜV.  
Ohne Lackierung, ab Großhöhenrain.

**Seitenwagen - Kit komplett**

**15,900,00 DM**

Montage und TÜV-Abnahme ausschließlich bei Fa. Stacheter & Jürgenssen im Hause.

Ausstattung und Änderungen Maschinenseitig bitte  
Informationen einholen :

Stacheter & Jürgenssen GdB  
Reisachöd 1  
D - 83620 Größhöhenrain  
Fax: 08063 / 6627  
Tel: 08063 / 7880





## MOTO GUZZI



### DYNOJET Prüfstand - der Reifenschonende !

Mit 272 Messungen hat die Fa. Stacheter & Jürgenssen eine sehr gute 2 in 1 Auspuffanlage entwickelt. Es werden Neumaschinen optimiert, genauso wie Sportmotoren, Hochleistungs- und Touren-Guzzis mit 1162 ccm. Touren-, - und Sportgespanne. Messungen mit TÜV- anerkanntem Protokoll



### Motortemperaturanzeige mit Leuchtdioden

Die alternative Temperaturüberwachung mit nur einer Leuchtdiode.

Angezeigt werden fünf Temperaturbereiche sowie Fühlerbruch und Kurzschluß.

1. Untertemperatur	bis 60°	gelb blinkend
2. Warmlaufphase	bis 80°	gelb
3. Betriebstemperatur	bis 120°	grün
4. Leichte Übertemperatur	bis 140°	grün blinkend
5. Übertemperatur	über 140°	rot
Fühlerdefekte:		rot blinkend

Komplett mit Kabelsatz ( ablängbar ), mit Duo LED im Gehäuse.

**LED-Anzeige** 7831-9700 **96,00 DM**



### Hinterrad - Lagereinsatz

Verstärkte Ausführung mit 3 Lagern. Speziell für Gespannbetrieb - Speichenräder. Die Lagerbuchse kann nur in einer Fachwerkstatt gewechselt werden.

Typ	Bestell-Nr.	
<b>Lagereinsatz</b>	6322-9000	<b>174,00 DM</b>
<b>Spezial-Lager</b> (2 nötig)	6323-9000	<b>29,80 DM</b>
<b>+ 1 Serienlager</b>	92204220	<b>14,90 DM</b>



# Werkstatthandbücher & Ersatzteilkataloge

## Original - Werkstatthandbuch

( ab dem Typ G5/SP gibt es zu dem Grundbuch für die neueren Typen einen entsprechenden Nachtrag )

### Werkstatthandbuch



Lodola Sport	9201-0031	35,00 DM
Astore 500	9201-0041	49,00 DM
Nuovo Falcone	9201-1010	35,00 DM
Lodola	9201-0032	49,00 DM
V700,850GT Original	12920170	75,00 DM
T3,V7Sport Original	17920670	75,00 DM
V35-V65 Original	23920183	49,00 DM
Daytona Original	30920101	98,00 DM
G5/SP Original	17920162	49,00 DM
Nachträge zum Grundbuch G5 (17920162)		
LM2	14920152	10,00 DM
LM3	28920152	10,00 DM
LM4	28920163	10,00 DM
T4	17920144	10,00 DM
T5	28920103	10,00 DM
Cal.2	29920102	10,00 DM
Cal.3	29920153	10,00 DM
Einspritzer	9201-2990	39,00 DM
Nachträge zum Grundbuch V35 (23920183)		
V65 Lario	27920163	10,00 DM
V35III - V75	27920188	10,00 DM
V35TT - V65TT	27920173	10,00 DM
NTX	9201-2783	10,00 DM
Nachtrag zum Grundbuch T3 (17920162)		
Convert	18920100	36,80 DM

Diese Handbücher sind Fahrzeugspezifisch. Alle original am Fahrzeug befindlichen Teile sind in Explosionszeichnungen, Artikelnummern und Bezeichnungen aufgeführt.



## Ersatzteilkataloge

Falcone Tipo Vecchio	9200-0000	10,00 DM
Galetto 192ccm 2.Ausgabe	9200-0001	10,00 DM
Galetto 192ccm 3.Ausgabe	9200-0002	10,00 DM
Falcone Tipo Nuovo	9200-0010	10,00 DM
Sport 14	9200-0014	10,00 DM
Airone	9200-0015	10,00 DM
Ercole	9200-0016	10,00 DM
Astore	9200-0020	10,00 DM
Zigolo 98ccm	9200-0023	10,00 DM
Zigolo 110ccm	9200-0024	10,00 DM
Lodola Sport 175ccm	9200-0031	10,00 DM
Lodola Grand-Tour.	9200-0032	10,00 DM
Guzzino 65ccm	9200-0036	10,00 DM
Motoleggera 65ccm	9200-0037	10,00 DM
Cardellino 83ccm	9200-0038	10,00 DM
Cardellino 65ccm	9200-0039	10,00 DM
Cardellion 73ccm	9200-0040	10,00 DM



# Ersatzteilkataloge

Stornello 125,160ccm	9200-0055	10,00 DM
Stornello Turismo 125ccm	9200-0056	10,00 DM
Stornello Sport 125ccm	9200-0057	10,00 DM
V7 Spezial	9200-1200	10,00 DM
V700	9200-1210	10,00 DM
850GT	9200-1300	10,00 DM
LM1	9200-1400	10,00 DM
LM2	9200-1410	10,00 DM
V7 Sport	9200-1420	10,00 DM
V7 S	9200-1430	10,00 DM
V7 S3	9200-1435	10,00 DM
1000S	9200-1440	10,00 DM
850T	9200-1700	10,00 DM
850 T3C	9200-1751	10,00 DM
G5	9200-1730	10,00 DM
SP / NT	9200-1740	10,00 DM
SP Tipo Vecchio	9200-1750	10,00 DM
850 T3, T4	9200-1755	10,00 DM
Convert	9200-1800	10,00 DM
V35II, V50II	9200-1900	10,00 DM
V35, V50	9200-1910	10,00 DM
Monza	9200-1920	10,00 DM
V65 / V65SP	9200-1930	10,00 DM
Lario	9200-2700	10,00 DM
Sessantacinque	9200-2300	10,00 DM
V50 Custom PM-82	9200-2310	10,00 DM
V65 Custom PM	9200-2320	10,00 DM
Florida	9200-2330	10,00 DM
Nevada	9200-2340	10,00 DM
NTX	9200-2710	10,00 DM
V75	9200-2720	10,00 DM
V65TT	9200-2730	10,00 DM
LM3	9200-2800	10,00 DM
Mille GT	9200-2810	10,00 DM
SP II	9200-2820	10,00 DM
T5	9200-2830	10,00 DM
LM4 ab 91	9200-2850	10,00 DM
California 2	9200-2900	10,00 DM
California 3	9200-2910	10,00 DM
Calif.3 mit Verkl.	9200-2920	10,00 DM
Calif.3 Injektion	9200-2960	10,00 DM
California 1100	9200-2970	10,00 DM
Quota	9200-3000	10,00 DM
SP 3	9200-3020	10,00 DM
Daytona	9200-3300	10,00 DM

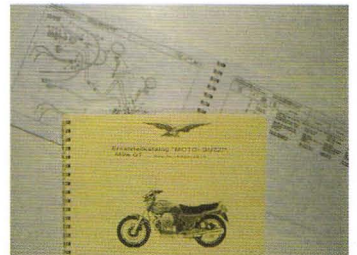
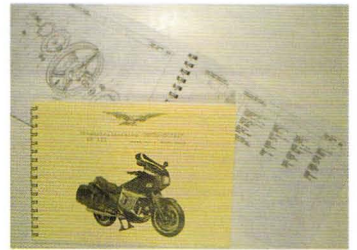

## Motorräder die Geschichte machten

Die faszinierende Geschichte der großen Guzzi - Twins. Von den ersten V7 Prototypen über verschiedene Polizei- und Militärversionen, bis zu den heutigen Modellbaureihen. Mit Technik und den Renn-

# Lektüre

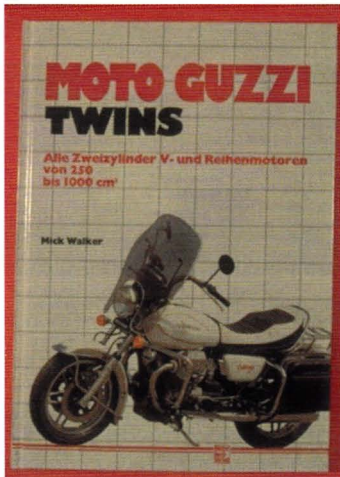

erfolgen. Gut bebildert, davon ca.10 Bilder in Farbe.

**Buch: Motorräder die..** 9340-00 **39,80 DM**

## Moto-Guzzi Twins - Firmengeschichte -

Die Firmengeschichte von Moto-Guzzi, mit der gesamten Zweizylinder - Typenentwicklung bis LM4 und California 2. Schön gegliedert nach Baureihen, mit viel Hintergrundinformation. Bebildert in schwarz - weiß.

**Buch: Firmengeschichte** 9310-00 **39,80 DM**

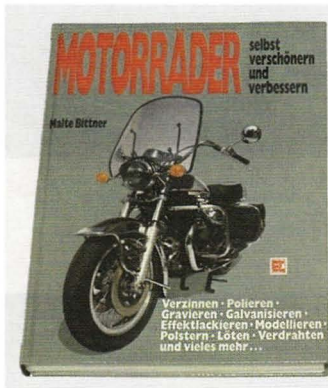

## Motorräder selbst verschönern

Ein Buch in dem anhand zweier Guzzi's viele Anregungen und Detaillösungen in Form von Tips und handfesten Anleitungen auch zum restaurieren gegeben werden. ( z.B. polieren, vorbereiten etc. ). Auch als Lektüre ( einfach zum schmökern ) interessant zu lesen.

**Buch: selbst verschönern..** 9320-00 **46,00 DM**



## Moto-Guzzi Legende

Das große Nachschlagewerk mit brillanten technischen Informationen, übersichtlichen Tabellen. Fast ein "must" für Guzzi-Fahrer's Bücherschrank. Alle gebauten Modelle mit Foto, teils farbige Abbildungen. Lückenlose Dokumentation von 1921 bis heute ( Deutsche Version im Moment bis LM4 und Mille GT, Italienische Version bis Daytona ).

**Buch: Legende** Deutsch 9330-00 **98,00 DM**  
**Buch: Legende** Italienisch 9300-00 **160,00 DM**



## Motor Chronik

Von 1946 - 1976

Eine Dokumentation von Mario Colombo und Halwart Schrader. Interessante Details aus dem Werksgeschehen. Hauptsächlich aber werden in großer Anzahl die schönsten Werbeplakate die Guzzi jeweils zur Neuvorstellung genutzt hat abgebildet. Acht davon in Farbe, der Rest schwarz-weiß.

**Motor-Chonik** 9335-00 **19,80 DM**



## Italienische Lektüre

Neuerscheinungen für die Liebhaber 2er alter Fahrzeuge. Guzzino und Falcone. Wer Italienisch ( noch ) nicht lesen kann, hat immerhin die Möglichkeit, sich an dem Umfangreichen, teilweise farbigen Bildmaterial zu freuen.

<b>Guzzino</b>	9345-00	<b>38,00 DM</b>
<b>Falcone</b>	9350-00	<b>38,00 DM</b>



## Diskette zu Preisinformation

Viele Kunden fragen immer wieder nach aktuellen Preislisten. Da diese vom Druckaufwand her sehr umfangreich sind, haben wir uns entschlossen, diese auf Diskette zu bringen. Die Disketten werden Kundenspezifisch erstellt, und beeinhalten ein kleines Programm, sowie die gesamten Guzzi - Originalteil Preise ( ca 25.000 ) und außerdem alle Moto-Spezial Sonderteil-Preise. Sie benötigen ca 6,5 Megabyte Platz auf Ihrem PC. Das Betriebssystem ist MS - DOS. Die Diskette wird in ein Verzeichnis auf der Festplatte kopiert, auf der Ihre Programme sind. Genaue Anleitung der Installation wird mitgeliefert. Die Preise können Numerisch und Alphabetisch aufgerufen werden

<b>Diskette</b>	8199-0010	<b>95,00 DM</b>
<b>Update</b>	8199-0100	<b>49,00 DM</b>

Updates kommen ca 1/2 Jährlich.



## Gruß - Karten

Faltkarten für Schreibwütige ( Innenseite knapp Din A 4) und Schreibfaule ( die jeweilige Abbildung spricht für sich ). 12 wunderschöne Motive, in den 50er Jahren gemalt für's Museum vom Studio Donzelli ( alles alte Guzzis ), ausgewählt vom Carlo Guzzi Club. Jeder Satz enthält 12 verschiedene Karten mit Briefumschlägen. Über jeden verkauften Satz freut sich automatisch die Club-Kasse in Mandello. Prädikat: schön und unterstützenswert !

<b>Satz Karten</b>	8292-2000	<b>19,80 DM</b>
--------------------	-----------	-----------------



## Der Guzzilender

Ein unheimlich schöner Kalender. Das Kalendarium ist ohne Jahrgangsbezug. Der Guzzilender ist z.B. auch ein super Osterhase, denn eigentlich beginnt das Guzzi-Jahr eh´ erst an Ostern. Bilder aus allen Bereichen: Museum, Landschaft und Fahrfotos ) von Jörk Matuschek, Layout von Grafik U.S.W. und mit Texten die - ach was soll man viel erzählen erzählen - einfach von Michl Koch sind. Auflage 1990

### Guzzi - Kalender

<b>Kalender 1987</b>	12 Blätter / 4Farbdruck	1235-00	<b>20,00 DM</b>
<b>Kalender 1988</b>	12 Blätter / 4Farbdruck	1236-00	<b>20,00 DM</b>
<b>Kalender 1989</b>	12 Blätter / 4Farbdruck	1289-00	<b>20,00 DM</b>
<b>Guzzilender</b>	12 Blätter / 4Farbdruck	1290-00	<b>30,00 DM</b>

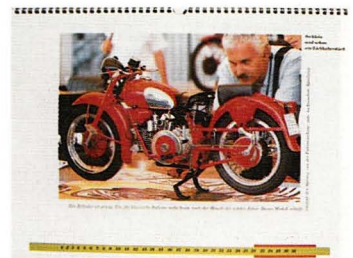

# Poster



## Poster

Größe ca 70 x 48 cm, Abbildung LM1, von Holger Aue

**Poster LM1** 1295-00 **39,50 DM**

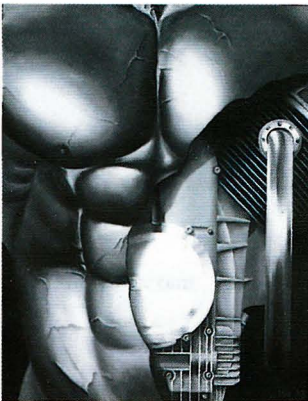

## Poster V - Power

Kunstdruck, Original in Öl

Motiv-Entwurf von "Körper-Kunst" Maler Ralph Wojtynek

Kunstdruck, Größe 80 x 60 cm

Auch auf T-Shirt siehe Seite 134

**Poster Body** 8292-1280 **49,80 DM**



## Daytona - Poster

Aus den USA

Die Enthusiasten aus der dortigen Szene haben sich zu einem wunderschönen Poster inspirieren lassen. Das Ergebnis passt auch an Europäische Wände.

**Poster Daytona** 8292-1300 **19,50 DM**



## Explosionszeichnungen vom Werk

Diese Poster sind noch vom Werk verfügbar.

Teilweise auf normalem hochwertigem Papier, teilweise auf Karton gedruckt.

**Antriebseinheit T3** 00013000 **10,00 DM**

**Antriebsein. V35-V50** 00013100 **10,00 DM**

**System Einspritzer** 00013700 **15,00 DM**

auf Basis der C.3 mit sämtlichen Implantaten



## Deco - Sätze

Hochwertige Ausführung, teilweise mit den Zierstreifen. Im Normalfall sind die Kleber auf einer Trägerfolie in ausgestanztem Zustand. Aufbringung: Einfach an entsprechender Stelle abreiben und Trägerfolie abziehen. Überlackiert halten die Aufkleber natürlich länger und besser. Klarlack ist problemlos verwendbar.

Einer der schönsten :

**Sahara** braun 9233-1005 **39,00 DM**



# Deco-Sätze & Aufkleber

Deco - Satz für	Bestell-Nr.	
V35 Imola 1.Serie	19923335	51,40 DM
V35 Imola 2.Serie	27923335	59,00 DM
V35III - V75 III	27923387	98,00 DM

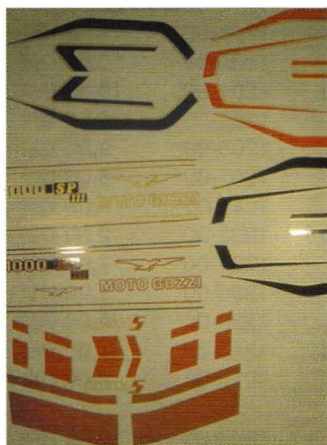

1000S	14923370	49,80 DM
Lario	27923360	54,00 DM
850T5 rot	28923300	62,00 DM
850T5 grau	28923301	59,00 DM
Mille GT	28923333	29,00 DM
SP II blau/gold	28923341	48,40 DM
LM3	28923350	49,00 DM
LM4 /86	28923360	53,00 DM
LM4 /88	28923370	65,10 DM
Cal.3 rot	29923350	37,80 DM
Cal.3 bordeaux	29923351	37,80 DM
SP III gold	30923300	49,00 DM
SP III rot	30923310	45,00 DM
750S Seitendeckel	9178-1410	6,50 DM
Aufkleber Cockpit V7Sport	14769500	0,80 DM
Aufkleber Bremse ( englisch, einzig wahres Bremssystem... )	9162-1490	2,00 DM

Typ	Größe	Bestell-Nr.	Preis
Guzzi rot/voll	17,5x3 cm	1253-00	7,00 DM
Guzzi rot/hohl	17x2,5	1252-00	5,00 DM
Adler rot/hohl	16x3	1255-00	3,00 DM
Adler rot/hohl	8x2	1257-00	2,00 DM
California 2	14,5x5,5	1250-00	13,00 DM
California 3	14,5x5,5	1251-00	13,00 DM
Le Mans 1000 Satz	14,5x4,5	1259-00	8,00 DM
Moto-Guzzi Rand silber	15x2	1258-00	9,00 DM
V50 Monza	14,5x2	1230-00	7,50 DM
California /Schild mit 2 Gewindestiften und Muttern	14x4	m0888	19,80 DM

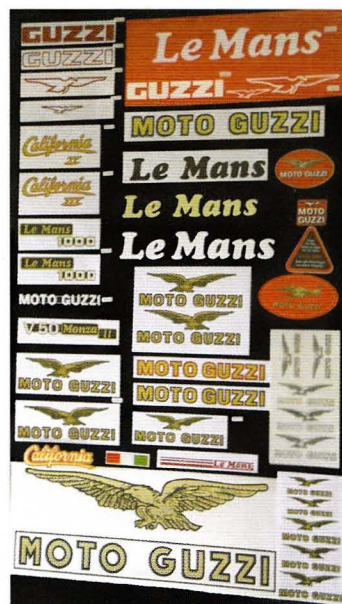

# Deco-Sätze & Sticker



<b>Adler &amp; Schrift</b>	Windschild	50x20	1200-00	<b>10,00 DM</b>
<b>Le Mans</b>	weiß	30x7	1202-00	<b>19,00 DM</b>
<b>Guzzi</b>	weiß/voll	17,5x3	1254-00	<b>7,00 DM</b>
<b>Adler</b>	weiß/hohl	8x2	1255-10	<b>2,50 DM</b>
<b>Adler</b>	weiß/hohl	16x3	1256-00	<b>3,00 DM</b>
<b>Moto-Guzzi</b>	Satz	30x4	1212-00	<b>26,00 DM</b>
<b>Le Mans</b>	schwarz	30x7	1203-00	<b>19,00 DM</b>
<b>Le Mans gold</b>	gold	30x7	1204-00	<b>19,00 DM</b>
<b>Adler &amp; Schrift</b>	Satz Tank	original	1201-00	<b>13,00 DM</b>
<b>Moto-Guzzi</b>	Rand	rot	23x5	<b>9,00 DM</b>
<b>Adler &amp; Schrift</b>	Verkl.vorn	17x5,5	1205-00	<b>9,00 DM</b>
<b>Flagge Italien</b>	PVC	7x3	1207-00	<b>6,00 DM</b>
<b>Le Mans</b>	rot/weiß	16,5x1,5	1211-00	<b>8,00 DM</b>
<b>Signet</b>	oval / normal	11,5x8	1232-00	<b>2,50 DM</b>
<b>Signet</b>	Victory	11,5x8	1231-00	<b>1,00 DM</b>
<b>Signet</b>	eckig	4x5	1206-00	<b>1,00 DM</b>
<b>Dreieck</b>	Finger weg		1220-00	<b>2,00 DM</b>
<b>Abreibebilder</b>	weiß	5er Set	1216-00	<b>7,00 DM</b>
<b>Abreibebilder</b>	gold	5er Set	1215-00	<b>7,00 DM</b>
Ohne Abbildung				
<b>Lario</b>	schwarz		1242-00	<b>10,00 DM</b>
<b>V35</b>	rot		1246-00	<b>5,00 DM</b>
<b>V65</b>	rot		1247-00	<b>5,00 DM</b>
<b>V65 Lario</b>	Seitendeckel		1241-00	<b>7,50 DM</b>

## Deco - Sätze

<b>850GT</b>	Satz	9233-1300	<b>65,00 DM</b>
<b>850GT California</b>	Satz	9233-1350	<b>65,00 DM</b>
<b>750Sport</b>	Satz	9233-1400	<b>75,00 DM</b>
<b>T3 California</b>	Satz	9233-1700	<b>65,00 DM</b>
<b>V65 Florida</b>	Satz	9233-2300	<b>45,00 DM</b>
<b>Falcone</b>	Satz	9233-1000	<b>25,00 DM</b>
<b>V7 Spezial</b>	Satz	9233-1200	<b>65,00 DM</b>

ohne Abbildung

<b>California</b>	29923300	<b>66,40 DM</b>
-------------------	----------	-----------------

## Anstecknadeln

<b>1 Le Mans 1</b>	1225-10	<b>12,00 DM</b>
<b>2 Nouvo Falcone</b>	1225-50	<b>12,00 DM</b>
<b>3 Le Mans 3</b>	1225-55	<b>12,00 DM</b>
<b>4 V7 Spezial</b>	1225-60	<b>12,00 DM</b>
<b>5 Daytona</b>	1225-15	<b>9,80 DM</b>
<b>6 California II</b>	1225-20	<b>12,00 DM</b>
<b>7 California 3</b>	1225-22	<b>11,20 DM</b>
<b>8 1100 Sport</b>	1225-18	<b>9,90 DM</b>
<b>9 Armec Tremola</b>	1225-70	<b>11,20 DM</b>
<b>10 nicht mehr lieferbar</b>		



# Sticker & Aufkleber

11 V7 Sport geprägt	1329-00	15,00 DM
12 Moto-Guzzi 1x2cm	1312-00	9,90 DM
13 Adler klein/ weiß gold	1225-40	12,00 DM
14 Flagge Italien	1315-00	9,90 DM
15 Adler groß /wei0 gold	1225-35	12,00 DM
16 Adler im Rad	1310-00	12,00 DM
17 Moto-Guzzi 1x1cm	1311-00	7,90 DM
18 Adler & Flagge Italien	1324-00	29,50 DM
19 Adler gold Relief	1341-00	14,00 DM
20 Adler & Schrift rot / groß	1318-00	32,00 DM
21 Adler & Schrift rot / klein	1331-00	12,50 DM
22 Logo rot	1225-00	7,50 DM
23 Moto-Guzzi eckig/rot	1390-00	19,90 DM
24 Logo oval/groß	1322-00	12,50 DM
25 Motor rund	1225-25	12,00 DM
26 Motor V7 geprägt	1327-00	33,00 DM
27 Repair - Kit	1313-00	9,90 DM
28 Moto-Guzzi schwarz	1317-00	5,00 DM
29 Moto-Guzzi hell-blau	1316-00	5,00 DM
30 Adler V2A gelasert	7840-00	19,50 DM
31 Krawattennadel / Logo rot	1319-00	16,00 DM
Quota	1225-61	12,50 DM
Nevada	1225-62	12,50 DM

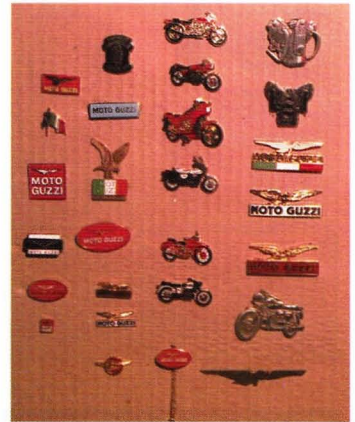

## Aufkleber Battle of twins

von Viktor Matti

<b>Aufkleber</b>	24x7cm	1272-00	15,00 DM
<b>Aufkleber</b>	13x4cm	1272-10	8,00 DM



## Aufkleber ca 2mm erhaben

aus weich - PVC, sehr gut haftend

<b>Aufkleber PVC</b>	4x5cm	1265-00	7,90 DM
<b>Aufkleber PVC</b>	3x3cm (2 St.)	1266-00	7,90 DM
<b>Aufkleber oval PVC</b>		31917365	14,20 DM

Aniversario



## Metall-Plakete vom Titel

Goldfarben, mit Victory - Adler und rotem Grund. Größe 13,5 x 7 cm. Eignet sich zum Anieten oder Anschrauben an Koffer, Werkstattüren und vielem mehr.

<b>Plakette</b>	1285-00	20,00 DM
-----------------	---------	----------



# Aufnäher



**Aufnäher** immer von links nach rechts

<b>Guzzi eckig</b> 12x5cm	1304-00	<b>7,50 DM</b>
<b>Flagge Italien</b>	1303-00	<b>7,50 DM</b>
<b>Japanese</b>	1301-00	<b>7,50 DM</b>
<b>Guzzi rot oval</b>	1300-00	<b>6,90 DM</b>
<b>Guzzi</b> 2x2cm	1302-00	<b>6,00 DM</b>
<b>Guzzi</b> viereckig	1308-00	<b>9,50 DM</b>
<b>V - Power</b>	1309-00	<b>9,50 DM</b>
<b>Adler groß</b>	1306-00	<b>27,00 DM</b>



**Aufnäher** immer von links nach rechts

<b>Daytona</b>	1308-30	<b>15,00 DM</b>
<b>Motor</b> rund	1308-10	<b>10,50 DM</b>
<b>Fahne mit Logo</b> 11x5cm	1308-70	<b>9,50 DM</b>
<b>Vibrations</b> rund	1308-40	<b>9,50 DM</b>
<b>Made in Italy</b> rund	1308-20	<b>9,80 DM</b>
<b>Flagge mit Logo</b> 7,5x3,5	1308-60	<b>7,50 DM</b>
<b>Road-King</b>	1308-50	<b>9,50 DM</b>

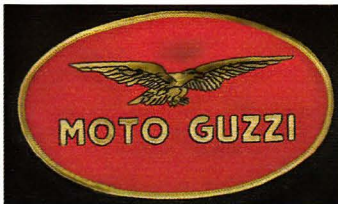

## Aufnäher oval

Aus festem Stoff, Grundfarbe sattes Guzzi-rot. Es stehen 3 verschiedene Größen zur Auswahl.

<b>Aufnäher</b>	9,5 x 6 cm	1300-10	<b>7,50 DM</b>
<b>Aufnäher</b>	15,5 x 90 cm	1300-20	<b>13,00 DM</b>
<b>Aufnäher</b>	25,7 x 15,5 cm	1300-50	<b>39,50 DM</b>



## Adler

Gold - farben

Mit Gewindestift ( z.B. zur Montage auf Metall - Schutzblech vorn ). ( Ohne Stehsockel )

<b>Adler</b>	7400-00	<b>29,90 DM</b>
--------------	---------	-----------------



# Kappen für Mann & Maschine

## Flagge

Wunderschöne Flagge, farbecht, ( sauren Regen verträgt sie allerdings nicht ), waschbar ( Siebdruck sollte vorher von links überbügelt werden). Mit zwei Ösen zum Befestigen.

Größe 102 x 61 cm

**Flagge** 1328-10 **49,50 DM**

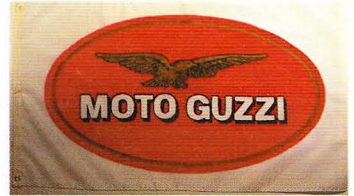

## Abdeckplane

Nylon beschichtet, wetterfest, reißfest, rot, mit Schriftzug Moto-Guzzi. Die abgebildete Plane bedeckt eine 1100 Sport.

Für kleine Modelle ohne Scheibe ist die kleine Plane gedacht.

Für Modelle wie California 3 mit Windschild ist die große Plane vorgesehen.

**Plane** klein 9750-00 **98,00 DM**

**Plane** mittel 9750-05 **98,00 DM**

**Plane** groß 9750-10 **118,00 DM**



## Mützen ( Schwäbisch = a Kapp )

Aus Baumwolle, verstellbar, großes Signet gestickt ( Adler & Schrift )

Mütze

**rot** 8024-00 **19,50 DM**

**schwarz** 8024-10 **19,50 DM**



## Schals alle Polyester

Verschiedene Designs

**Schwarz / gold** 8021-00 **20,00 DM**

**Blau / gold** 8022-00 **17,50 DM**

**Rot / gold** 8020-10 **17,50 DM**

**Lagi di Como** 8010-00 **14,80 DM**

## Gürtelschließe rot

( ohne Leder ) hinten mit Bügel um ca 4 cm breiten Gürtel zu befestigen und Haken für Löcher.

Schließe Druckguß, goldfarben, Adler erhaben, Grund rot ausgelegt. Größe ca 9 x 5,5 cm

**Schließe** 8000-00 **39,90 DM**



## Gürtelschließe Relief

Vom Werk in Vorbereitung, Auslieferung nicht vor März

Sehr schönes Stück, Breite ca 9 cm, wird ohne Gürtel geliefert

**Gürtelschließe** 8001-00 **auf Anfrage**

# Bausatz & Schlüsselanhänger

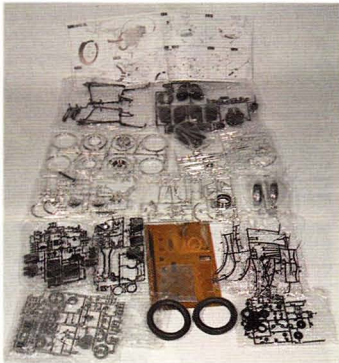

## Guzzi - Modellbaureihe von Protar

Wer Spaß am filigranen Bauen hat, der ist mit dieser Modellbaureihe bestens bedient. Das große Modell der 850GT ist beweglich, auch die Motorteile ( die Köpfe, Zylinder und Kurbelgehäuse sind durchsichtig). Die dazugehörige Bauanleitung ist so umfangreich wie ein Werkstatthandbuch einer richtigen Guzzi ! Als sinnvoller Zeitvertreib an langen Winterabenden echt gut geeignet.

Modell	Anzahl/Teile	Bestell-Nr.	Preis
<b>850GT</b>	770	8400-00	<b>486,00 DM</b>
<b>V7 Spezial</b> weiß	200	8400-20	<b>94,50 DM</b>
<b>V700 Carabinieri</b> blau	235	8400-40	<b>94,50 DM</b>



## Schlüsselanhänger

aus dickem Leder, geprägt

**Schlüsselanhänger** 8210-1370 **9,00 DM**



## Schlüsselanhänger

<b>Leder / Emblem</b>	1357-00	<b>12,00 DM</b>
<b>Leder / Email</b> oval	1355-00	<b>25,00 DM</b>
<b>Leder / Email</b> schwarz/rund	1350-00	<b>7,50 DM</b>
<b>Stoff / mit gesticktem Emblem</b>	1356-00	<b>5,50 DM</b>



## Guzzi-Kugelschreiber

Typ Mont-Blanc

Durch Drehen des Stifts in der Mitte kommt die Mine heraus. Kunststoffausführung schwarz, mit Moto-Guzzi Logo.

**Kugelschreiber** 8550-1000 **38,00 DM**



# Krawatten & Sonnenbrillen

## Füller & Kugelschreiber

### offizielle Guzzi-Line

Hochwertige Ausführung der Schreibgeräte, z.B. Goldfeder und Aufziehmechanismus beim Füller. Gravur Moto-Guzzi im Mittelbereich, Adler oben auf dem Deckel

Es sind zwei Versionen :

1. Sterling silber 925 sehr schmale Ausführung

**Schreibset** 8550-1010 **265,30 DM**

dieses ist sofort verfügbar

2. Schildpatdesign wie Foto, Preis und Lieferzeit auf Anfrage



## Guzzi - Krawatten Guzzi-Line

Adler & Schrift dezent an der Spitze eingestickt. Bei den Unifarbenen nur für Insider zu erkennen. Natürlich, da aus der Seiden Metropole Como, sind die eleganten Schlipse aus 100% Seide !

Krawatte	Bestell-Nr.	Preis
<b>Blau</b>	8072-00	<b>45,00 DM</b>
<b>Grün</b>	8072-40	<b>45,00 DM</b>
<b>Rot</b>	8072-20	<b>45,00 DM</b>

Neue Edition der Guzzi-Line

Seidenkrawatte mit California 3 / mit Windschild von vorn.

Das Motiv ist direkt nur für Insider identifizierbar.

Krawatte Grundfarbe

<b>Blau</b>	8072-60	<b>50,00 DM</b>
<b>Grün</b>	8072-70	<b>50,00 DM</b>

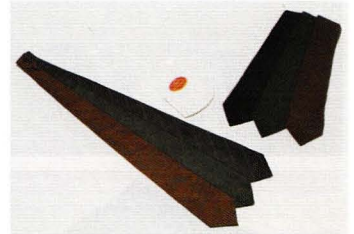

## Guzzi- Line

ist die neue Linie des Werks in Mandello, mit dem Ziel, hochwertiges, teilweise witziges, aber in jedem Falle brauchbares Zubehör anzubieten. Da die Linie erst langsam aufgebaut wird, bringen wir auch Sachen im Prospekt, die in der Projektierungsphase sind, aber in jedem Falle im Laufe der kommenden Saison verfügbar sein werden ( wie z.B. letztes Jahr der Rucksack ). Die weiße T-Shirt Serie ist z.B. fruit of the loom. Die neuen Uhren sind eine hochwertige italienische Produktion mit schweizer Uhrwerken.

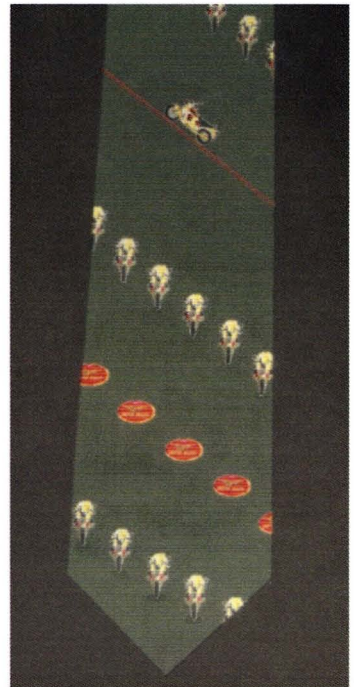

## Sonnenbrille Klassik Guzzi-Line

Sehr dunkle Gläser. Klassische, sehr gerade Linienführung im Augenbrauenbereich. Teile als Schildpattimitation ausgeführt.

**Sonnenbrille Klassik** 8076-00 **auf Anfrage**



# Life style



## Sonnenbrille Windschutz

### Guzzi-Line

Heiße Geschichte, das Teil!

Die leicht gelb-braun getönten Gläser sind eigentlich gar nicht zu sehen - solange man nicht die Seitenteile rechts und links nach hinten schiebt... Aber dann ! Die dunkelbraunen Deckgläser sitzen dann an der Seite und verhindern Seitenwind am Auge. Interessant sieht es auf jeden Fall aus, da keiner so richtig durchblickt, weder von vorn noch von hinten. Der ändert sich natürlich schlagartig mit dem Öffnen der Schiebestücke.

**Sonnenbrille Wind**

8077-00

**auf Anfrage**



## Guzzi - Sonnenbrille Guzzi-Line

Mit Wechselgläsern in dunkelgrün und ocker. Wird geliefert im Etui . Guzzi - Schriftzug im rechten Glas oben, mit Adler. Gestell goldfarben

**Sonnenbrille Wechselglas**

8075-00

**129,00 DM**



## Guzzi - Watch offizielle Edition

Einfache Ausführung, schwarz / gold, mit Datumsanzeige

**Watch**

7820-00

**98,00 DM**



## Guzzi - Uhr Chrono Metall

Neue Uhr von Guzzi, Datum, Analog-Zeit, Digital-Zeit, Stop-Uhr ( auf 1/100stel), Wecker, Glas konkav (vergrößert).

**Chrono**

7826-00

**225,00 DM**

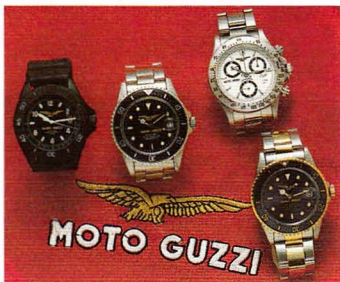

## Hochwertige Uhren aus der Guzzi-Line

Links	<b>Kunststoffgehäuse</b> schwarz mit Datumsanzeige	7827-00	<b>159,00 DM</b>
Mitte	<b>Automatik-Uhr</b> Stahlgehäuse, Zifferblatt schwarz mit Datumsanzeige	7828-00	<b>310,00 DM</b>
Rechts	<b>Automatik-Uhr</b> Design Daytona, Zifferblatt blau, mit Datumsanzeige	7829-00	<b>398,00 DM</b>
rechts	<b>Chronograph</b> , Edelstahl sehr hoch- wertige Ausführung	7824-00	<b>595,00 DM</b>



## Besteck mit Guzzi-Adler

Dieses Besteck gehört zu einer sehr hochwertigen Kollektion. Diese V2A Serie der Fa. Inoxpran bekam einen Design - Preis in Italien 1990. Der stylisierte Adler und der Schriftzug sind eingraviert.

<b>Messer</b>	9710-00	<b>19,80 DM</b>
<b>Gabel</b>	9720-00	<b>16,80 DM</b>
<b>Löffel Suppe</b>	9730-00	<b>14,40 DM</b>
<b>Löffel Kaffee</b>	9740-00	<b>10,80 DM</b>
<b>Set komplett ( 4 tlg )</b>	97500	<b>55,00 DM</b>



## Macchinetta Espresso - Bereiter aus V2A

Geeignet für Gas, Feuer und Elektroplatte. Also auch geeignet für unterwegs ( Gaskartusche ). Natürlich schmeckt´s mit Lavazza am Besten, aber auch hier käuflicher Espresso funktioniert gut. Einfache Handhabung. Beschreibung dabei.

Tassenangabe in Espresso-Größe

<b>2 Tassen</b>	9700-00	<b>33,00 DM</b>
<b>4 Tassen</b>	9700-10	<b>45,00 DM</b>
<b>6 Tassen</b>	9700-20	<b>53,00 DM</b>



## Aschenbecher

Durchmesser 7,5 cm. Bei den weißen Aschenbechern sind die Flügel vom Adler 2mm gekappt ( Druckfehler ) daher Sonderpreis, solange Vorrat reicht

### Aschenbecher

<b>Schwarz</b>	7860-00	<b>10,50 DM</b>
<b>weiß</b>	7681-00	<b>3,50 DM</b>

### Feuerzeug

1 x Kartouche, silber, Druck schwarz

<b>Feuerzeug</b>	7880-00	<b>3,00 DM</b>
------------------	---------	----------------



## Kaffeetasse

Mit Aufdruck wie Abbildung

<b>Tasse</b>	7870-00	<b>8,50 DM</b>
--------------	---------	----------------

## Bierkrug 0,5 l

Aufdruck wie Bild

<b>Krug</b>	7870-50	<b>14,00 DM</b>
-------------	---------	-----------------

## Teller

Auch als Wandteller geeignet

<b>Teller</b>	7870-80	<b>39,00 DM</b>
---------------	---------	-----------------



## Original Zippo Feuerzeug

Mit Gravur vom runden Guzzi-Motor und Adler mit Schrift  
Benzinfeuerzeug, gebürstete Ausführung

<b>Zippo</b>	8360-1010	<b>42,00 DM</b>
--------------	-----------	-----------------



# Out door Artikel



## Rucksack

### Guzzi-Line

Schwarz, mit Stickerei. Sehr hochwertige Ausführung, Packtaschen oben mit Zug. Innen Dokumententasche mit RV, sowie einige durchdachte Details. Zwei Außentaschen mit RV, dicke Rücken- und Riemenpolsterung.

**Rucksack** 8073-00 **79,00 DM**



## Moto-Guzzi Stoff - Tasche

Benutzen Sie auch noch Plastiktüten ? - Sorry aber das ist out ! Allerdings sind die weißen Leinenbeutel auch nicht jedermann ( jederfrau ) Sache. Material der Tasche ist 100 % Baumwolle, schwarz, Druck gold, Größe ca 38 x 40 cm. Sehr kleines Packmaß ( denn wenn man´s nicht dabei hat nutzt´s nix )

**Tasche** 8071-00 **9,50 DM**

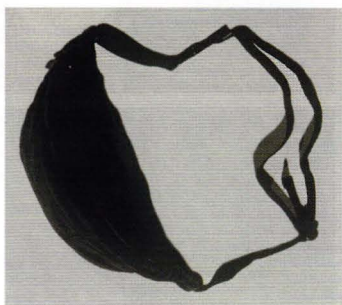

## Bauchtasche Leder

### Guzzi-Line

Pack die Badehose ein...- sehr viel mehr als das Nötigste geht nicht rein, aber dafür gibt es ja dann auch den Rucksack ! Robuste Ausführung, Leder in schwarz mit Guzzi logo

**Bauchtasche** 8576-8380 **auf Anfrage**



## Hosenträger

Die geheimsten Wünsche der Guzzi - Fahrer wurden ausgekundschaftet. Das Ergebnis : Jeder ist insgeheim scharf auf Guzzi - Hosenträger - ist doch klar !

Hosenträger

**Moto-Guzzi** 8027-00 **19,00 DM**

**Italien** 8026-00 **19,50 DM**



## Der Knirps

Was unter Gespann - Fahrern schon lange klar ist, nämlich auch als Motorradfahrer muß man bei " Landgängen " nicht unbedingt im Regen stehen, ist nun endlich auch für normale Tourenfahrer möglich. Dank mickrigem Packmaß von 38 x ø5cm !  
Geöffnete Spannweite 88 cm.

**Knirps** 8039-20 17,00 DM  
P.S. Passt auch in's Auto



## Schirm Passen 2 Mann ( Frau ) drunter

Weiß, Adler & Schriftumrandung gold, rot unterlegt. Holzgriff schwarz. Vielseitige Nutzung als Sonnenschirm, Beiwagen-abdeckung, Bremsfallschirm ect. bauartbedingt gegeben. Für neue Nutzungsmöglichkeiten unserer Produkte haben wir jederzeit ein offenes Ohr.

**2-Mann Schirm** 8039-10 77,00 DM



## Moto-Guzzi Kissen

100% Baumwolle, schwarz, Druck gold. Inlett Synthetik (saugt keine Feuchtigkeit auf, und birgt keine Allergie - Probleme ).  
Größe 35 x 37 cm, Schlafsack geeignet.

**Kissen** 8070-00 19,50 DM



## Handtuch, Badetuch

Sehr gute Qualität, auch Trockner geeignet. Motiv gestickt, Frottier 100%, Baumwolle, rot

**Handtuch** ca 90 x 45 cm 8310-00 34,50 DM

**Badetuch** ca 120 x 60 cm 8300-00 49,50 DM



## Brieftasche

Aus Leder, schwarz, mit geprägtem Moto-Guzzi Druck. Klarsicht- Tasche für Scheckformulare, Einschubfächer und Kette

**Brieftasche** 8580-1000 45,00 DM

## Taschenmesser

Zippo ( US Stahl Qualitätsmesser )  
Neue Ausführung mit 5 Blättern ( andere Ausführung wie Abbildung ), Schwarz mit Guzzi - Logo

**Taschenmesser** 8540-1000 38,00 DM



# Guzzi - Kleiderschrank

## Sweat - Shirt

( langarm ) schwarz, Druck gold, 100 %Baumwolle, Größen

<b>schwarz</b>	M	8036-01	<b>42,00 DM</b>
<b>schwarz</b>	L	8036-02	
<b>schwarz</b>	XL	8036-03	



## T - Shirt

( 1/4 Arm ) rot, Druck schwarz, 100% Baumwolle, Größen

<b>T-Shirt</b>	M	8041-01	<b>22,50 DM</b>
<b>T-Shirt</b>	L	8041-02	
<b>T-Shirt</b>	XL	8041-03	

## Guzzi - T - Shirt Guzzi-Line Serie " Fruit of the loom"

weiß, Druck bunt, Größen

<b>C.3 Sonnenunterg.</b>	M	8080-31	<b>22,50 DM</b>
	L	8080-32	
	XL	8080-33	
<b>Tipo Normal</b>	M	8080-01	<b>22,50 DM</b>
	L	8080-02	
	XL	8080-03	
<b>Daytona</b>	M	8080-21	<b>22,50 DM</b>
	L	8080-22	
	XL	8080-23	
<b>GTV 500</b>	M	8080-11	<b>22,50 DM</b>
	L	8080-12	
	XL	8080-13	
<b>Nevada</b>	M	8080-51	<b>22,50 DM</b>
	L	8080-52	
	XL	8080-53	
<b>California 3</b>	M	8080-41	<b>22,50 DM</b>
	L	8080-42	
	XL	8080-43	



## Sweat - Shirt mit Victory - Adler ( Langarm )

weiß, Druck bunt, Größen M, L, XL, schön gezeichnete Le Mans mit runden Zylindern, die ein lederbekleideter Geier fährt. Unter der grün - weiß - roten Le Mans Überschrift reckt der Guzzi - Adler zwei Federn, der rechten Schwinge zum Victoryzeichen. XL nicht mehr lieferbar, leider nur noch Restposten

<b>Sweat-Shirt</b>	M	8032-01	<b>44,00 DM</b>
	L	8032-02	
	XXL	8032-04	



## Japaner - Klopf - T - Shirt 100% Baumwolle

<b>Rot</b>	M	8042-01	<b>23,50 DM</b>
	L	8042-02	
	XL	8042-03	



# Guzzi - Kleiderschrank

## T - Shirt schwarz

Aufdruck Adler gold	M	8029-00	<b>19,50 DM</b>
	L	8029-02	
	XL	8029-03	



## Kinder - T - Shirt

Weiß, Druck rot : my Daddy rides a Moto-Guzzi.

Größen :	98 = 00	8043-01	<b>19,90 DM</b>
	120 = 0	8043-02	
	140 = 1	8043-03	
	158 = 2	8043-04	



## Wind- und Wetterjacke Guzzi-Line

gefütert. Aus Tactel ( atmungsaktiv und wasserabweisend ).  
 Farbe blau / rot, mit wunderschönem Innenfutter ( lauter kleine  
 Adler & Guzzi - Schriftzüge ) Als Übergangsjacke und überm  
 Lederkombi gut geeignet. Adler und Schrift dezent in Gold  
 gestickt auf der Brust rechts.

Nur noch in L verfügbar

<b>Windjacke</b>	L	8092-02	<b>212,00 DM</b>
------------------	---	---------	------------------

## Wind- und Wetterjacke Guzzi-line

Die neue Serie, ganz in rot, mit schwarzem Futter, wieder mit  
 dem schönen Druck- einfach guzzig

<b>Windjacke</b>	M	8340-0201	<b>212,00 DM</b>
	L	8340-0202	
	XL	8340-0203	
	XXL	8340-0204	



Hier stellen Achim und Sybille die Tragbarkeit der Guzzi-  
 Line unter Beweis, wobei bitte auf das entzückende Futter  
 der Windjacke zu achten ist.

Das Achim von einem Pokal "gekrönt" wird war, zwar nicht  
 beabsichtig, aber es steht Ihm ganz gut

auch oben links im Bild:

<b>T-Shirt „ Modell „</b>	M	8080-81	<b>29,50 DM</b>
	L	8080-82	
	XL	8080-83	



Muskel-Motor Shirt nächste Seite 134

# Guzzi - Kleiderschrank



## Overalls alle 100 % Baumwolle

sehr gute Qualität. Größen 48, 50, 52, 54 teilweise auch 56 mit kleinem Aufpreis. Größe unbedingt angeben !

### Overall rot

Normale Qualität	46	8038-46	<b>107,00 DM</b>
	48	8038-48	
	50	8038-50	
	52	8038-52	
	54	8038-54	

### Overall schwarz

Sehr feste Qualität	48	8037-48	<b>115,00 DM</b>
	50	8037-50	
	52	8037-52	
	54	8037-54	



### Overall blau

Original Guzzi - Werkskombi, rechts neue			<b>98,00 DM</b>
Version	48	8100-48	
	50	8100-50	
	52	8100-52	
	54	8100-54	



### Overall rot

**Guzzi-Line** Beschriftung nur vorn

46/48	M	8380-0101	<b>86,50 DM</b>
50/52	L	8380-0102	
54	XL	8380-0103	

### Mütze gewalkter Stoff

rot / bunt

Größe universal

<b>Kappe</b>		8390-0100	<b>29,50 DM</b>
--------------	--	-----------	-----------------



# Guzzi - Kleiderschrank

## **Pullover** mit Reißverschluß am Kragen

Super Trageeigenschaften, 50 % Baumwolle und 50 % Hochbausch (nimmt den Schweiß auf, hält trotzdem warm). Waschmaschinenfest, hinterher einfach trocknen lassen (nicht in den Trockner schmeißen). Motor und Schrift sind weiß eingestrickt.

<b>Pullover schwarz</b>			<b>98,00 DM</b>
46/48	M	8090-01	
50/52	L	8090-02	
54/56	XL	8090-03	



## **Rollkragen - Pullover Guzzi-Line**

Material 50 % Baumwolle, 50 % Acryl, rot, Ausführung mit neuem und altem Schriftzug (dieser ist aufgestickt). Größen M, L, XL, XXL. Pullover rot. **Größe angeben!**

<b>Tipo Nuovo</b>	M	8088-0001	<b>198,00 DM</b>
	L	8088-0002	
	XL	8088-0003	
<b>Tipo Vecchio</b>	M	8089-0001	<b>198,00 DM</b>
	L	8089-0002	
	XL	8089-0003	



## **Guzzi-Linie Werks Edition**

**Windjacke** ohne Futter. Farben blau/grün. Kaputze im Kragen versenkbar (RV). Gute Qualität. Emblem ganz dezent auf Brust eingestickt.

Größen	M	8340-0101	<b>156,00 DM</b>
	L	8340-0102	
	XL	8340-0103	

**Polo-Hemd** sehr gute Qualität. Wunderschönes Stickemblem (Siehe Abbildung darunter). Farben in weiß und rot. Verfügbare Größen

<b>Rot</b>	M	8330-0101	<b>59,00 DM</b>
	L	8330-0102	
	XL	8330-0103	
<b>Weiß</b>	M	8330-0201	<b>59,00 DM</b>
	L	8330-0202	
	XL	8330-0203	



# Guzzi - Kleiderschrank



**Trainingsanzug** mit BW-Futter. Ganz dezentes Stick-Emblem auf Brust, Farben: Jacke blau/grün, Hose uni blau.  
Größen M, L, XL

<b>Trainingsanzug</b>	M	8350-0101	<b>197,00 DM</b>
	L	8350-0102	<b>197,00 DM</b>
	XL	8350-0103	<b>197,00 DM</b>

Das Emblem auf den Poloshirts



## Sweat -Shirts

Material der Sweat-Shirts ist 50% Baumwolle und 50% Acryl  
( Gute Wasch- und Trageeigenschaften. Größen M, L, XL

**Größen angeben !**

<b>Rot mit altem Schriftzug</b>	M	8320-0101	<b>86,00 DM</b>
	L	8320-0102	
	XL	8320-0103	

<b>Rot mit Aufdruck Motor</b>	M	8320-0201	<b>46,00 DM</b>
	L	8320-0202	
	XL	8320-0203	

<b>Grau mit Aufdruck Motor</b>	M	8320-0301	<b>46,00 DM</b>
	L	8320-0302	
	XL	8320-0303	

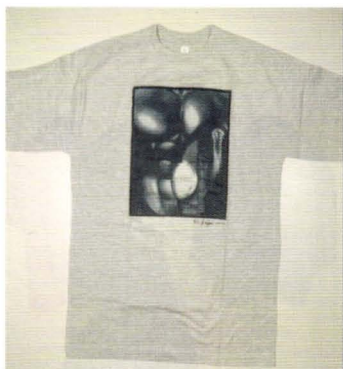

## Designer T-Shirt

von Ralph Wojtynek

T-Shirt der Extra-Klasse. Grundfarbe grau mit Motiv-Aufdruck wie  
Poster Seite 101. Echt starke Wirkung

Die V-Power als Körperkunst par excellence

<b>V Power Shirt</b>	M	8310-0101	<b>49,50 DM</b>
	L	8310-0102	<b>49,50 DM</b>
	XL	8310-0103	<b>49,50 DM</b>



# Für Guzzi - Fahrer persönlich

## Jogging-Anzug Baumwolle

Grau

Hose mit Gummizug und Bänderl

Oberteil mit Kapuze.

Guzzi Emblem in gold gestickt, wie auf Seite

134 oben abgebildet

<b>Jogging-Anzug</b>	S	8350-0201	<b>110,00 DM</b>
	M	8350-0202	
	L	8350-0203	
	XL	8350-0204	

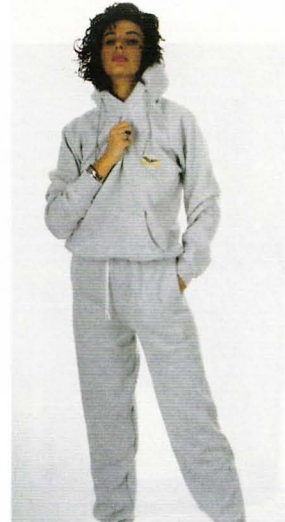

## Weste ( Gilet )

Gestepte Ausführung in schwarz mit gesticktem Emblem

<b>Weste</b>	M	8360-0101	<b>auf Anfrage</b>
	L	8360-0102	
	XL	8360-0102	



## Spumante

### Colli Bianco brut DOC

herb, Spumante  
nach Methode Champenoise

Flasche	9590-00	<b>14,00 DM</b>
6er Karton	95900	<b>75,90 DM</b>

### Antichi Sapori

äußerst süffig, Frizzantino dolce

Flasche	9580-00	<b>20,90 DM</b>
6er Karton	95800	<b>107,80 DM</b>

### Serprino

macht süchtig ! herber, feiner  
Frizzantiono, naturbelassen

Flasche	9570-00	<b>10,80 DM</b>
6er Karton	95700	<b>53,90DM</b>



## ! Achtung !

Bei Versand von Wein und Spumante sind  
1 Karton = 1 Post-Paket. Pro Paket Wein  
fallen die üblichen Portokosten sowie 3 DM  
für Spezialverpackung ( Papier-Presschalen)  
an.

# Für Guzzi - Fahrer persönlich



## Guzzi Wein ( D.O.C. )

Mitten in den Euganeischen Bergen liegt die Kellerei Dei Colli Tramonte, einem Gebiet, das für den klassischen Italienischen Weinbau bekannt ist. Es werden nur eigene Trauben verarbeitet. Draus resultiert auch nur eine begrenzte, kleine aber feine Produktion. Garantiert > Kopfwehfrei < ! Folgende Sorten sind im Programm:



## Weine :

<b>Colli Bianco DOC</b>	Trocken, herb	
Flasche	9501-00	<b>8,80 DM</b>
6er Karton	95030	<b>42,90 DM</b>

<b>Colli Rosso</b>	trocken, herb	
Flasche	9500-00	<b>8,80 DM</b>
6er Karton	95020	<b>42,90DM</b>

<b>Raboso</b>	trocken, schwer	
Ein Vino tinto, der geschmacklich einem großen Chianti sehr nahe kommt. Gekeltert aus der Traubensorte Raboso die Verona. Guzzi-Wein wie Drachenblut - ein Gesöff für große Kämpfer -		
Flasche	9550-00	<b>9,60 DM</b>
6er Karton	95600	<b>49,50 DM</b>



---

# Gestatten :

---

**Hans - Peter & Sybille ( beide ganz rechts ) und das Team von *Moto-Spezial***  
**Gut zu erkennen in der Bild - Mitte auf der Theke: der Kolbenfresser ( gut verwahrt im**  
**Hochsicherheitstrakt ).**

Heidi <b>Raudßus</b> Packerei & Kommission	Pia <b>Frank</b> Sekretärin & Buchhaltung	Heide <b>Schroth</b> Kommission & Druck	Brigitte <b>Goller</b> Packerei	Ingeborg <b>Schill</b> Buchhaltung	Sybille <b>Länge</b> „Mädchen“ für alles	Hans-Peter <b>Länge</b>
---	--	--	---------------------------------------	--	--	----------------------------

Anton <b>Engel</b> Mechanische Werkstatt	Miljenko <b>Martincewicz</b> Fahrer & Kommission	Martin <b>Schorn</b> Werkstatt & Verkauf	Gerhard <b>Schöne</b> Mechnische Werkstatt	Achim <b>Christner</b> Lager & Verkauf
---	---	---	---	---





## Hans-Peter & Sybille

In ziemlich fertiger Ausführung, Die neue CNC produziert die schönsten Teile, der Prospekt hat digital bearbeitete Bilder und der Satz fließt über alle 144 Seiten - was das heißt ? Beide - als Autodidakten verschrien - sind längere Zeit nur mit tiefen Falten auf der Stirn und Handbüchern der jeweiligen Maschinen gesichtet worden und haben, jeder auf seine Weise, mit Erfolg die entsprechende Software überlistet.

Das Bild entstand auf der IFMA. Dort auf der Messe fiel dann die Anspannung etwas ab -

Die bassa lunga war fertig, die Resonanz gewaltig.

Also es hat sich gelohnt - was man gelernt hat, kann einem keiner nehmen. Übrigends: ein Wahlspruch unserer Firma lautet - wer nichts kann ist zu allem fähig - deshalb gehen wir manchmal ganz unorthodox an eine Thematik, man sieht es teilweise an den etwas unkonventionellen Produkten, sowie den technischen Lösungen und Details.



## Der Nachwuchs

Dafür haben wir vor einiger Zeit auch gesorgt. Nun sind die Kids allerdings schon stark vom Zweirad-Virus infiziert.

Das Ergebnis :

In der Baden-Württembergischen Meisterschaft 1994 in Klasse 6 hat Tobias ( 13 Jahre ) den 1. Platz belegt, und Florian ( 12 Jahre ) den 3. Platz. Da Guzzi keine Trailer baut, fahren die beiden auf Beta - buy italian.

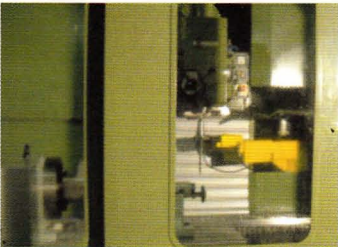

## Die neueste Erungenschaft

Eine CNC mit Werkzeugwechsler, ein sogenanntes Bearbeitungszentrum. Bisher haben wir die Prototypen bei uns im Hause gefertigt und dann in Lohnarbeit mit Zeichnungen vergeben. Irdenwann im Sommer ist Hans-Peter der Kragen geplatzt, nachdem er dauernd mit irgend welchen Teilen vertröstet wurde ( z.B. an der Kupplung von uns hängen 12 Zulieferer und 3 Lohnbetriebe ) außerdem wurde ein Produkt von uns plötzlich vom dem Zulieferer hier in Deutschland unter seinem Namen vertrieben. Der Handlungsbedarf wurde festgestellt und der Mangel behoben. Unsere Flexibilität hat dadurch massiv zugenommen.



Ein modernes CAD / CAM System mit einer CNC - Fräsmaschine und 4 Achsen und Werkzeugwechsler. Mit diesem sehr Leistungsfähigen Werkzeug sind wir nun in der Lage, Ideen und Anregungen sehr schnell und treffsicher umzusetzen.

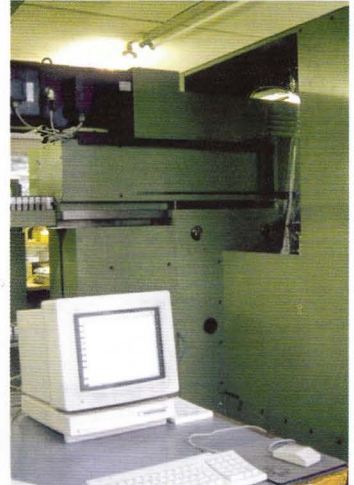

So können Werkstücke bis zu 750 mm auf der x - Achse sowie 750 mm auf der y - Achse und 550 mm auf der z - Achse bearbeitet werden. Die oben abgebildeten Felgen ( auch schon auf der Gran principale ) sollten demnächste lieferbar sein. Die Berechnungen für eine TÜV gerechte Version werden natürlich schon im Planungsstadium gemacht.



### **Noch ein Reise Utensil**

( Utensile in italienisch = Werkzeug )

Ganz praktisch für Unterwegs ist der Gummitrichter mit Gewinde für das Nachfüllen von Öl. Ohne größere Probleme und sehr platzsparend mitzunehmen. Das Material ist Ölresistent und von einer festeren Qualität.

**Trichter**

0048-9010

**19,50 DM**



# You are welcome



Wenn Sie aus Richtung Reutlingen, Offenhausen oder Gächingen kommen sind Sie am Ortseingang praktisch schon da. Nach dem Ortsschild die nächste Hofeinfahrt rechts rein



Parken ist bei uns auf dem Land kein großes Problem



Das erwartet Sie , wenn Sie uns in Gomadingen besuchen -  
Und wann kommen Sie ?

Der Laden bzw. das Lager wo wir Haufenweise oder Regalweise die Wünsche bezüglich Moto-Guzzi Teilen befriedigen können



Der Laden bzw. Ausstellungsraum zum in Ruhe Anschauen



# Stichwortverzeichnis

<b>A</b>		Bremsszange	36,38	Gespannzubehör	109-113
Abdeckplane	123	Brieftasche	129	Getriebe	76
Abdeckung Anlasser,	90	Buchse Pleuel	69	Gleichrichter	57
Abdeckung Auspuff V2A	90	Buchse Schalt-u.Bremshebel	23	gran principale	108
Abdeckung Lichtmaschine	78	Bücher	114-117	Griffgummi	30
Adapter Bremsscheibe	39	<b>C</b>		Grußkarten	117
Adler zum Schrauben	122	Carillo Pleuel	68	Gummi Fußbraste	81
Agostini Fußrastenanlage	22	Chokeeinrichtung	83	Gummi Schalthebel	81
Aluschrauben	93	Chronik	116	Gummi Seitendeckel	81
Anlasschalter	55	Classik Halbschale	5	Gummi Seitenständer.-Rahmen	81
Anlasser	52	Cockpit Instrumente	44,46	Gummi Seitenständer	81
Anlasserabdeckung	90	Colortune	42	Gummi Tankaufhängung	81
Anlasserzahnkranz	73	<b>D</b>		Gummitrichter	139
Ansauggummi Vergaser	81,82	Dekosätze	118-120	Gummi Trittbrett	81
Ansaugkrümmer	82,83	Dichtmasse Hylomar	91	Gummihalter Blinkrelais	81
Ansaugsammler Vergaser	81	Dichtringe	80	Gummiteile	81
Ansaugtrichter	84	Dichtung Ansaugkrümmer	79	Gummiwanne Batterie	81
Armec	110-112	Dichtung Getriebegehäuse	79	Gummiwinkel Ölabscheider	81
Aschenbecker	127	Dichtung Kardan	79	Gürtelschließe	123
Aufbockhebel	92	Dichtung Leelaufschalter	79	<b>H</b>	
Aufkleber	119	Dichtung Ölwanne	79	H4-Einsatz	6,50
Aufklebersatz	118-120	Dichtung Stirndeckel	79	Haltebügel Sitzbank	16,95,99
Aufnäher	122	Dichtung Ventildeckel	79	Haltegummi Batterie	81
Augen VVD-Entlüftung	61	Dichtung Zylinderfuß	79	Halteplatte Nummertafel	77,50
Auspuffanlage	86-89	Dichtung Zylinderkopf	79	Halter Kotflügel vorn	18,19
Auspuffkrümmer	86	Dichtungssatz Mot.Getr.Kard.	79	Halter Rücklicht	49
Auspuffflansch	88	Dichtungssatz Vergaser	84	Halter Sitzbank	14
Auspuffsammler	87	Diskette Preise	117	Haltersatz Windschild	10
Auspuffschellen	88	Doppelzündspule	58,63	Handtuch	129
Auspufftopf	88,89	Doppelzündungsumbau	63	Hauptständer	43
Axiallager Nockenwelle	68	Drehzahlmesser	45	Hinterrad	32
<b>B</b>		Drehzahlmesser Welle	47	Hinterradmitnehmer	75
Badetuch	129	Drosselsätze	93	Hinterradnabe Gespanne	113
bassa lunga	104-108	Druckplatten Kupplung	73	Hohlschraube	61
Blechkoffer	102,103	Druckstange Kupplung	73	Hosenträger	128
Batterie	52	<b>E</b>		Hupe	52
Batteriehalteblech	77	Einscheibenkupplung	70-72	Hydraulische Kupplung	71
Batteriehaltegummi	81	Elektrikteile	53-55	Hylomar	91
Batteriekasten	44	Ersatzteilkatalog	114-115	<b>I</b>	
Bausätze	124	<b>F</b>		Information	2
Beinschilder	92	Farbe	8	Inhaltsverzeichnis	3
Benzinanschluß Vergaser	83	Feder Gabel	27,28	Instrumente	45
Benzinhahn	21	Feder Haupt- und Seitenständer	42	Instrumentenkonsole	44,46
Benzinschlauch	83	Feder Vergaser	85	<b>J</b>	
Benzintank	20,21	Federn Kupplung	73	Jogginganzug	134,136
Besteck	127	Federn verschiedene	77	<b>K</b>	
Bierkrug	127	Felge	32	Kabelbaum	53
Birne Sofitte	49	Felgenband	34	Kabelbinder	54,55
Bleifreiumbau	64	Feuerzeug	127	Kaffemaschine	127
Blinker	48,50,51	Flagge	123	Kaffeefasse	127
Blinkerglas	48	Flansch Auspuff	88	Kalender	117
Blinkerstange	50	Flansch Speichenradsatz	33	Kantenschutz	8
Blinkgeber	57	Foumales	39,40	Kardan komplett	76
Bolzen Getriebeaufhängung	93	Fußrastenanlage	22-24	Kardanwelle	75
Bolzen Motoraufhängung	93	<b>G</b>		Kabelbaumzubehör	54
Bremsbacken	37	Gabel (Haushalt)	127	Kegel+Tellerad	74
Bremsbelag	36	Gabel Vorderrad	24-26	Kegelrollenlager	74
Bremsentlüftung	36	Gabelfeder	27,28	Kerzenstecker	57
Bremsenumbau Doppelscheibe	35	Gabelölwechsel	29	Kette	60
Bremshebel	77	Gabelstandrohr	28	Kettenrad hinten	77
Bremsleitungen	35	Gabelstoßdämpfer	27,28	Kettenritzel vorn	77
Bremslichtschalter	39	Gasgriff	55	Kettenschloß	77
Bremspumpe	37	Gasschieber	84	Kettenschutz	78
Bremsscheiben	38	Gaszug	84	Kettenspanner	60
Bremsscheibenadapter	33,36	Gelenkkopf Schalthebel	92	Kipphebel	68
Bremsschlauch	35	Gepäckträger	96-99	Kipphebelachse	69

# Stichwortverzeichnis

Kipphebelbuchse	69	<b>N</b>		Schmiermittel	91,92
Kissen	129	Naben Speichenrad	33	Schrauben	93
Knieschützer	92	Nadellager	74	Schrumpfschlauch	54
Kofferhalter	97,98	Nockenwelle	68	Schutzblech	16-19
Koffersatz	99-101	Nummerntafelhalter	50,77	Schwenker	110
Kofferschloß	101	Nutmutter Getriebemitnehmer	72	Schwinge	75
Kolben	67,68	<b>O / Ö</b>		Schwungscheibe	73
Kolbenringsatz	67	O-Ringe	80	<b>S</b>	
Kondensator	58	Ochsenaugen Blinker	51	Seele Tacho u. Drehzahlm.	45
Konifederbeine	36	Ölabscheider	60	Seitendeckel	16,17
Konsole Instrumente	44,46	Öldruckleitung	60,61	Seitenkoffer	99-103
Kontrolleuchten	46	Öldruckschalter	61	Seitenständer	42
Kotflügel hinten	17-19	ÖlfILTER	80	Seitenwagen	110-112
Kotflügel vorn	16-19	Ölhahn	77	Sekt	137
Krawatten	125	Ölmeßstab	62	Sicherung Kurbelwellenmutter	60
Kreuzgelenk	74	Ölpumpe	68	Sicherungsbox	57
Kugellager	73	Ölschrauben	63	Simmeringe	80
Kugelschreiber	124,125	Öltemperaturmesser	45,62,113	Sitzbank	11-16
Kupplung	70-73	Ölwanne	61,69	Sitzbank hinten	11
Kupplungsdruckstange	73	Ölwannenzwischenring	61	Sitzbankhalter	14
Kupplungshebel	77	Overall	134	Sitzbezüge	12
Kupplungsmechanismus	73	<b>P</b>		Sitzpolster	14-15
Kupplungspumpe	37	Patches	122	Sonnenbrille	126
Kupplungsreibrscheibe	73	Plakette Metall	121	Spannrolle Zahnriemen	60
Kupplungszug	72	Pleuel	68	Speiche	34
Kurbelwelle	69,66	Pleuelaugenbuchse	69	Speichenrad	32
Kurbelwellenmutter	60	Pleuelmutter	69	Spiegel	9
<b>L</b>		Pleuelschraube	69	Spiegler Bremsleitungen	34,35
Lafranconi	89	Polfett	54	Spiralwickelband	54
Lager	73,74	Poster	118	Stacheter & Jürgenssen	109-112
Lagerbuchsen Schalt-u. Bremsh.	23	Preisdiskette	117	Standrohr	28
Lagerschale	69	Pullover	133	Staubdichtung Standrohr	81
Lagerschild hinten	69	<b>R</b>		Steckverbinder	54
Lagerschild vorn	69	Radachsen	34	Steuerkette	60
Lampe chrom	50,51	Räder	32	Sticker	120,121
Lampenhalter	30	Radlagerung hinten	113	Stirndeckel	95
Leerlaufschalter Abdeckung	91	Radnabe	30	Stirnradatz	60
Leistungsreduzierung	93	Rahmen	76	Stopfen Ölabaß / Niveau	63
Lederkoffer	102,103	Regler Lichtmaschine	56,57	Stoßdämpfer Gabel	27
Lektüre	114-117	Reibscheibe Kupplung	70-73	Stoßdämpfer hinten	39
Lenker	31	Reibscheibensatz	73,77	Stoßbeltasse	69
Lenkerfransen	31	Reparaturhülse Öldruckschalter	62	Stoßstange	69
Lenkergummi	30	Reparatursätze Bremse	36	Sturzbügel hinten	95,96
Lenkschloß	52	Rohrmutter Auspuffkrümmer	88	Sturzbügel Ventildeckel	94
Lenkungsdämpfer	29	Rollenlager	74	Sturzbügel vorn	95
Lichtmaschine Saprisa	58	R -Tec Bremsleitungen	35	Sweat Shirt	130,134
Limadeckel	56	Rücklicht	49	Synchrontester	40
Limaregler	56	Rücklichtglas	50	<b>T</b>	
Löffel	127	Rücklichthalter	49	T-shirt	132-136
Lufffilter	80	Rucksack	128	Tachoantrieb	45
Lufffilterkasten	82	Rückstrahler	50	Tachometer	45
Luftpumpe	40	<b>Sch</b>		Tachowelle	47
<b>M</b>		Schal	123	Tank	20,21
Manschette Kreuzgelenk	81	Schalereinheit links+rechts	55	Tankdeckel	22
Messer	127	Schaltung	24	Tankdeckeldichtung	81
Mitnehmer Getriebe	73	Scheibe Verkleidung	4,5,6,7,10	Tarozzi Fußrastenanlage	23
Mitnehmer Hinterrad	75	Scheinwerfer	6,50	Tasche	128
Modellbausätze	124	Scheinwerfer Einsatz	6,50	Taschenmesser	129
Montageständer	44	Scheinwerferhalter eckig	6	Tasse	127
Motoren	75	Schellen Auspuff	88	Teller	127
Motorentlüftung	60	Schirm	129	Temperaturanzeige	113
Motorhaltebolzen	93	Schlauch Motorentlüftung	81	Topcase	99
Motorräder	19,104	Schlauch Ölabscheider	81	Tourevrkleidung	6
Motorschutzbügel	95	Schloß	51,52	Tremola	111,112
Motortuning	64-67	Schlüssel Zündverteiler	40	Trittbrett	22
Mützen	23,134	Schlüsselanhänger	124	Tuning	64-66



---

# Stichwortverzeichnis

---

Typenschild	76
<b>U</b>	
Uhren	38,126
Unterbrecher	58
<b>V</b>	
Ventildeckel m. Einfüllstutzen	62
Ventildeckelbügel	94
Ventile	70
Ventilfeder	68
Ventilführungen	69
Vergaser	83
Vergaserfeder	85
Vergasersynchronsteuerung	85
Vergaserteile	83,84
Verkleidung	4-7
Verkleidungsblinker	51
Verkleidungshalter	4
Verkleidungsscheiben	4,5,6,10
Vericchi Lenker	31
Vibrationshemmer	29
Vorderrad	32
<b>W</b>	
Wälzlager	73,74
Wein	138
Wellen Tacho u. Drehzahlm.	47
Werkstatthandbuch	114
Werkzeug	40-42
Werkzeugrolle	101
Windjacke	131
Windschild	10
Windschildhalter	910
Winkeltrieb Drehzahlmesser	4,45
Winkeltrieb Tacho	4,45
<b>Z</b>	
Zahnrad Lichtmaschine	78
Zahnriemen	60
Zahnriemenantrieb	59
Zündkabel	57
Zündkabelhalter	51
Zündkerze	57
Zündkerzenstecker	57
Zündschloß	51,52
Zündspulen	58
Zündspulenhalter	58
Zündung	58,59,63
Zündverteiler Lochabdeckung	91
Zwischenring Ölwanne	61
Zylinder und Kolben	67,68
Zylinderkopfbearbeitung	63,64

Raum für Ihre Notizen :

# Und so finden Sie uns :



Copyright :

**Moto-Spezial GmbH, D 72523 Gomadingen**  
Nachdruck des vorliegenden Kataloges  
auch auszugsweise verboten

Der Versand:

erfolgt per Nachnahme mit der Post  
oder per Bankeinzug mit Post oder DPD

Versandkosten:

Wir verrechnen nur reine Postgebühren ! Bei Paketen über  
nehmen wir die über den vereinbarten Betrag gehenden  
Gebühren. Nachlieferungen kommen spesenfrei.  
Päckchen 5,50 DM + 6,00 DM Nachnahme  
Paket 10,00 DM + 6,00 DM Nachnahme

Verpackungskosten:

Werden nur für Weinkartons erhoben !  
Als Verpackungsmaterial verwenden wir Pappkartons und als  
Füllmaterial Papierschnipsel

Mehrwertsteuer:

Alle angegebenen Preise sind incl. der gesetzlichen  
MWST ( zur Zeit 15 % )

Geschäftszeiten:

**Montag - Freitag** 8.00 bis 12.00 Uhr  
13.00 bis 18.00 Uhr  
**Samstag** 8.30 bis 12.00 Uhr

**Moto-Spezial GmbH**

**Fax: 07385-1516**

**Telefon: 07385-1692**