



part# 06.90.00.00

**GRISO**



**USE+MAINTENANCE BOOK**

Eerste editie: September 2005

Herdruk:

Opgesteld en gedrukt door:  
**VALLEY FORGE DECA**  
Ravenna, Modena, Torino

**DECA S.r.l.**  
Hoofd- en Administratiekantoor  
Via Vincenzo Giardini, 11  
Lugo (RA) - Italië  
Tel. +39 - 0545 216611  
Fax +39 - 0545 216610  
www.vftis.com  
E-mail: deca@vftis.spx.com

in opdracht van :  
**Moto Guzzi S.p.A.**  
via E. V. Parodi, 57  
23826 Mandello del Lario (LECCO) - Italië  
Tel. +39 - 0341 70 91 11  
Fax +39 - 0341 70 92 20  
www.motoguzzi.it

## VEILIGHEIDSWAARSCHUWINGEN

De hierna opgesomde waarschuwingen worden in de hele handleiding gebruikt:

 **Dit symbool wijst op gevaar voor uw veiligheid. Dit symbool, dat op het voertuig of in de handleiding staat, wijst op gevaarlijke situaties die verwondingen kunnen veroorzaken. Als u het voorschrift dat bij het symbool hoort niet naleeft, kunt u uw eigen veiligheid, die van anderen en die van het voertuig in gevaar brengen!**

### GEVAAR

**Dit symbool wijst op zeer gevaarlijke situaties met mogelijke ernstige verwondingen of de dood als gevolg.**

### OPGELET

**Dit symbool waarschuwt voor gevaar voor lichte verwondingen of schade aan het voertuig.**

**BELANGRIJK** Het woord "BELANGRIJK" staat in deze handleiding bij belangrijke informatie of instructies.

## TECHNISCHE INFORMATIE

 De handelingen waarbij dit symbool staat, dienen ook aan de andere kant van het voertuig te worden herhaald.

Indien niet expliciet vermeld, dienen de demontagehandelingen in de omgekeerde volgorde te worden uitgevoerd om het geheel opnieuw te monteren.

De woorden "rechts" en "links" gaan altijd uit van de bestuurder die in een normale rijhouding op het voertuig zit.

## WAARSCHUWINGEN- VOORZORGSMAATREGELEN- ALGEMENE RICHTLIJNEN

Voordat u het voertuig aanzet, dient u deze handleiding aandachtig te lezen, en in het bijzonder het hoofdstuk over "VEILIG RIJDEN".

Uw eigen veiligheid en die van de anderen hangt niet alleen af van uw snelle reflexen of behendigheid, maar ook van uw kennis van het voertuig, het onderhoud en uw kennis van de basisvoorschriften voor VEILIG RIJDEN. Wij raden u dus aan vertrouwd te raken met het voertuig zodat u zich veilig en zeker in het verkeer kunt begeven.

**BELANGRIJK** De onderhavige gebruiksaanwijzingen (handleiding) maken integraal deel uit van het voertuig en dienen het voertuig altijd te vergezellen, ook als het aan derden wordt overgedragen.

**Moto Guzzi** heeft bij het opstellen van deze gebruiksaanwijzingen zo veel mogelijk ernaar gestreefd correcte en actuele informatie te verstrekken.

Omdat de producten van **Moto Guzzi** echter voortdurend worden verbeterd, kan het toch gebeuren dat u kleine verschillen aantreft tussen de kenmerken van het voertuig dat u bezit en het voertuig dat in deze gebruiksaanwijzingen wordt beschreven. Contacteer uw erkende dealer van **Moto Guzzi** als u uitleg nodig hebt omtrent de informatie in deze handleiding.

Contacteer uitsluitend dealers van **Moto Guzzi** of erkende servicecentra voor controles en reparaties die niet in deze handleiding zijn beschreven of voor originele onderdelen, accessoires en andere producten of specifieke raadgevingen. Alleen onze dealers van **Moto Guzzi** en erkende centra staan borg voor een snelle en accurate service.

Wij zijn van mening dat u een goede keuze hebt gemaakt en wensen u veel rijgenot.

De rechten om de onderhavige documentatie elektronisch op te slaan, te verveelvoudigen en geheel of gedeeltelijk aan te passen, zijn voorbehouden voor alle landen.

**BELANGRIJK** In sommige landen heersen milieuvoorschriften, voorschriften met betrekking tot het geproduceerde geluid en verplichte regelmatige controles.

De gebruiker die het voertuig in een van deze landen gebruikt, dient:

- zich tot een dealer van **Moto Guzzi** te wenden om de betrokken componenten te laten vervangen door nieuwe die in het land van gebruik zijn goedgekeurd;
- de verplichte controles te laten uitvoeren.

In deze handleiding worden de verschillende uitvoeringen met de volgende symbolen aangeduid:

 **optie**

 **katalytische deluisdemper**

UITVOERING:

- |   |  |
|---|--|
|  Italië              |  Singapore                    |
|  Verenigd Koninkrijk |  Slovenië                     |
|  Oostenrijk          |  Israël                       |
|  Portugal            |  Zuid-Korea                   |
|  Finland             |  Maleisië                     |
|  België              |  Cili                         |
|  Duitsland           |  Kroatië                      |
|  Frankrijk           |  Australië                    |
|  Spanje              |  Verenigde Staten van Amerika |
|  Griekenland         |  Brazilië                     |
|  Nederland           |  Republiek van Zuid-Afrika    |
|  Zwitserland         |  Nieuw-Zeeland                |
|  Denemarken          |  Canada                       |
|  Japan               |  |

## ALGEMENE INHOUD

<b>VEILIGHEIDSWAARSCHUWINGEN</b> .....	2
<b>TECHNISCHE INFORMATIE</b> .....	2
<b>WAARSCHUWINGEN- VOORZORGSMAATREGELEN-ALGEMENE RICHTLIJNEN</b> .....	2
ALGEMENE INHOUD .....	4
BASISVEILIGHEIDSVORSCHRIFTEN .....	6
KLEDING.....	8
ACCESSOIRES .....	8
LADING .....	9
<b>PLAATS VAN DE BELANGRIJKSTE ELEMENTEN</b> .....	10
<b>PLAATS VAN DE BEDIENINGEN/INSTRUMENTEN</b> .....	12
<b>INSTRUMENTEN, CONTROLELAMPJES EN WIJZERS</b> .....	12
TABEL VAN DE INSTRUMENTEN EN CONTROLELAMPJES .....	13
MULTIFUNCTIONELE COMPUTER.....	15
BESTURING .....	15
TRIP 1 EN 2 .....	15
MODE.....	16
FUNCTIE CHRONOMETER .....	16
MENU .....	17
DREMPELSERVICE .....	20
TONEN ALARMEN .....	20
<b>DE BELANGRIJKSTE ONAFHANKELIJKE BEDIENINGSELEMENTEN</b> .....	21
OP DE LINKERKANT VAN HET STUUR.....	21
BEDIENINGEN OP DE RECHTERKANT VAN HET STUUR .....	22
DE CONTACTSCHAKELAAR.....	23
STUURSLOT.....	23
PARKEERLICHTEN .....	24
<b>EXTRA UITRUSTINGEN</b> .....	25
HET ZADEL LOSMAKEN/VASTMAKEN .....	25
GEREEDSCHAPSRUIMTE.....	25
BAGAGEVERGREDELING .....	26
ACCESSOIRES .....	27
<b>BELANGRIJKSTE COMPONENTEN</b> .....	28
BENZINE.....	28

REMVLOEISTOF - AANBEVELINGEN .....	29
SCHUIFFREMMEEN .....	30
VOORREM .....	31
ACHTERREM .....	32
REMVLOEISTOF - AANBEVELINGEN .....	33
KOPPELING .....	34
BANDENSANNING .....	35
MOTOROLIE .....	37
DE HENDEL VAN DE VOORREM EN DE KOPPELINGSHENDEL AFSTELLEN .....	38
KATALYTISCHE DELUIDSTEMPER .....	38
UITLAAT / UITLAATSTEMPER.....	38
<b>GBRUIKSVORSCHRIFTEN</b> .....	39
HET VOERTUIG BESTIJGEN EN VERLATEN .....	39
VOORAF CONTROLEREN .....	41
TABEL VAN DE CONTROLES VOORAF .....	42
HET VOERTUIG STARTEN.....	43
STARTEN EN RIJDEN .....	45
HET VOERTUIG INRIJDEN .....	48
STOPPEN .....	49
PARKEREN.....	49
HET VOERTUIG OP DE STANDAARD ZETTEN.....	50
AANBEVELINGEN TEGEN DIEFSTAL.....	51
<b>ONDERHOUD</b> .....	51
HET ROUTINE-ONDERHOUD: SCHEMA .....	52
IDENTIFICATIEGEGEVENS .....	55
VERBINDINGEN MET SLUITBANDJES EN SCHROEFBUISKLEMMEN .....	55
MOTOROLIE CONTROLEREN EN BIJVULLEN .....	56
DE MOTOROLIE VERVERSEN EN DE OLIEFILTER VERVANGEN .....	57
VOORWIEL .....	58
ACHTERWIEL .....	58
ACHTERSTE REMKLAUW .....	59
DE OLIE VAN DE CARDANTRANSMISSIE CONTROLEREN .....	60
DE OLIE IN DE VERSNELLINGSBANK CONTROLEREN EN BIJVULLEN.....	60
DEMONTEREN .....	60
DE OPHANGINGEN VAN HET VOOR- EN ACHTERWIEL .....	61
VOORSTE OPHANGING .....	62

ACHTERSTE OPHANGING .....	62
DE SLIJTAGE VAN DE REMBLOKKEN CONTROLEREN .....	64
DE GASHENDEL AFSTELLEN .....	65
BOUGIES .....	65
DE STANDAARD CONTROLEREN .....	67
ACCU.....	68
NIET GEBRUIKTE ACCU.....	69
DE AANSLUITINGEN EN KLEMMEN VAN DE ACCU CONTROLEREN EN SCHOONMAKEN .....	69
DE ACCU DEMONTEREN .....	70
HET PEIL VAN DE ACCUVLOEISTOF CONTROLEREN .....	71
ACCULADER .....	71
DE ACCU INSTALLEREN .....	71
DE SCHAKELAARS CONTROLEREN .....	72
DE ZEKERINGEN VERVANGEN .....	73
DE STAND VAN DE KOPLAMP AFSTELLEN .....	74
LAMPJES .....	75
DE LAMPJES IN DE KOPLAMP VERVANGEN .....	76
DE LAMPJES VAN DE RICHTINGAANWIJZERS VOORAAN EN ACHTERAAN VERVANGEN .....	77
HET LAMPJE VAN HET ACHTERLICHT VERVANGEN .....	77
HET LAMPJE IN DE NUMMERPLAAT VERVANGEN .....	77
<b>VERVOER</b> .....	78
DE BENZINETANK LEEGTAPPEN.....	78
<b>REINIGEN</b> .....	79
LANGE STILSTANDPERIODES .....	80
<b>TECHNISCHE GEGEVENS</b> .....	82
SMEERMIDDELENTABEL .....	85
ELEKTRISCH SCHEMA - GRISO .....	86
LEGENDA ELEKTRISCH SCHEMA - GRISO.....	87
KLEUREN VAN DE KABELS: .....	87
OFFICIËLE DEALERS EN TECHNISCHE CENTRA .....	88



**VEILIG RIJDEN**

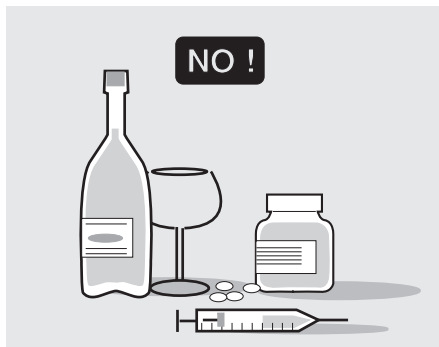

### **BASISVEILIGHEIDSVOORSCHRIFTEN**

Om met dit voertuig te rijden, dient te zijn voldaan aan alle wettelijke voorschriften (rijbewijs, minimumleeftijd, fysieke en psychische geschiktheid, verzekering, wegenbelasting, inschrijving in het rijksregister, nummerplaat enz.).

Wij raden aan eerst vertrouwd te raken met het voertuig op wegen met weinig verkeer en/of op een privé-domein.

Bepaalde geneesmiddelen, alcohol en drugs verhogen het risico voor ongevallen.

Zorg ervoor dat u in goede fysieke condities bent om te rijden en vermijd te rijden als u erg moe of slaperig bent.

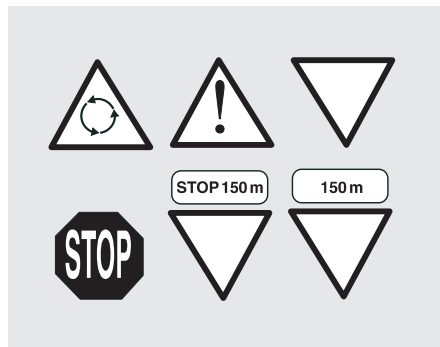

De meeste ongevallen zijn te wijten aan onervarenheid van de bestuurder.

Leen uw voertuig **NOOIT** uit aan beginners en controleer in elk geval **ALTIJD** of de bestuurder voldoet aan alle wettelijke voorschriften.

Respecteer stipt alle nationale en plaatselijke verkeersregels en verkeersborden.

Voer geen plotselinge handelingen uit die gevaarlijk kunnen zijn voor uzelf en anderen (bijvoorbeeld: steigeren, snelheidslimieten overschrijden enz.). Neem bovendien altijd de staat van het wegdek, het zicht en dergelijke in acht.

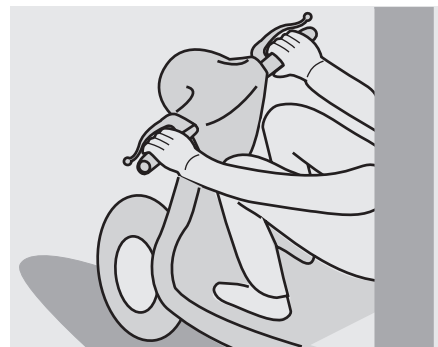

Rijd niet tegen voorwerpen die het voertuig kunnen beschadigen of waardoor u de controle over het voertuig kunt verliezen.

Blijf niet achter andere voertuigen "hangen" om uw eigen snelheid op te drijven.

### **▲ GEVAAR**

**Houd altijd beide handen op het stuur en beide voeten op de voetsteunen (van passagier of bestuurder) en neem een correcte houding aan op het voertuig. Ga nooit recht staan tijdens het rijden, en rek u ook niet uit.**

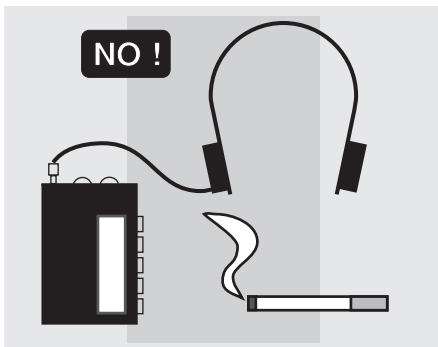

De berijder mag niet verstrooid zijn, afgeleid worden, of beïnvloed worden door personen, voorwerpen of handelingen (niet roken, eten, drinken, lezen enz.) tijdens het rijden.

Gebruik de voor uw voertuig voorgeschreven benzine en smeermiddelen. U vindt deze in de "SMEERMIDDELENTABEL". Controleer regelmatig het voorgeschreven peil van benzine, olie en koelvloeistof.

Als uw voertuig bij een ongeval betrokken is geweest, er is tegen gestoten of het is gevallen, dient u te controleren of de hendels, pedalen, de slangen, de kabels, de remleiding en de vitale delen van het voertuig niet beschadigd zijn.

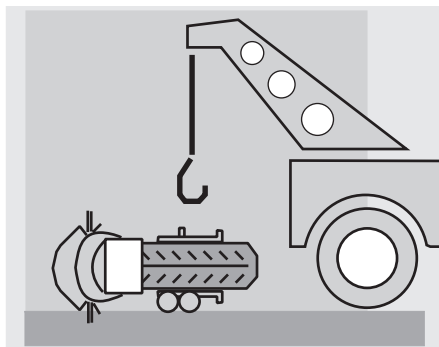

Laat het voertuig eventueel controleren door een erkende dealer van **Moto Guzzi**, met name het frame, het stuur, de ophangingen, de beveiligingen en alle mechanismen die u als gebruiker niet zelf kunt beoordelen.

Signaleer alle onregelmatigheden aan de technici en mechanici, zodat deze het voertuig nauwgezetter kunnen controleren.

Rijd in geen geval met het voertuig als het zodanig is beschadigd dat het niet meer veilig is.

Verander absoluut niets aan de positie, hellingshoek en de kleur van: het kenteken, de richtingaanwijzers, lichten en de claxon.

Elke wijziging die aan het voertuig wordt aangebracht, maakt de garantie ongeldig.

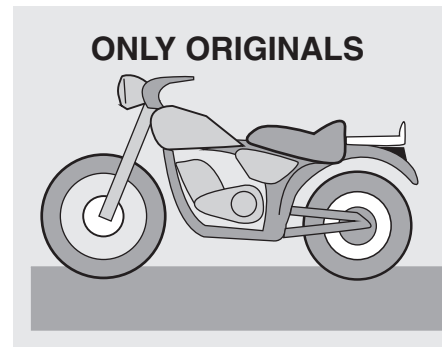

Bovendien brengen wijzigingen of het verwijderen van originele componenten, de prestaties van het voertuig in gevaar, waardoor het ook minder veilig en zelfs onwettig kan worden.

Wij raden aan altijd alle wettelijke voorschriften en nationale en/of plaatselijke regelingen inzake de uitrusting van het voertuig na te leven.

Met name dienen technische modificaties te worden vermeden die de prestaties van het voertuig zouden verhogen of in elk geval de originele kenmerken ervan wijzigen.

Wedijver nooit met voertuigen.

Rijd alleen op de daarvoor bestemde wegen en vermijd off-road rijden.

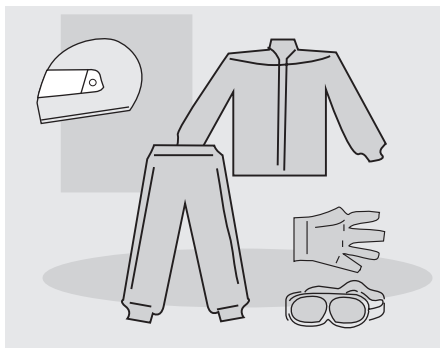

## KLEDING

Zet altijd uw valhelm op en maak deze goed vast voordat u begint te rijden. De valhelm dient goedgekeurd te zijn, niet beschadigd, de juiste maat te hebben en een schone klep te hebben.

Draag beschermende kleding, zo mogelijk in lichte of reflecterende kleuren. Zo bent u immers goed zichtbaar voor de andere weggebruikers en loopt u minder kans te worden aangereden. Bovendien doet u zich minder pijn als u valt.

Draag nauwsluitende kleding met nauwe polsen en enkelsluitingen; touwtjes, ceinturen en dassen mogen niet loshangen; zorg ervoor dat deze of andere voorwerpen niet kunnen hinderen tijdens het rijden en verstrikt raken in bewegende delen of stuurdelen.

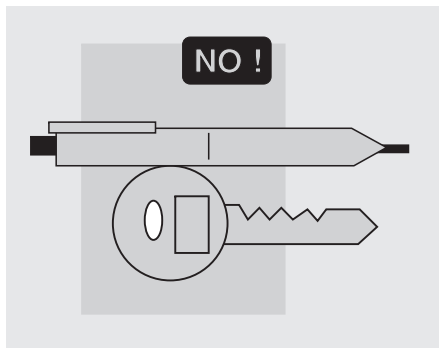

Laat geen voorwerpen in uw zakken zitten die gevaarlijk kunnen zijn als u valt, zoals bijvoorbeeld:

sleutels, pennen, glazen flesjes, enz. (dezelfde aanbevelingen gelden ook voor de eventuele passagier).

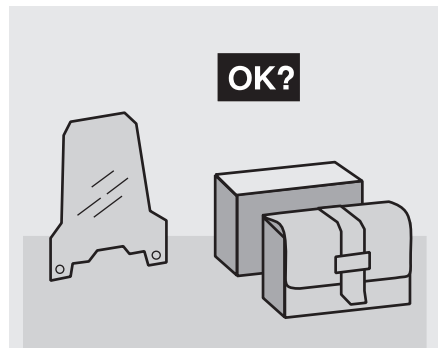

## ACCESSOIRES

De gebruiker is zelf verantwoordelijk voor de keuze, het installeren en gebruiken van accessoires.

Wij raden aan ervoor op te letten tijdens het monteren dat accessoires nooit de claxon of de lichtsignalen bedekken of de bediening ervan beletten; dat ze de beweging van de ophangingen of van het stuur niet belemmeren of beperken en dat ze niet in de weg zitten van bedieningen, noch de afstand tussen het wegdek en het voertuig en de hoek in de bochten verkleinen.

Gebruik geen accessoires waarmee u niet meer bij de bedieningen kunt. In noodgevallen verkort dit uw reactietijd.

Grote aankledingen en windschermen kunnen aërodynamische krachten ontwikkelen die de stabiliteit van het voertuig in gevaar brengen tijdens het rijden, vooral als u snel rijdt.



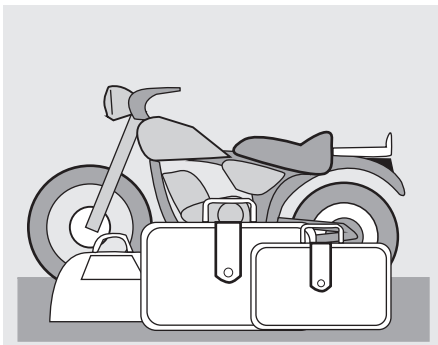

Controleer of het accessoire stevig aan het voertuig is vastgemaakt en niet gevaarlijk is tijdens het rijden.

Installeer of wijzig geen elektrische apparatuur die het vermogen van het voertuig overschrijden. Het voertuig kan hierdoor plotseling stilvallen of plotseling geen stroom meer hebben voor de licht- en geluidsignalen, wat gevaarlijk is.

**Moto Guzzi** raadt u aan originele accessoires te gebruiken (**Moto Guzzi** genuine accessories).

## LADING

Maak bagage stevig vast en laad het voertuig niet te zwaar. De bagage dient zoveel mogelijk op het zwaartepunt van het voertuig te zitten en moet evenredig verdeeld worden op beide kanten om het voertuig niet uit zijn evenwicht te brengen. Controleer bovendien of de bagage stevig op het voertuig is vastgemaakt, vooral als u lange reizen maakt.

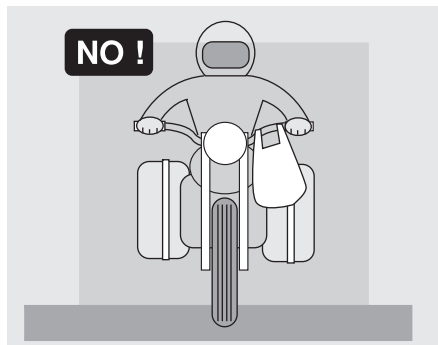

Bevestig onder geen beding lastige, volumineuze, zware en/of gevaarlijke voorwerpen aan het stuur, de spatbord en vorken. Hierdoor zou het voertuig langzamer kunnen reageren in bochten en zal moeilijker onder controle te houden zijn.

Maak geen te volumineuze bagage vast aan de zijkanten van het voertuig. U loopt het risico hiermee personen of voorwerpen te raken, waardoor u de controle over het voertuig verliest.

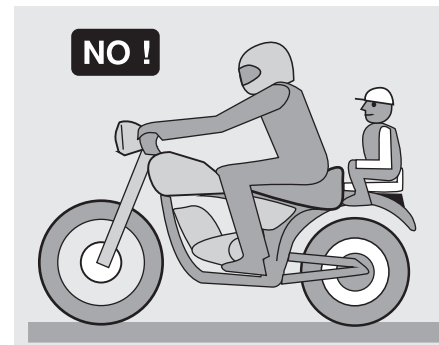

Vervoer nooit bagage die niet stevig aan het voertuig is vastgemaakt.

Vervoer geen bagage die ver uit het bagagerek steekt of die lichten en/of claxon bedekt.

Vervoer geen dieren of kinderen op de bergruimte of op het bagagerek.

Overschrijd het maximum toelaatbare gewicht per bagagerek niet.

Een te zwaar geladen voertuig is minder stabiel en handelbaar.

## PLAATS VAN DE BELANGRIJKSTE ELEMENTEN

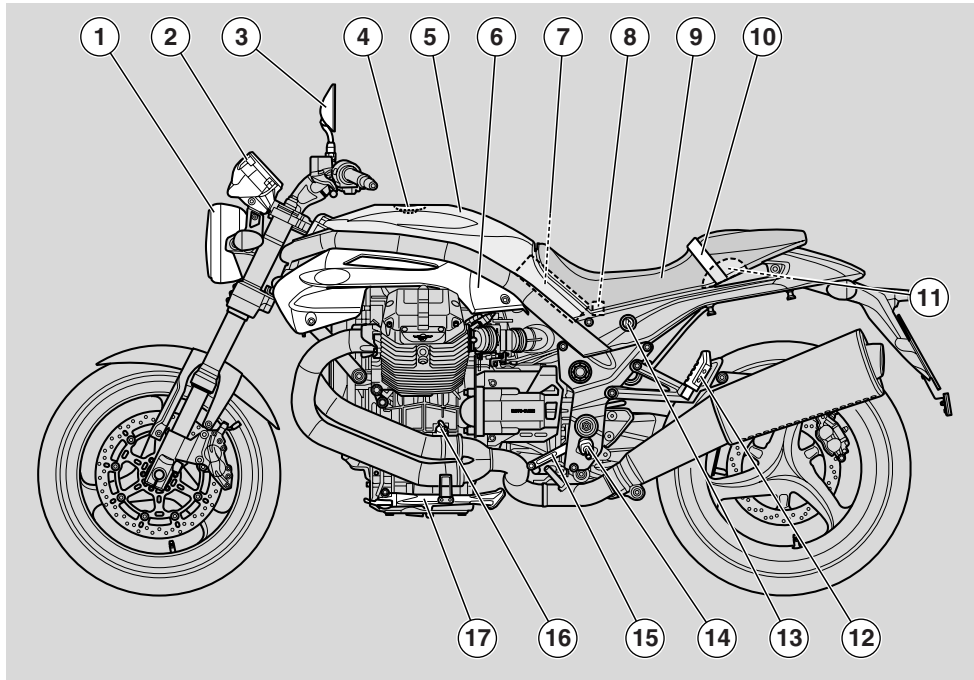

### LEGENDA

- |                                |                               |                                   |
|--------------------------------|-------------------------------|-----------------------------------|
| 1) Koplamp                     | 8) Hoofdzekeringendoos (30A)  | 15) Versnellingshendel            |
| 2) Instrumentenpaneel          | 9) Zadel berijder/passagier   | 16) Het motoroliepeil controleren |
| 3) Linker achteruitkijkspiegel | 10) Riem houvast passagier    | 17) Zijstandaard                  |
| 4) Dop op benzinetank          | 11) Gereedschapsvak           |                                   |
| 5) Benzinetank                 | 12) Linker passagiervoetsteun |                                   |
| 6) Linker zijbekleding         | 13) Zadelslot                 |                                   |
| 7) Accu                        | 14) Linker voetsteun berijder |                                   |

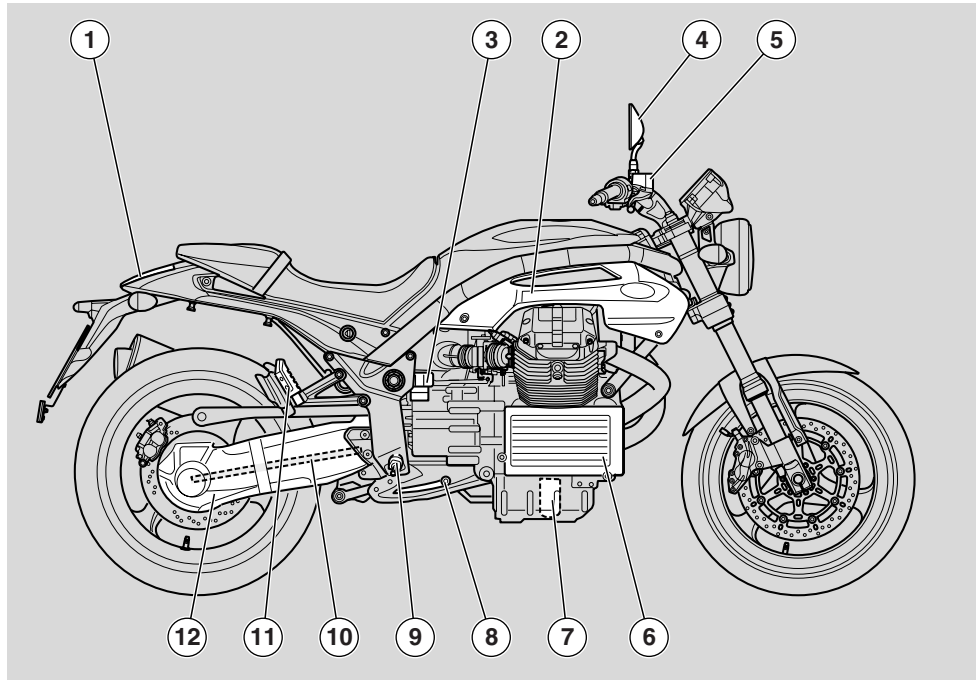

## LEGENDA

- |                                    |                                 |
|------------------------------------|---------------------------------|
| 1) Achterlicht                     | 8) Het pedaal voor de achterrem |
| 2) Rechter zijbekleding            | 9) Rechter voetsteun berijder   |
| 3) Remolietank achterrem           | 10) Transmissie met cardanas    |
| 4) Rechter achteruitkijkspiegeltje | 11) Rechter passagiervoetsteun  |
| 5) Remvloeistofreservoir voorrem   | 12) Eenarmige voorvork          |
| 6) Olieradiator                    |                                 |
| 7) Motoroliefilter                 |                                 |

## PLAATS VAN DE BEDIENINGEN/INSTRUMENTEN

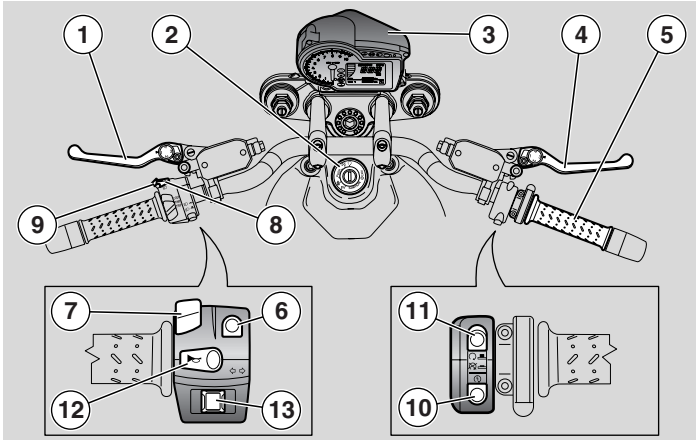

### LEGENDA PLAATS VAN DE BEDIENINGEN/INSTRUMENTEN

- 1) De koppelingshendel
- 2) Contactschakelaar stuurslot (⊖-Pz-⊗)
- 3) Instrumenten, lampjes en wijzers
- 4) Remhendel voorwiel
- 5) Gashendel
- 6) Lichtkeuzeschakelaar (☉-☉)
- 7) Schakelaar displayfuncties
- 8) Knop knipperfunctie groot licht
- 9) SET knop
- 10) Startknop (ⓘ)
- 11) Motor stopknop (⊖-⊗)
- 12) Claxonknop (📢)
- 13) Schakelaar richtingaanwijzers (↔)

## INSTRUMENTEN, CONTROLELAMPJES EN WIJZERS

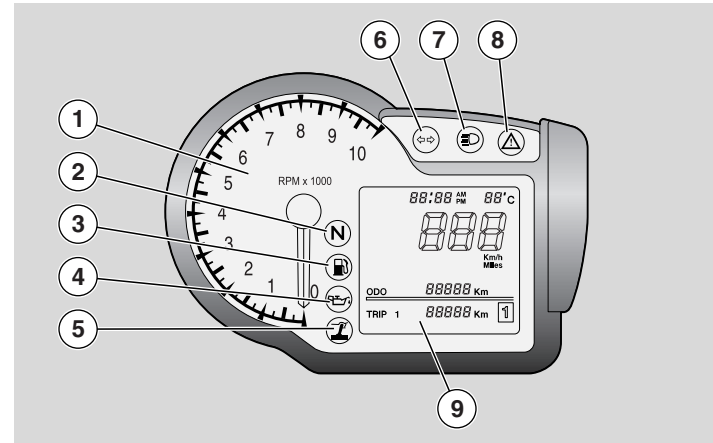



### LEGENDA PLAATS VAN DE BEDIENINGEN/INSTRUMENTEN











- 1) Toerenteller
- 2) Controlelampje neutrale stand versnelling (N) groen
- 3) Controlelampje reserve benzine (🛢️) oranje
- 4) Controlelampje druk motorolie (🛢️) rood
- 5) Controlelampje zijsteun (🛖) geel
- 6) Controlelampje richtingaanwijzers (↔) groen
- 7) Controlelampje groot licht (☉) blauw
- 8) Controlelampje alarm/inschakeling immobilizer-alarm (⚠️) rood
- 9) Digitaal multifunctioneel display.

## TABEL VAN DE INSTRUMENTEN EN CONTROLELAMPJES

Iedere keer dat de startschakelaar op “( )” staat, en de motor uitstaat, gaan alle controlelampje voor ongeveer 2 seconden aan, om zo de test van de functie van de lampjes te controleren. In het geval één of meer controlelampjes niet gaat branden gedurende deze fase, wendt u zich dan tot een Officiële Dealer **Moto Guzzi**.

Beschrijving	Functie	
Digitaal multifunctioneel display	<b>Kilometerteller (km/h - MPH)</b>	Laat de actuele of gemiddelde of maximum snelheid zien (in kilometer of mijl) aan de hand van de instellingen, zie pag. 15 (MULTIFUNCTIONELE COMPUTER).
	<b>Kilometerteller/ Mijlteller( KM - Mijl)</b>	Visualiseer een deel of de totale Km of mijl die u afgelegd heeft, zie pag. 15 (MULTIFUNCTIONELE COMPUTER).
	<b>Omgevings-temperatuur(°C/°F)</b>	Toont de buitentemperatuur, de waarde verschijnt in de rechterbovenhoek van het scherm. Wanneer de temperatuur dichtbij de 3° C (37 °F) komt, komt het ijssymbool te voorschijn. De °C of °F schaal wordt via het scherm ingesteld, zie pag. 15 (MULTIFUNCTIONELE COMPUTER).
	<b>Klok</b>	Toont de uren en de minuten aan de hand van de instellingen, zie pag. 15 (MULTIFUNCTIONELE COMPUTER).
	<b>Geladenheid accu V BATT</b> 	Toont de geladenheid van de accu in Volt, zie pag. 15 (MULTIFUNCTIONELE COMPUTER).
	<b>CHRONO (LAP TIMER)</b>	Toont de verschillende metingen van de tijden aan de hand van de instellingen, zie pag. 15 (MULTIFUNCTIONELE COMPUTER).
	<b>DIAGNOSTICA (DIAGNOSIS)</b>	In het geval er een ernstig alarm, dat de integriteit van het voertuig of de passagier kan compromitteren, plaatsvindt, wordt dit aangegeven door het icoon dat betrekking heeft tot de oorzaak (bijvoorbeeld: oliedruk  , interval van onderhoud  ). <b>⚠ OPGELET</b> Als de tekst “ ⚠ SERVICE” gedurende het normaal functioneren van de motor verschijnt, betekent dit dat de elektronische schakelkast of het dashboard een anomalie tegengekomen is. In veel gevallen blijft de motor functioneren met beperkte prestaties; wendt u zich onmiddellijk tot een Officiële Dealer <b>Moto Guzzi</b> .
<b>Toerenteller (toeren/min - rpm)</b>	Geeft het toerental per minuut weer. <b>⚠ OPGELET</b> Overschrijd niet de maximum potentie van de motor, zie pag. 48 (HET VOERTUIG INRIJDEN).	

Volg ►

Beschrijving	Functie
Controlelampje motoroliedruk 	Deze gaat branden wanneer de contactschakelaar op  staat en de motor niet aanstaat. Op deze manier voert het de test uit van de functionering van het controlelampje. In het geval één of meer controlelampjes niet gaat branden gedurende deze fase, wendt u zich dan tot een Officiële Dealer <b>Moto Guzzi</b> . <b>⚠ OPGELET</b> Als het controlelampje motoroliedruk  aanblijft na het starten of aangaat gedurende het normaal functioneren van de motor, betekent dit dat de motoroliedruk in het circuit onvoldoende is. Stop in dit geval gelijk de motor en wendt u zich tot een Officiële Dealer <b>Moto Guzzi</b> .
Controlelampje alarm 	Fungeert als samenvatting van het alarm (buiten die van de motoroliedruk) en voor de indicatie van het wisselen van de versnelling. <b>⚠ OPGELET</b>  Als het LED lampje "Symbool" blijft branden na het starten of als hij gaat branden tijdens normale werking van de motor, betekent dit dat de elektronische schakelkast storing heeft; neem onmiddellijk contact op met een officiële dealer van <b>Moto Guzzi</b> . Als het lampje LED "  " knippert wanneer de motor uitstaat, betekent dit dat de Immobilizer of het optionele diefstalalarm is ingeschakeld.
Controlelampje richtingaanwijzers 	Knippert wanneer het aanstaat in de richting die u aangeeft.
Controlelampje groot licht 	Deze gaat aan wanneer het groot licht aan de voorkant geactiveerd is of wanneer het lichtsignaal van het groot licht in werking wordt gesteld.
Controlelampje benzinereserve 	Gaat branden zodra in de brandstoftank nog maar 3,3 liter aan brandstof zit. <b>Tank in dit geval zo snel mogelijk; zie pag. 28 (BENZINE).</b>
Aanwijzingscontrolelampje neutrale stand versnelling 	Gaat branden als de versnelling in zijn vrij staat.
Controlelampje zijstandaard omlaag 	Gaat branden als de zijstandaard uitgeklappt is.

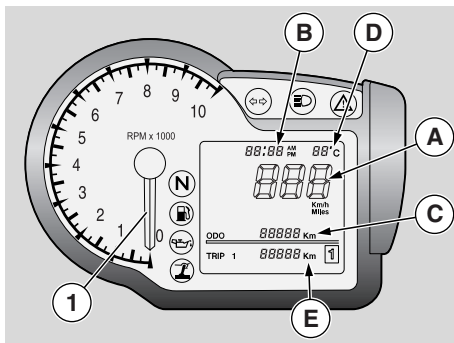

## MULTIFUNCTIONELE COMPUTER

Als u aan de start sleutel in de positie "⊙" draait, gaat voor 2 seconden het volgende branden op het dashboard:

- Het logo "GRISO"
- Alle controlelampjes
- De achterverlichting

Het wijzertje van de toerenteller (1) verplaatst zich op de maximum waarde die door de gebruiker ingesteld is.

Wanneer de 2 seconden voorbij zijn, zullen alle instrumenten gelijk de waarde van de gemeten grootten aangeven.

Wat steeds zichtbaar is op het display is:

- snelheid (zone A)
- klok (zone B)
- odometer (zone C)
- omgevingstemperatuur (zone D)
- reiscomputer en functies van de accessoires (zone E)

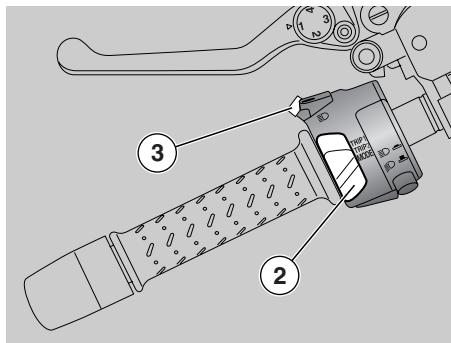

## BESTURING

- 2) Schakelaar met drie posities: TRIP1 / TRIP2 / MODE
- 3) SET-knop; door de knop kort in te drukken, kunt u door de functies van de MENU's lopen, door de knop langer in te drukken wordt de keuze bevestigd.

## TRIP 1 EN 2

1 In de configuraties TRIP1 en 2 staan gegevens met betrekking tot details van reis 1 en 2.

De indicatie van het detail ziet u in de hoek rechtsonder.

Om de configuratie TRIP 1 of TRIP 2 selecteren, positioneert u de keuzeschakelaar (2) die overeenkomt met de configuratie TRIP die u wilt visualiseren.

Aan de onderkant (F) van het display, ziet u de volgende hoeveelheden:

TRIP METER	TRIP <b>326.5</b> Km / h
TRIP TIME	TIME <b>32:45</b>
FUEL CONSUMPTION	AVG FUEL <b>12.6</b> l/100km
MAXIMUM SPEED	MAX <b>126</b> Km / h
AVERAGE SPEED	AVG SPEED <b>126</b> Km / h

- TRIP METER (Gedeeltelijke odometer)
- TRIP TIME (Onwentelingstijd)
- FUEL CONSUMPTION (Verbruik tijdens het traject)
- MAXIMUM SPEED (Maximum snelheid)
- AVERAGE SPEED (Gemiddelde snelheid)

De schakeling tussen een grootte en een volgende, gebeurt door middel van een korte druk op de SET knop (3). Een langdurige druk zet alle gedeeltelijke grootten van de geselecteerde TRIP op nul.

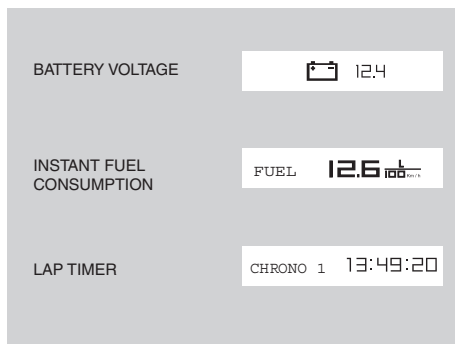

Na 40 tellingen beëindigd de telling en verschijnt het opschrift "FULL". Om de chronometrisch verkregen metingen te lezen is het noodzakelijk het motorvoertuig te stoppen, zie pag. 49 (STOPPEN) en in de functie VISUALISEER METINGEN van het menu CHRONOMETER binnen te treden.

## MODE

De configuratie MODE omvat functies waarmee de gebruiker het systeem kan beïnvloeden.

Om de configuratie MODE te selecteren, positioneert u de keuzeschakelaar (2) op de positie MODE.

Aan de onderkant (F) van het scherm, bij iedere druk op de SET knop (3), worden de volgende hoeveelheden in vervolging gevisualiseerd:

- BATTERY VOLTAGE (Druk van de accu)
- INSTANT FUEL CONSUMPTION (Actueel verbruik)
- LAP TIMER (Chrono)
- MENU (functie verhinderd als het voertuig in beweging is);

De functie DRUK VAN DE ACCU en ACTUEEL VERBRUIK geven geen toegang tot interactie met de gebruiker.

## FUNCTIE CHRONOMETER

Om de chronometer te gebruiken, vanuit de configuratie MODE, drukt u kort op de SET knop (3) en selecteert u de functie CHRONOMETER. Aan de onderkant (F) van het display ziet u de tekst CHRONO met ernaast het nummer van de laatste meting en de gegevens.

Met een korte druk op de SET knop (3), begint de chronometer een nieuwe sessie te registreren.

Drukt u opnieuw de SET knop (3) in, 10 seconden voor het starten, zal de meting geannuleerd worden en wordt er een nieuwe meting gestart. Drukt u opnieuw de SET knop (3) in, 10 seconden voor het starten, zal de meting afgebroken en opgeslagen worden en wordt er een nieuwe meting gestart. De serie metingen wordt afgebroken door de knop SET (3) langere tijd ingedrukt te houden.



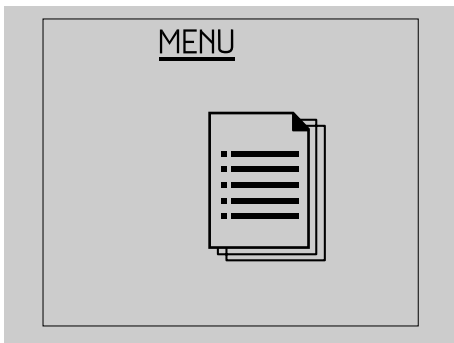

## MENU

Als het voertuig stil staat en de keuzeschakelaar op MODE gepositioneerd is, is het mogelijk het configuratiemenu van het scherm MENU binnen te treden. Om in deze functie te komen, bevestigt u de selectie (druk langer op de SET knop (3)) in MENU.

De woorden van het configuratiemenu zijn de volgende:

- EXIT
- SETTINGS
- LAP TIMER (Chrono)
- DIAGNOSTICS (Diagnosis)
- LANGUAGE (Talen)

## INSTELLINGEN (SETTINGS)

Wanneer de selectie bevestigd wordt (langere druk op de SET knop (3)) in INSTELLINGEN, verschijnt er een scherm met de volgende opties:

- EXIT
- TIME SETTINGS

- GEAR SHIFT INDICATOR (Wisseling van versnelling)
- BACK LIGHTING
- °C/°F
- 12H/24H
- CHANGE THE CODE (Code aanpassen)
- CODE RECOVERY (Herstel van de code)

## Instellen tijd (Time settings)

Hier wordt de klok ingesteld. In de functie, bij iedere druk op de SET knop (3) gaat de waarde van het uur omlaag, wanneer de waarde 12 of 24 bereikt is, gaat u bij de volgende druk op de SET knop (3) terug naar 1.

De overgang tussen AM en PM of andersom vindt plaats tussen 11:59 en 12:00.

Als de SET knop (3) langer ingedrukt wordt, zal hij de waarde opslaan en gaat hij over op de minutenregulering. In de functie, bij iedere druk op de SET knop (3) gaat de waarde van de minuten met één omlaag, wanneer de waarde 59 bereikt is, gaat u bij de volgende druk op de SET knop (3) terug naar 0.

De procedure eindigt met een langere druk op de SET knop (3), het display brengt u terug naar het menu INSTELLINGEN.

## Wisseling van versnelling

In deze functie kan de schakeldrempel ingesteld worden. Eenmaal in de functie binnengetreden, verschijnt op het display "SCHAKELDREMPEL", in de ingestelde taal en op de toerenteller is de waarde van de schakeldrempel aangegeven.

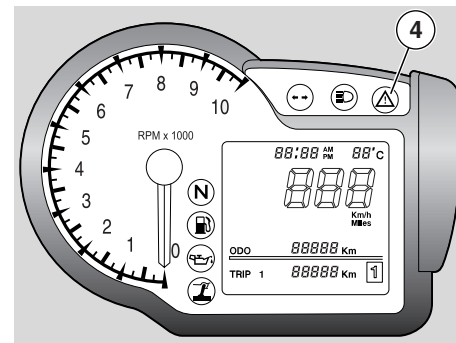

Bij iedere korte druk op de SET knop (3) zal de beginwaarde stijgen met 100 RPM. Wanneer de Maximumwaarde bereikt is, zal de waarde worden afgetrokken bij de volgende druk op dezelfde knop.

Het eindigt met een langere druk op de SET knop (3), het display gaat terug naar het menu INSTELLINGEN.

Bij de eerste aansluiting van de accu zal het dashboard op de waarde INRIJTOERENTAL staan, bij de volgende zal hij op de laatst ingestelde waarde staan.

- INRIJTOERENTAL 6500
- MINIMUM IN TE STELLEN TOEREN 6000
- MAXIMUM IN TE STELLEN TOEREN 8500

Wanneer de vastgestelde drempel overtroffen wordt, gaat het controlelampje van het alarm (4) op het scherm knipperen, totdat u weer onder de drempel komt.

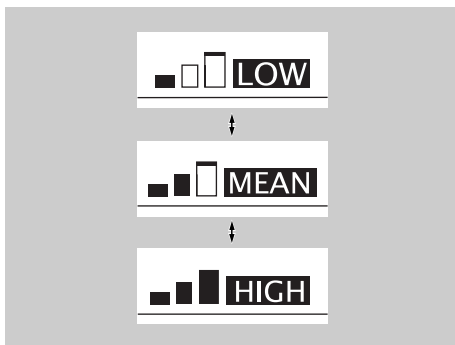

### Displayverlichting (Back lighting)

Deze functie geeft u de mogelijkheid de intensiteit van de achterverlichting te regelen op drie niveaus.

In de functie, bij iedere korte druk op de SET knop (3), verschijnen in vervolging de volgende iconen:

- LOW
- MEAN
- HIGH

Aan het einde van de handeling, brengt u het display, met een langere druk op de SET knop (3) weer terug in het menu INSTELLINGEN.

### °C/°F

Met deze functie kan de maateenheid van de omgevingstemperatuur ingesteld worden. In de functie, bij iedere korte druk op de SET knop (3), verschijnen in vervolging de volgende iconen:

°C

°F

Met een langere druk op de SET knop (3), wordt het gegeven opgeslagen en het display gaat weer terug naar het menu INSTELLINGEN.

### 12H/24H

Met deze functie wordt de weergave van de tijd ingesteld. In de functie, bij iedere korte druk op de SET knop (3), verschijnen in vervolging de twee formaten:

12H

24H

Met een langere druk op de SET knop (3), wordt het gegeven opgeslagen en het display gaat weer terug naar het menu INSTELLINGEN.

### Code aanpassen (Change the code)

Deze functie wordt gebruikt wanneer u beschikt over de oude code en deze wilt veranderen.

In de functie verschijnt het bericht:

"VUL DE OUDE CODE IN"

Na de herkenning van de oude code wordt er gevraagd de nieuwe code in te vullen, op het display staat het volgende bericht:

"VUL DE NIEUWE CODE IN"

Aan het einde van deze handeling gaat de display terug naar het menu DIAGNOSTICA. Als u met de code ingelogd bent, is deze handeling niet toegestaan.

Aan het einde van deze handeling gaat de display terug naar het menu INSTELLINGEN.

## Herstel de code

Deze functie wordt gebruikt wanneer u niet in het bezit bent van de oude code en deze wilt veranderen. In dit geval wordt er gevraagd in het ontstekeingsblokje minimaal twee sleutels te steken. De eerste zit er al in, er wordt gevraagd naar de tweede met het bericht:

"STEEK DE SLEUTEL ERIN"

In de overgang van de twee sleutels blijft het dashboard aan, als de sleutel er niet binnen 20 seconden wordt ingestoken zal de bewerking worden afgesloten. Na de herkenning van de tweede sleutel wordt er gevraagd een nieuwe code in te voeren met het bericht:

"VUL DE NIEUWE CODE IN"

Aan het einde van deze handeling gaat de display terug naar het menu DIAGNOSTICA. Als u met de code ingelogd bent, is deze handeling niet toegestaan.

Aan het einde van deze handeling gaat de display terug naar het menu INSTELLINGEN..

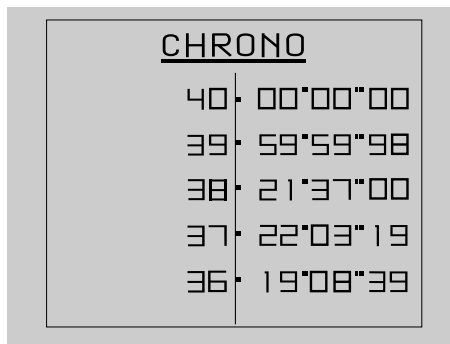

## CHRONO (LAP TIMER)

Wanneer de selectie bevestigd wordt (langere druk op de SET knop (3)) in CHRONOMETER, verschijnt er een scherm met de volgende opties:

- EXIT
- VIEW TIMES
- DELETE TIMES (Metingen verwijderen)

### Metingen tonen (View times)

Deze functie toont de verkregen tijdmetingen. Met een korte druk op de SET knop (3) ziet u de pagina's met de metingen, met een langere druk, gaat het scherm terug naar het menu CHRONOMETER. Als de accu eruit wordt gehaald, raakt u alle opgeslagen tijden kwijt.

## Metingen verwijderen (Delete times)

Deze functie verwijdert de verkregen tijdmetingen. Er wordt om bevestiging van de verwijdering gevraagd. Aan het einde van deze handeling gaat het scherm terug naar het menu CHRONOMETER.

## DIAGNOSTICA (DIAGNOSIS)

Deze functie communiceert met de systemen die aanwezig zijn in de motor en voert daar diagnoses op uit. Om deze aan te zetten moet u een toegangscode hebben waarvan alleen de Officiële Dealer **Moto Guzzi** in het bezit is.

## TALEN

Met deze functie kan de taal van de display ingesteld worden.

De te kiezen talen zijn:

- ITALIANO
- ENGLISH
- FRANCAIS
- DEUTCH
- ESPAGNOL

Aan het einde van deze handeling gaat het scherm terug naar het menu TALEN.

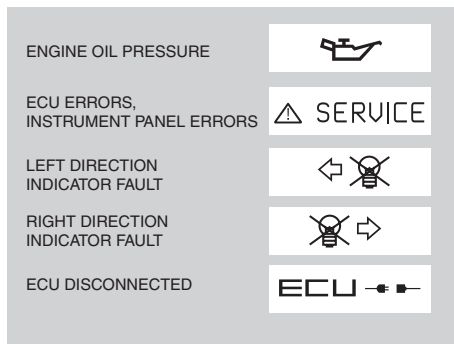

Wanneer het controlelampje van het alarm en van het icoon SERVICE voor korte tijd aangaat, is dit geen aanwijzing tot het niet goed functioneren.

## DREMPELSERVICE

Wanneer de drempels van de intervallen van het onderhoud overschreden worden komt er een icoon met het symbool van de Engelse sleutel tevoorschijn.

Eerste start: 1.500 km

Volgende start: iedere 10.000 km

## TONEN ALARMEN

In het geval er zich een ernstig probleem voordoet, waardoor de integriteit van het voertuig of de persoon in gevaar komt, wordt op het scherm aan de onderkant (F) een icoon zichtbaar die de oorzaak aangeeft.

De alarmen worden onderverdeeld in twee groepen op basis van hun prioriteit:

Hoge prioriteit: Oliemotordruk, Fouten van de schakelkast en Fouten dashboard.

Lage prioriteit: Richtingaanwijzers en Disconnectie schakelkast.

Indien er gelijktijdig meerdere alarmen zijn van dezelfde prioriteit, worden de iconen om en om zichtbaar.

De alarmen van hoge prioriteit verdringen de iconen van de alarmen van lage prioriteit.

## DE BELANGRIJKSTE ONAFHANKELIJKE BEDIENINGSELEMENTEN

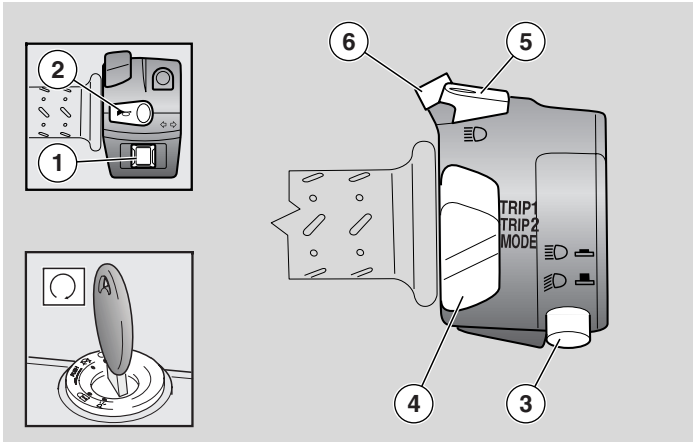

- 3) **LICHTSCHAKELAAR:** als de lichtschakelaar op de “D” staat gaat het grote licht aan; op stand “D”, gaat het dimlicht aan.
- 4) **CONFIGURATIEKNOP DISPLAY:** Selecteert de configuratie zichtbaar op het display, zie pag. 15 (MULTIFUNCTIONELE COMPUTER).
- 5) **KNOP SIGNAALFUNCTIE GROOT LICHT (D)**  
Om te knipperen met het groot licht in geval van nood of gevaar.

**BELANGRIJK** Als de keuzeschakelaar wordt losgelaten, gaat het knipperlicht uit.

- 6) **SET KNOP**  
Om door de menu's te scrollen die zichtbaar zijn op het display, zie pag. 15 (MULTIFUNCTIONELE COMPUTER).

### OP DE LINKERKANT VAN HET STUUR

**BELANGRIJK** De elektrische componenten werken alleen als de contactschakelaar op “C” staat.

- 1) **SCHAKELAARS RICHTINGAANWIJZERS (↔)**  
De schakelaar naar links zetten om te signaleren dat u links afslaat, naar rechts om te signaleren dat u rechts afslaat. Druk de schakelaar in om de richtingaanwijzer uit te zetten.
- 2) **CLAXONKNOP (D)**  
Als deze wordt ingedrukt, zet men de claxon aan.

**BELANGRIJK** Als het controlelampje van de richtingaanwijzers heel snel knippert, betekent dit dat een of beide lampjes van de richtingaanwijzers stuk zijn. Lees voor het vervangen van deze lampjes de instructies op pag. 77 (DE LAMPJES VAN DE RICHTINGAANWIJZERS VOORAAN EN ACHTERAAN VERVANGEN).

## BEDIENINGEN OP DE RECHTERKANT VAN HET STUUR

**BELANGRIJK** De elektrische componenten werken alleen als de contactschakelaar op "○" staat.

7) **MOTORSTOPSCHAKELAAR** (○ - ⊗)

8) **STARTKNOP** (ⓘ)

Als de knop " ⓘ " wordt ingedrukt, zet de startmotor de motor aan. Voor de startprocedure leest u pag. 43 (HET VOERTUIG STARTEN).

### ⚠ GEVAAR

**Gebruik deze schakelaar "○ - ⊗" nooit om de motor uit te zetten tijdens het rijden.**

Deze schakelaar is een veiligheidsschakelaar die in geval van nood wordt gebruikt. Als de schakelaar op "○" staat, kan de motor worden gestart; als de schakelaar op "⊗" wordt gezet, stopt de motor met draaien.

### ⚠ OPGELET

**Als de motor uit staat en de startschakelaar blijft in de stand "○" staan, kan de accu ontladen.**

**Zodra het voertuig stil staat en de motor uit, dient de contactschakelaar op "⊗" te worden gezet.**

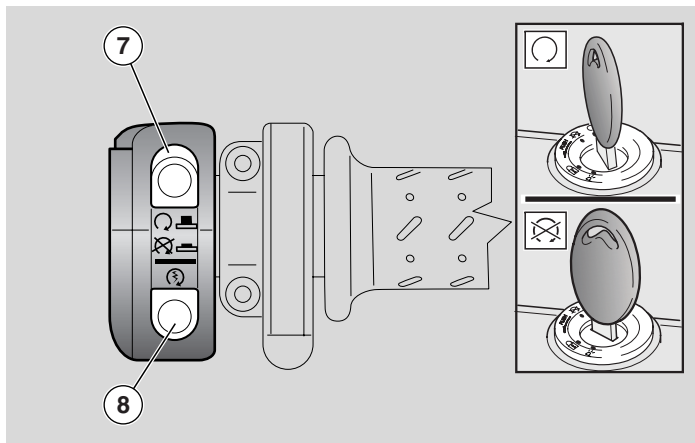

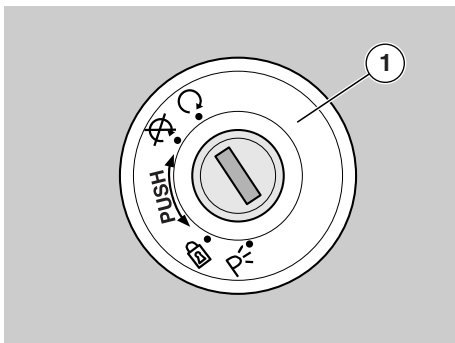

### DE CONTACTSCHAKELAAR

De contactschakelaar (1) zit op de bovenste plaat van het stuurbalhoofd.

**BELANGRIJK** Met de contactsleutel bedient u het sleutelcontact / stuurslot, het slot op de benzinetank en het zadelslot.

Samen met het voertuig worden twee sleutels geleverd (een reservesleutel).

**BELANGRIJK** Laat de reservesleutel niet op het voertuig zelf zitten.

**BELANGRIJK** Het is mogelijk tot 4 sleutels op te slaan op het voertuig. Raadpleeg voor deze procedure een officiële **Moto Guzzi** dealer.

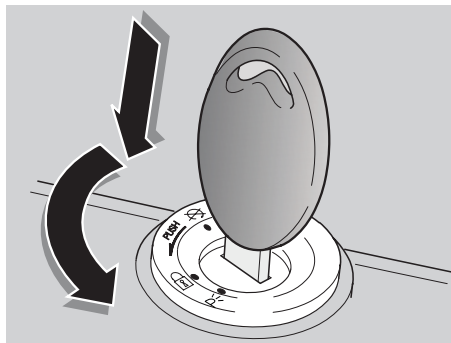

### STUURSLOT

#### ⚠ GEVAAR

**Draai deze sleutel nooit in de stand "🔒" tijdens het rijden om de controle over het voertuig niet te verliezen.**

### WERKING

**Om het stuur te vergrendelen:**

- ◆ Het stuur helemaal naar links draaien.
- ◆ Draai de sleutel in de stand "🔒".
- ◆ De sleutel in het contact duwen en vervolgens in de stand "🔒" draaien.

**BELANGRIJK** Indien nodig de parkeerlichten aanzetten, zie pag. 24 (PARKEERLICHTEN).

- ◆ Haal de sleutel uit het contact.

Stand	Functie	Sleutel uit het contact halen
🔒 Stuurslot	Het stuur is geblokkeerd. U kunt de motor niet starten en de lampen niet aanzetten.	De sleutel kunt u verwijderen.
🔌	De motor en de lampen kunnen niet worden aangezet.	De sleutel kunt u verwijderen.
🔄	De motor en de lampen kunnen worden aangezet.	U kunt de sleutel niet uit het contact halen.
P=	De motor mag niet aangezet worden als de stadslichten aanstaan.	De sleutel kunt u verwijderen.

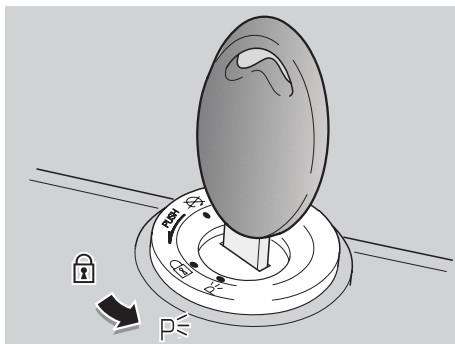

## WERKING

### Het aanzetten van de parkeerlichten:

- ◆ Blokkeer het stuur zonder de sleutel (1) te verwijderen, zie pag. 23 (STUURSLOT).
- ◆ Zet de sleutel (1) op stand “P” (PARKING).
- ◆ Controleer of beide lichten aan zijn (voor en achter).
- ◆ De sleutel (1) uit het slot halen.

## PARKEERLICHTEN

Het voertuig is uitgerust met een parkeerlicht voor en een achter. Ook al is het altijd beter om het voertuig op de daarvoor bestemde plekken en dus goed verlichte plekken te parkeren, zijn parkeerlichten altijd erg makkelijk in het geval er op een donkere of weinig verlichte plek geparkeerd moet worden en dus het voertuig zichtbaar moet zijn.

## ⚠ OPGELET

**Laat de parkeerlichten niet langere tijd achter elkaar branden om te voorkomen dat de accu leeg raakt vanwege het verbruik van de parkeerlichten. Als de accu helemaal leeg is, kan de motor niet gestart worden.**



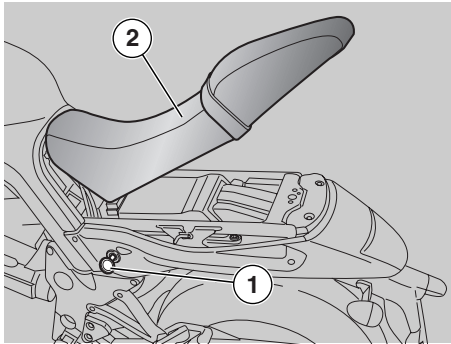

### HET ZADEL LOSMAKEN/VASTMAKEN

- ◆ Zet het voertuig op de hoofdstandaard. Zie pag. 50 (HET VOERTUIG OP DE STANDAARD ZETTEN).
- ◆ De sleutel (1) in het zadelslot steken.
- ◆ Draai de sleutel (1) met de klok mee en druk zachtjes in het midden van de achterkant van het zadeltje om zo het losmaken van de pin gemakkelijker te maken. Haal het zadeltje (2) aan de achterkant omhoog en haal het eruit.

**BELANGRIJK** Voordat u het zadeltje (2) laat zakken en vastzet, dient u te controleren of u de sleutel niet in de bergruimte/gereedschapsruimte hebt laten zitten.

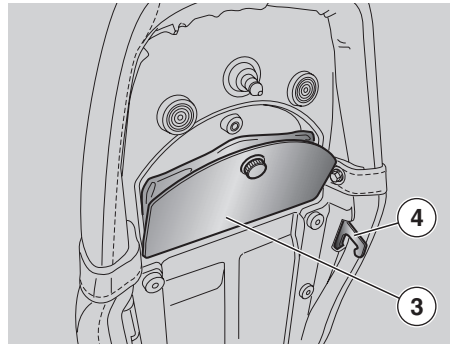

### Om het zadel (2) te vergrendelen:

- ◆ Positioneer de voorkant van het zadel op zijn plaats.
- ◆ Haal de achterkant omlaag en positioneer het zadel zo dat de twee haken (4) goed vastzitten aan de ogen op het chassis.
- ◆ Druk in het midden van het achterzadel om de vergrendeling aan te klikken.

### **▲ GEVAAR**

**Voordat u begint te rijden, dient u te controleren of het zadel (2) goed gesloten is.**

### GEREEDSCHAPSRUIMTE

#### Het openen van het gereedschapsvak:

- ◆ Verwijder het zadel, zie deze pagina (HET ZADEL LOSMAKEN/VASTMAKEN).
- ◆ Het deksel verwijderen (3).

### De kit bestaat uit:

- Gebogen inbussleutels 4, 5 mm (1);
- steeksleutel 10 - 13 mm (2);
- pijpsleutel 21-22 mm voor bougie (3);
- schroevendraaier kruis/snede (4);
- tang voor het vervangen van zekeringen (5);
- zakje (6).

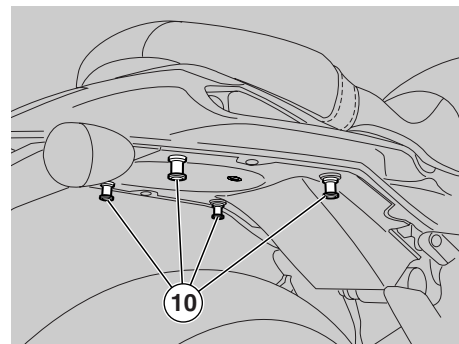
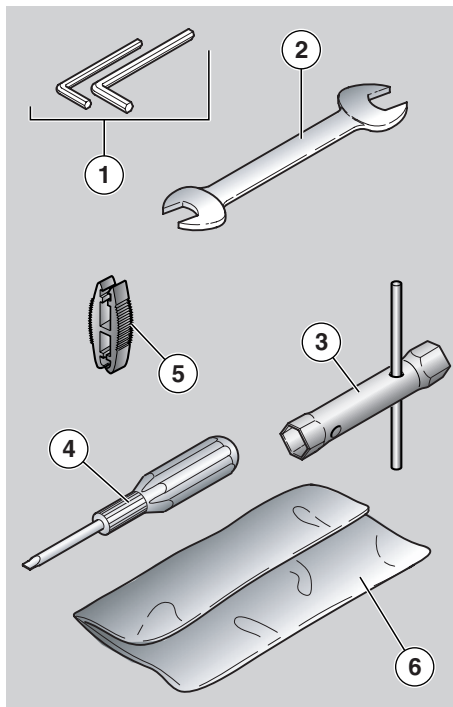

### BAGAGEVERGREDELING

Bovenop, aan de achterkant van het zadel, mag een kleine bagage geplaatst worden, gepositioneerd met elastieken die aan de vier haken (10) vastgemaakt dienen te worden.

**Maximaal toelaatbaar gewicht: 5 kg**

### **⚠ GEVAAR**

**De bagage mag niet te groot zijn en dient stevig te worden vastgemaakt.**

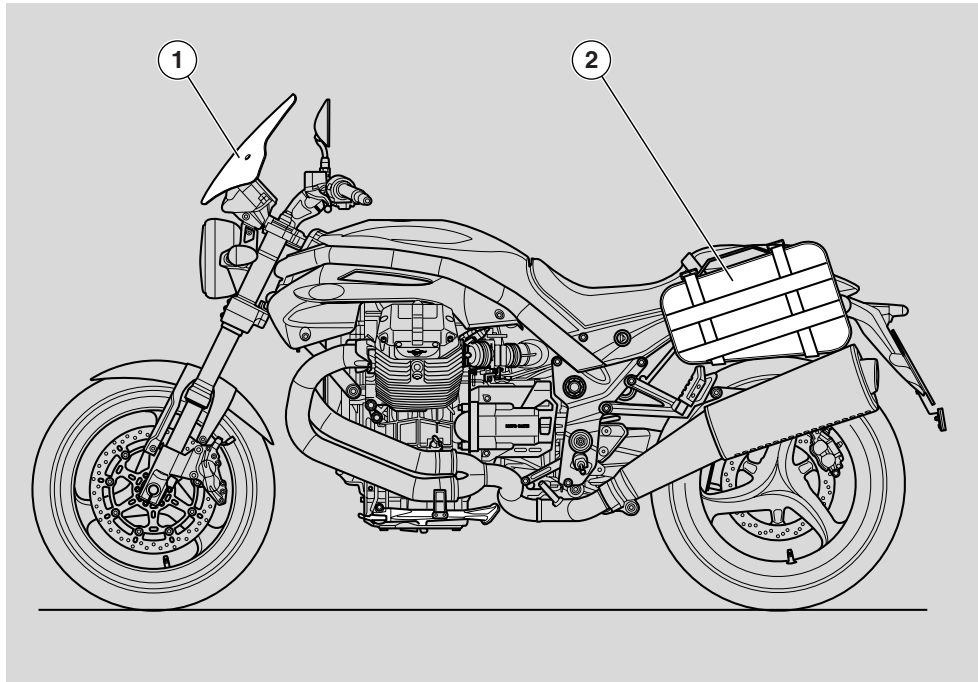

## ACCESSOIRES OPT

De volgende accessoires zijn beschikbaar:

- 1) Koepeltje
- 2) zijtassen
  - bagagedrager
  - bagagetas
  - draagtas voor brandstoftank (verkrijgbaar in twee maten).

### BENZINE

#### **⚠ GEVAAR**

De brandstof die wordt gebruikt voor verbrandingsmotoren is bijzonder sterk ontvlambaar en kan in bepaalde omstandigheden zelfs explosief worden. Benzine tanken en het voertuig onderhouden, doet u liefst in een goed geventileerde ruimte terwijl de motor uit staat.

Rook niet tijdens het tanken of als er benzinedampen in de buurt zijn en vermijd absoluut elk contact met vrije vlammen, vonken en andere bronnen die de benzine in brand kunnen steken of doen exploderen.

Zorg er ook voor dat er geen benzine uit de vulpijp lekt omdat de benzine vlam kan vatten als deze in aanraking komt met hete motoroppervlakken.

Als u toch benzine op het voertuig morst, controleer dan eerst of het voertuig helemaal droog is voordat u hem weer aanzet.

Benzine zet uit bij warmte en onder invloed van zonnestralen. Vul de tank dus nooit helemaal tot aan de rand.

Sluit de benzinedop goed nadat u hebt getankt. Zorg ervoor dat er geen benzine op uw huid komt. Adem geen benzinedampen in, slik geen benzine in en vermijd benzine van het ene in het andere vat over te gieten met een slang.

**VERVUIL HET MILIEU NIET MET BENZINE.**

**HOUD REMVLOEISTOF VER UIT DE BUURT VAN KINDEREN.**

Gebruik alleen loodvrije superbenezine, met een minimum octaangetal van 95 (N.O.R.M) en 85 (N.O.M.M.).

**Brandstof tanken:**

- ◆ Het dekseltje optillen (1).
- ◆ De sleutel (2) in de benzinedop (3) steken.
- ◆ De sleutel naar rechts draaien, trekken en de brandstofklepje openen.

TANKINHOUD (inclusief de reserve): 17,2 ℓ

RESERVETANK: 3,3 ℓ

#### **⚠ OPGELET**

Geen additieven of andere stoffen aan de brandstof toevoegen.

Als u een trechter of iets dergelijks gebruikt, dient deze perfect schoon te zijn.

#### **⚠ GEVAAR**

De tank niet helemaal vullen, de brandstof moet onder de onderste rand van de vulpijp blijven (zie afbeelding).

- ◆ Tanken.

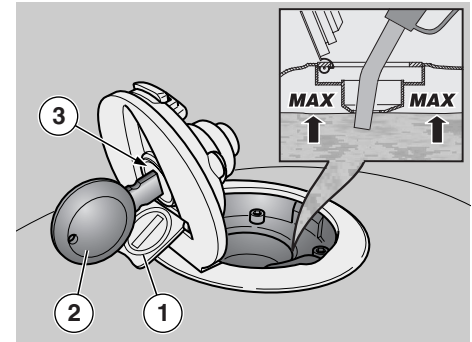

**Na het tanken:**

**BELANGRIJK** De dop kan alleen worden gesloten als de sleutel (2) in het slot steekt.

- ◆ Druk op de dop terwijl de sleutel (2) in het slot steekt.

#### **⚠ GEVAAR**

Controleren of de dop perfect op zijn plaats zit en gesloten is.

- ◆ De sleutel (2) uit het slot halen.
- ◆ Het dekseltje (1) sluiten.

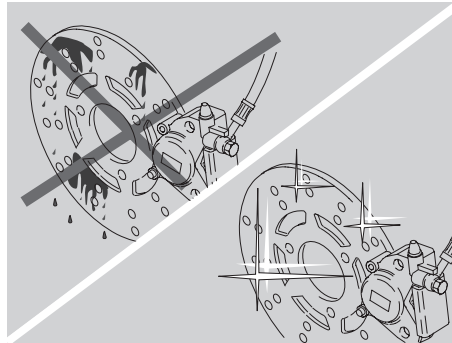
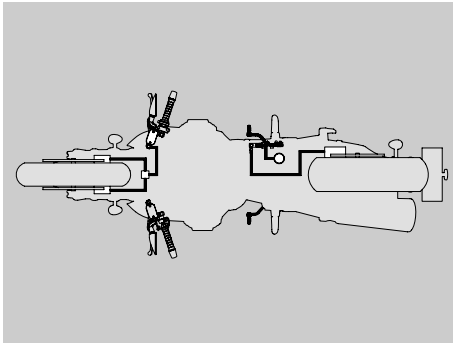

## REMVLOEISTOF - aanbevelingen

**BELANGRIJK** Dit voertuig is uitgerust met schijfremmen voor- en achteraan, met afzonderlijke hydraulische remleidingen.

De volgende inlichtingen betreffen slechts één remvloeistofleiding, maar zijn geldig voor beide.

### ⚠ GEVAAR

Plotselinge veranderingen in de speling of vering van de remhendel zijn te wijten aan problemen in de vloeistofleiding.

Raadpleeg een officiële dealer van **Moto Guzzi** als u twijfelt aan de goede werking van de remleiding en als u de gewone controles niet zelf kunt uitvoeren.

### ⚠ GEVAAR

Besteed in het bijzonder aandacht aan de remschijf: er mag geen vet of olie op zitten, ook niet nadat u het voertuig hebt onderhouden of gecontroleerd.

Controleren of de remslangen niet opgerold zitten of versleten zijn.

Zorg ervoor dat er geen water of stof in het remcircuit komen.

Voor onderhoudswerkzaamheden aan het vloeistofcircuit, raden wij aan rubberen handschoenen te dragen.

Als de remvloeistof in aanraking komt met uw huid of ogen, kan dit irritatie veroorzaken.

### ⚠ GEVAAR

Was zorgvuldig alle lichaamsdelen die met remvloeistof in aanraking komen en wend u tot een oogarts of een arts als de vloeistof in uw ogen komt.

**VERVUIL HET MILIEU NIET MET REMVLOEISTOF.**

**HOUD REMVLOEISTOF VER UIT DE BUURT VAN KINDEREN.**

### ⚠ OPGELET

Zorg ervoor dat er nooit remvloeistof op gelakte of kunststof delen komt: remvloeistof beschadigt deze materialen.

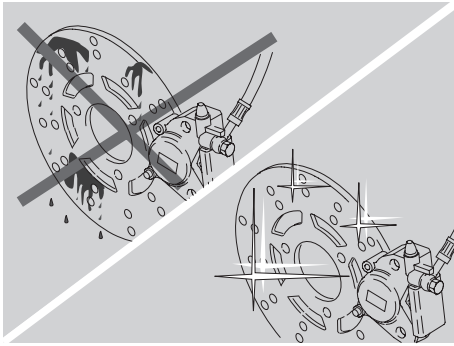

## SCHIJFREMMEN

### ⚠ GEVAAR

De remmen zijn de belangrijkste organen voor uw veiligheid. Daarom moeten remmen altijd perfect in orde worden gehouden.

Een vuile schijf vervuult ook de remblokken, wat het remvermogen vermindert.

Vuile remblokken dienen te worden vervangen, maar een vuile schijf kan worden gereinigd met een hoogwaardig ontvettingsmiddel.

Remvloeistof dient om de twee jaar te worden verversd door een **Moto Guzzi** dealer.

Gebruik de remvloeistof die in de tabel van de smeermiddelen staat, zie pag. 85 (SMEERMIDDELENTABEL).

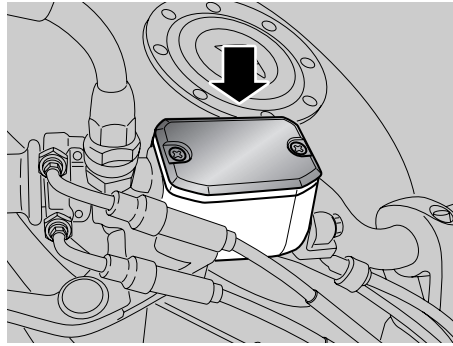

**BELANGRIJK** Dit voertuig is uitgerust met schijfremmen voor- en achteraan, met afzonderlijke hydraulische leidingen.

Het voorste remsysteem heeft twee schijven (links en rechts).

Het achterste remsysteem heeft een schijf (linkerkant).

De volgende inlichtingen betreffen slechts één remvloeistofleiding, maar zijn geldig voor beide.

Als de remblokken slijten, vermindert het peil van de remvloeistof in het reservoir om de slijtage automatisch te compenseren.

De tank met de remvloeistof van de voorste rem zit op de rechterkant van het stuur, vlak bij het punt waarop de hendel van de voorste rem zit.

De remvloeistoftank van de achterrem zit aan de rechterkant van het voertuig, vlakbij de hendel van de achterrem.

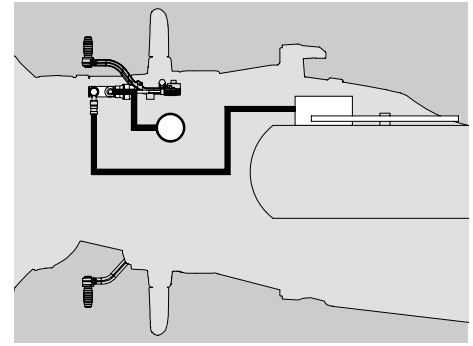

**BELANGRIJK** Deze onderhoudswerkzaamheden dienen te worden verdubbeld als het voertuig voor sportief rijden, in stoffige of regenachtige omgevingen of op slechte wegen wordt gebruikt.

Controleer de slijtage van de remschijven na de eerste 1500 km (930 mijl), en vervolgens iedere 2000 km (1250 mijl).

Controleer voordat u vertrekt het peil van de remvloeistof in de tanks, zie pag. 31 (VOORREM), pag. 32 (ACHTERREM), en de slijtage van de remblokkjes, zie pag. 64 (DE SLIJTAGE VAN DE REMBLOKKEN CONTROLEREN).

Laat de remvloeistof om de 20000 km (12500 mijl) of 2 jaar verversen door een officiële dealer van **Moto Guzzi**.

### ⚠ GEVAAR

**Rijd niet met het voertuig niet als u lekken in de remleiding vindt.**

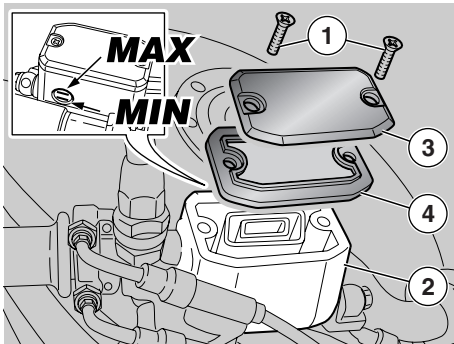

## VOORREM CONTROLLEREN

- ◆ Het voertuig recht houden zodat de vloeistof in de tank (2) parallel zit met de dop (3).
- ◆ Controleer nu of de vloeistof boven het minimumstreepje "MIN" komt.  
**MIN** = minimumpeil  
**MAX** = maximumpeil.

Als de vloeistof niet tot aan het " MIN " streepje komt:

### ⚠ OPGELET

**De vloeistof vermindert naarmate de remblokken slijten.**

- ◆ Controleer de slijtage van de remblokken, zie pag. 64 (DE SLIJTAGE VAN DE REMBLOKKEN CONTROLLEREN).

Als de remblokken en/of de schijf niet dienen te worden vervangen, dient u remvloeistof bij te vullen.

## OLIE BIJVULLEN

Lees aandachtig pag. 29 (REMVLOEISTOF - aanbevelingen).

### ⚠ OPGELET

**Gevaar voor remvloeistof die uit het voertuig kan komen. Kom niet aan de hendel van de voorste ren als de schroeven (1) los zitten of, nog gevaarlijker, als er geen deksel op de vloeistoftank zit.**

- ◆ Draai met een kruisschroevendraaier de twee schroeven (1) van de remvloeistoftank (2) los.

### ⚠ GEVAAR

**Remvloeistof mag niet te lang in aanraking met lucht komen. Remvloeistof is een hygroscopische stof en kan in aanraking met lucht, vocht opnemen. Laat de tank net lang genoeg open om de vloeistof bij te vullen.**

- ◆ Til het deksel (3) samen met de schroeven (1) op en verwijder het.
- ◆ De pakking verwijderen (4).

### ⚠ OPGELET

**Om geen remvloeistof te morsen, is het raadzaam niet aan het voertuig te schudden tijdens het vullen. Geen additieven of andere stoffen aan de vloeistof toevoegen. Als u een trechter of iets dergelijks gebruikt, dient deze perfect schoon te zijn.**

- ◆ Vul de tank (2) bij met remvloeistof, zie pag. 85 (SMEERMIDDELENTABEL), tot aan het juiste peil tussen de minimum- en maximumstreepjes.

### ⚠ OPGELET

**Als u de vloeistof bijvult, vul dan nooit meer bij dan de MAX aanduiding.**

**U mag de tank alleen vullen tot aan het "MAX" streepje als u nieuwe remschijven hebt gemonteerd.**

**Vul de tank niet tot aan het maximumstreepje met remvloeistof als u met gebruikte remblokken rijdt, omdat de vloeistof uit de tank zal komen als u de remblokken moet vervangen.**

**Controleer het remeffect.**

**Als de remhendel te soepel is of als de remleiding niet goed werkt, dient u een Moto Guzzi dealer te raadplegen omdat de remleiding waarschijnlijk moet worden ontluicht.**

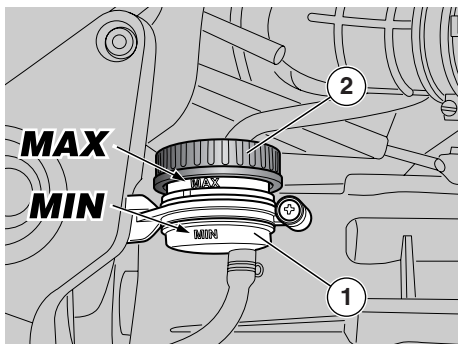

## ACHTERREM CONTROLLEREN

- ◆ Het voertuig recht houden zodat de vloeistof in de tank (1) parallel zit met de dop (2).
- ◆ Controleer nu of de vloeistof boven het minimumstreepje "MIN" komt.  
**MIN** = minimumpeil  
**MAX** = maximumpeil.

Als de vloeistof niet tot aan het " MIN " streepje komt:

### ⚠ OPGELET

De vloeistof vermindert naarmate de remblokken slijten.

- ◆ Controleer de slijtage van de remblokken, zie pag. 64 (DE SLIJTAGE VAN DE REMBLOKKEN CONTROLLEREN).

Als de remblokken en/of de schijf niet dienen te worden vervangen, dient u remvloeistof bij te vullen.

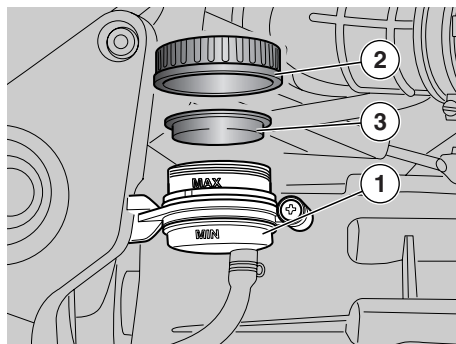

## OLIE BIJVULLEN

Lees aandachtig pag. 29  
(REMVLOEISTOF - aanbevelingen).

### ⚠ OPGELET

Gevaar voor remvloeistof die uit het voertuig kan komen. Kom niet aan de hendel van de achterste rem als de dop los zit op de tank of als deze er niet op zit.

### ⚠ GEVAAR

Remvloeistof mag niet te lang in aanraking met lucht komen.

Remvloeistof is een hygroscopische stof en kan in aanraking met lucht, vocht opnemen.

Laat de tank net lang genoeg open om de vloeistof bij te vullen.

- ◆ Draai de dop los en verwijder deze (2).

### ⚠ OPGELET

Om geen remolie te morsen tijdens het bijvullen, raden wij aan de vloeistof in de tank parallel met de rand van de tank te laten staan (horizontaal).

Geen additieven of andere stoffen aan de vloeistof toevoegen.

Als u een trechter of iets dergelijks gebruikt, dient deze perfect schoon te zijn.

- ◆ De pakking verwijderen (3).
- ◆ Vul de tank (1) bij met remvloeistof, zie pag. 85 (SMEERMIDDELENTABEL), tot aan het juiste peil tussen de minimum- en maximumstreepjes.

### ⚠ OPGELET

U mag de tank alleen vullen tot aan het "MAX" streepje als u nieuwe remschijven hebt gemonteerd . Vul de tank niet tot aan het maximumstreepje met remvloeistof als u met gebruikte remblokken rijdt , omdat de vloeistof uit de tank zal komen als u de remblokken moet vervangen.

Controleer het remeffect.

Als de remhendel te soepel is of als de remleiding niet goed werkt, dient u een **Moto Guzzi** dealer te raadplegen omdat de remleiding waarschijnlijk moet worden ontlucht.





### REMVLOEISTOF - aanbevelingen

**BELANGRIJK** Dit voertuig is uitgerust met schijfremmen voor- en achteraan, met afzonderlijke hydraulische leidingen.

### ⚠ OPGELET

Plotselinge veranderingen in de speling of vering van de remhendel zijn te wijten aan problemen in de vloeistofleiding.

Raadpleeg een officiële dealer van **Moto Guzzi** als u twijfelt aan de goede werking van de remleiding en als u de gewone controles niet zelf kunt uitvoeren .

### ⚠ OPGELET

Controleer of de remslang nergens opgerold zit of versleten is.

Zorg ervoor dat er geen water of stof in het remcircuit komen.

Voor onderhoudswerkzaamheden aan het vloeistofcircuit, raden wij aan rubberen handschoenen te dragen.

Als de remvloeistof in aanraking komt met uw huid of ogen, kan dit irritatie veroorzaken.

Was zorgvuldig alle lichaamsdelen die met remvloeistof in aanraking komen en wend u tot een oogarts of een arts als de vloeistof in uw ogen komt.

**VERVUIL HET MILIEU NIET MET REMVLOEISTOF**

**HOUD REMVLOEISTOF VER UIT DE BUURT VAN KINDEREN.**

Zorg ervoor dat er nooit remvloeistof op gelakte of kunststof delen komt: remvloeistof beschadigt deze materialen.

Remvloeistof dient om de twee jaar te worden verversd door een officiële **Moto Guzzi** dealer.

Gebruik de remvloeistof die in de tabel van de smeermiddelen staat, zie pag. 85 (SMEERMIDDELENTABEL).

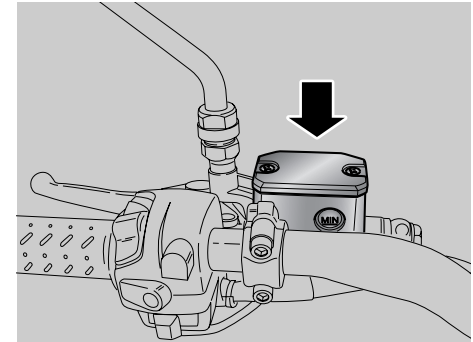

De tank met de koppelingsvloeistof zit aan de linkerkant van het stuur, vlakbij het punt waarop de koppelingshendel is bevestigd.

**BELANGRIJK** Deze onderhoudswerkzaamheden dienen te worden verdubbeld als het voertuig voor sportief rijden, in stoffige of regenachtige omgevingen of op slechte wegen wordt gebruikt.

Controleer voor het vertrek het peil van de vloeistof in de tank, zie pag. 34 (KOPPELING), flaat het iedere 2 jaar vervangen door een officiële dealer van **Moto Guzzi**.

### ⚠ GEVAAR

Rijd niet met het voertuig niet als u lekkage bij de leiding van de koppelingsvloeistof vindt.

## KOPPELING

### BELANGRIJK

Deze onderhoudswerkzaamheden dienen te worden verdubbeld als het voertuig voor sportief rijden, in stoffige of regenachtige omgevingen of op slechte wegen wordt gebruikt.

Om de 10000 km (6250 mijl) de koppeling door een **Moto Guzzi** dealer laten controleren.

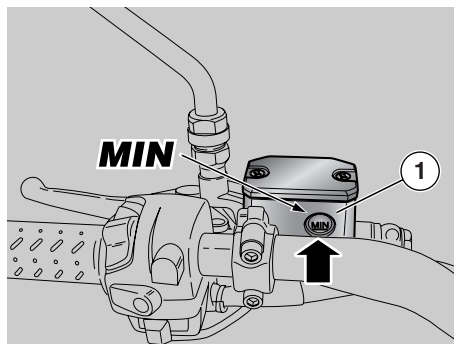

### CONTROLLEREN

- ◆ Zet het voertuig op de hoofstandaard. Zie pag. 50 (HET VOERTUIG OP DE STANDAARD ZETTEN).
- ◆ Het stuur naar rechts draaien totdat de vloeistof in de koppelingsvloeistoftank parallel is met de rand van de tank (1) (zie afbeelding).
- ◆ Controleer nu of de vloeistof boven het minimumstreepje "MIN" komt.
- ◆ **MIN** = minimumpeil
- ◆ Als de vloeistof niet tot aan het minimum streepje komt, vloeistof bijvullen.

### OLIE BIJVULLEN

Lees aandachtig pag. 33 (REMVLOEISTOF - aanbevelingen).

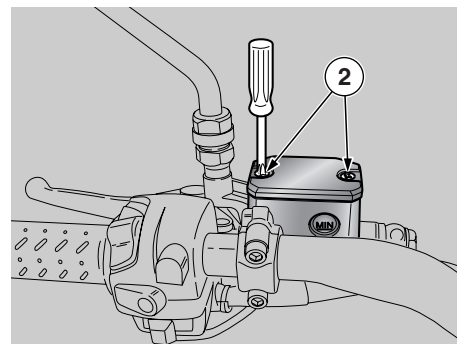

### ⚠ OPGELET

Let op voor koppelingsvloeistof die uit het voertuig kan komen. Kom niet aan de koppelinghendel als de dop los zit op de tank of als deze er niet op zit.

### ⚠ GEVAAR

Koppelingsvloeistof mag niet te lang in aanraking met lucht komen. Koppelingsvloeistof is een hygroscopische stof en kan in aanraking met lucht, vocht opnemen. Laat de tank **NET** lang genoeg open om de vloeistof bij te vullen.

### ⚠ OPGELET

Leg een doek onder de koppelingsvloeistoftank als bescherming voor het geval er vloeistof uit komt.

- ◆ Draai met een kruisschroevendraaier de twee schroeven (2) van de koppelingsvloeistoftank (1) los.

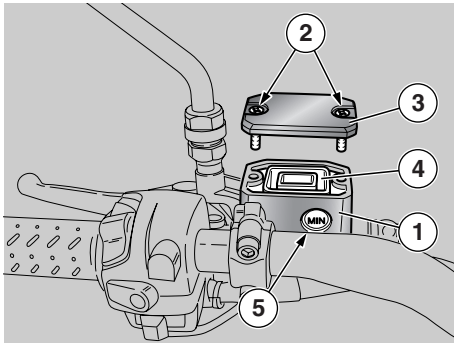

### ⚠ OPGELET

Om geen koppelingsvloeistof te morsen, is het raadzaam niet aan het voertuig te s kudden tijdens het vullen. Geen additieven of andere stoffen aan de vloeistof toevoegen. Als u een trechter of iets dergelijks gebruikt, dient deze perfect schoon te zijn.

- ◆ Til het deksel (3) samen met de schroeven (2) op en verwijder deze.
- ◆ De pakking verwijderen (4).

**BELANGRIJK** Als referentie, om het maximale niveau “MAX” te bereiken, bijvullen totdat het glaasje (5) helemaal bedekt is, waarbij de rand van de koppelingsvloeistoftank parallel is aan de grond.

- ◆ Vul de tank (1) met koppelingsvloeistof, zie pag. 85 (SMEERMIDDELENTABEL), tot het juiste niveau.

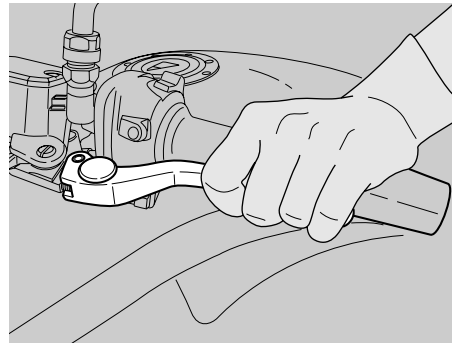

### ⚠ OPGELET

Als u de vloeistof bijvult, vul dan nooit meer bij dan de MAX aanduiding.

- ◆ De afdichting (4) weer goed op zijn plaats zetten.
- ◆ Het deksel (3) erop doen.
- ◆ De schroeven (2) vastdraaien.

### ⚠ GEVAAR

Controleer de koppeling. Als de koppelingshendel te soepel is of de leiding niet goed werkt, dient u een officiële **Moto Guzzi** dealer te raadplegen omdat de leiding waarschijnlijk moet worden ontlicht.

### BANDENSPANNING

Dit voertuig is uitgerust met banden zonder binnenbanden (tubeless).

### BELANGRIJK

Deze onderhoudswerkzaamheden dienen te worden verdubbeld als het voertuig voor sportief rijden, in stoffige of regenachtige omgevingen of op slechte wegen wordt gebruikt.

### ⚠ GEVAAR

Controleer om de veertien dagen de bandenspanning bij omgevingstemperatuur.

Controleer, iedere 1500 km (930 mijl), de staat en de druk van de banden in omgevingstemperatuur, zie pag. 82 (TECHNISCHE GEGEVENS).

Als de banden warm zijn meet u de spanning verkeerd.

Meet de bandenspanning voor en na elke lange reis.

Als de spanning te hoog is, worden de oneffenheden van het wegdek niet goed opgevangen en vangt het stuur de schokken op, wat het rijcomfort en de ligging in de bochten aanzienlijk vermindert.

Als de bandenspanning te laag is, slijten de zijkanten van de banden (1) meer en kan de rubber op de velg gaan wrijven, of er juist afgaan, waardoor u gemakkelijk de controle over het voertuig verliest.

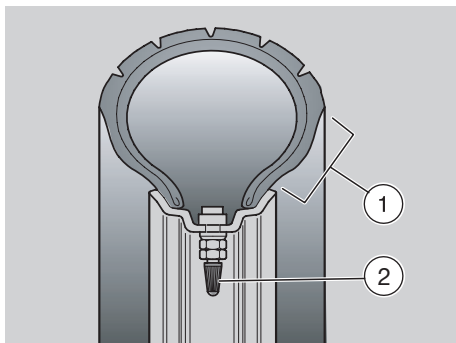

Laat de oude band vervangen als deze slijtage vertoont of als er een gaatje in het profiel zit dat groter is dan 5 mm.

Nadat u een band hebt laten repareren, dienen de wielen te worden uitgebalanceerd.

### ⚠ GEVAAR

Banden dienen te worden vervangen door nieuwe banden van hetzelfde type en model dat wordt aanbevolen door de fabrikant, zie pag. 82 (TECHNISCHE GEGEVENS); het gebruik van andere banden dan de voorgeschreven, brengt de rijdbaarheid van het voertuig in gevaar.

Monteer geen banden met binnenbanden op velgen voor tubeless banden of vice versa.

Controleer altijd of de dopjes op de ventielen (2) zitten om te voorkomen dat de banden onverwacht leeglopen.

Banden vervangen, repareren, onderhouden en uitbalanceren, is heel belangrijk en dient met het juiste gereedschap en voldoende ervaring te worden gedaan.

Daarom raden wij aan deze werkzaamheden altijd aan een **Moto Guzzi** dealer of een gespecialiseerde bandentechnicus over te laten.

Bij brusk remmen kunnen de banden van de velgen schieten.

In de bochten kan het voertuig bovendien gaan slippen.

### ⚠ GEVAAR

Controleer de slijtage: slechte banden brengen de ligging op het wegdek en de handelbaarheid van het voertuig ernstig in gevaar.

Op sommige banden die voor dit voertuig zijn goedgekeurd zitten slijtagecontrolesystemen.

Er bestaan verschillende systemen om de slijtage van banden te controleren. Raadpleeg de bandenverkoper om te weten hoe u de slijtage van de banden dient te controleren.

Controleer op zicht de slijtage van de banden. Laat versleten banden vervangen.

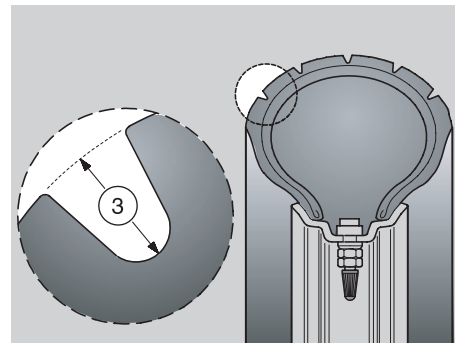

Als de banden nieuw zijn, kan er een gladde laag op zitten. Rijd de eerste kilometers voorzichtig. Smeer geen vloeistof op de banden die hiervoor niet geschikt is. Oude banden kunnen hard worden, ook al zijn ze niet echt versleten. Deze banden liggen niet goed op de weg.

Laat in dit geval de banden vervangen.

### MINIMUMDIKTE VAN HET LOOPVLAK (3)

vooraan en achteraan 2 mm (USA 3 mm) en in elk geval niet minder dan voorgeschreven door de wetten in het land van gebruik.

## MOTOROLIE

### ⚠ GEVAAR

Olie kan de huid ernstig verwonden als u er langdurig of dagelijks mee in aanraking komt.

Wij raden aan uw handen zorgvuldig te wassen als u met olie heeft gewerkt.



**HOUD REMVLOEISTOF VER UIT DE BUURT VAN KINDEREN.**

**VERVUIL HET MILIEU NIET MET DE OLIE**

Breng de olie in een hermetisch gesloten vat naar het benzinestation waar u de olie meestal koopt of naar een centrum dat verbruikte olie verwerkt.

Voor onderhoudswerkzaamheden raden wij aan gummi handschoenen te dragen.

### ⚠ OPGELET

Als “” het controlelampje motoroliedruk “” aanblijft na het starten of aangaat gedurende het normaal functioneren van de motor, betekent dit dat de motoroliedruk in het circuit onvoldoende is. In dit geval zet u de motor onmiddellijk uit, controleert u de motorolie en vult u deze eventueel bij, zie pag. 56 (MOTOROLIE CONTROLEREN EN BIJVULLEN); als dit motoroliepeil niet klopt, raadpleeg dan een officiële dealer van **Moto Guzzi**.

### ⚠ OPGELET

Als de motoroliedruk LED “” en het opschrift “ SERVICE” op het scherm aangaan tijdens het rijden, betekent dit dat er een anomalie in de motoroliedruk is gevonden.

In dit geval controleert u het peil van de motorolie, zie pag. 56 (MOTOROLIE CONTROLEREN EN BIJVULLEN), als deze niet correct blijkt, wendt u zich dan tot een Officiële **Moto Guzzi Dealer**.



### ⚠ OPGELET

Ga voorzichtig te werk.

**Mors geen olie!**

Mors geen olie op componenten en houd het gedeelte waaraan u werkt en de ruimte eromheen schoon. Droog zorgvuldig elk oliespoor op.

Als u olielekken vindt of storingen in het smeersysteem, dient u een dealer van **Moto Guzzi** te raadplegen.

Controleer regelmatig het peil van de motorolie, zie pag. 56 (MOTOROLIE CONTROLEREN EN BIJVULLEN).

Raadpleeg om de olie te verversen pag. 52 (HET ROUTINE-ONDERHOUD: SCHEMA), 57 (DE MOTOROLIE VERVERSEN EN DE OLIEFILTER VERVANGEN).

**BELANGRIJK** Gebruik olie van een goede kwaliteit, zie pag.85 (SMEERMIDDELENTABEL).

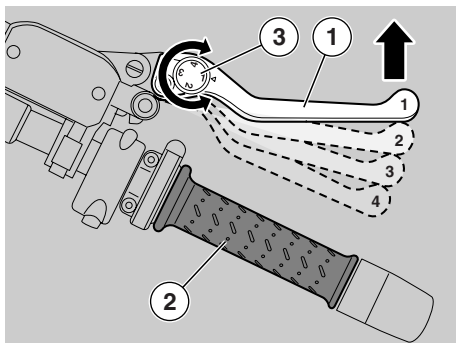

### DE HENDEL VAN DE VOORREM EN DE KOPPELINGSHENDEL AFSTELLEN

De afstand tussen het uiteinde van de hendel (1) en het handvat (2) kan worden aangepast met de regelknop (3).

De standen "1" en "4" komen bij benadering overeen met een afstand tussen de hendel en het handvat van respectievelijk 105 en 85 mm.

De standen "2" en "3" komen overeen met de tussenliggende afstanden.

- ◆ ★ De koppelingshendel (1) naar voor duwen en aan de regelaar (3) draaien totdat het gewenste getal bij het pijltje staat.

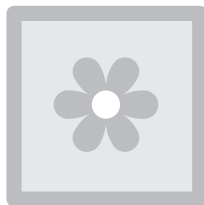

### KATALYTISCHE DELUISDEMPER 🗑️

#### ⚠️ GEVAAR

**Parkeer het voertuig niet in de nabijheid van droge struiken of ruimtes waar kinderen komen, omdat de uitlaat erg heet kan worden. Let dus goed op en zorg ervoor dat niets of niemand de uitlaat aan kan raken voordat deze helemaal afgekoeld is.**

Het voertuig is uitgerust met een uitlaatdemper met een metalen katalysator van het platinum-rhodiumtype.

Dit mechanisme oxideert het CO (koolmonoxide) en de HC (onverbrande koolwaterstoffen) die in de uitlaatgassen zitten en zet deze respectievelijk om in koolzuur en waterdamp.

#### ⚠️ OPGELET

**Geen loodhoudende benzine gebruiken omdat deze de katalysator vernietigt.**

### UITLAAT / UITLAATDEMPER

#### ⚠️ GEVAAR

**Het is verboden de uitlaatdemper te wijzigen of eraan te sleutelen.**

Wij waarschuwen de eigenaar van het voertuig ervoor dat de wet wat volgt kan verbieden:

- mechanismen of elementen die gemonteerd zijn op een nieuw voertuig en bedoeld zijn om de geluidsemissie te beperken, voor de verkoop of levering of tijdens het gebruik van het voertuig te verwijderen of op een andere manier onbruikbaar te maken, tenzij voor onderhoudswerkzaamheden, reparaties of vervangingen;
- het voertuig te gebruiken nadat het desbetreffende geluidsbeperkende mechanisme of element is verwijderd of onbruikbaar gemaakt.

Controleer de uitlaat en de uitlaatdemper op tekenen van roest of gaatjes en controleer of het uitlaatsysteem goed werkt.

Als de uitlaat van het voertuig meer lawaai begint te maken, dient u onmiddellijk een **Moto Guzzi** dealer te raadplegen.

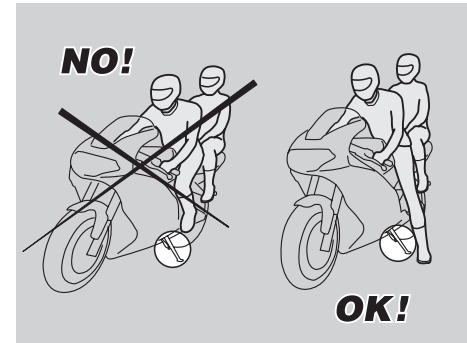
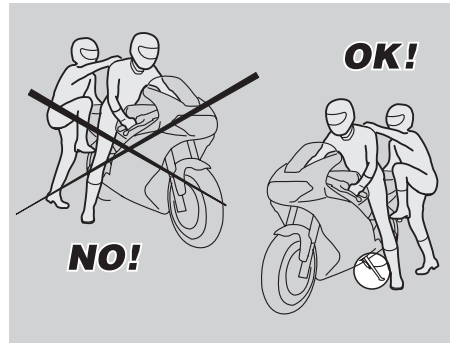
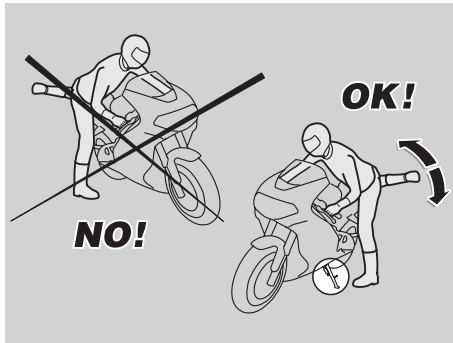

### HET VOERTUIG BESTIJGEN EN VERLATEN

De hierna volgende aanwijzingen dienen aandachtig te worden gelezen omdat deze de veiligheid betreffen en schade aan personen, voorwerpen en het voertuig zelf kunnen voorkomen die te wijten is aan het vallen van de berijder of van de passagier, of aan het omkantelen van de motor zelf.

#### **⚠ GEVAAR**

**Gevaar voor vallen of omvallen.  
Ga voorzichtig te werk.**

Op de motor te gaan zitten en eraf te komen, dient u volledig vrij te kunnen bewegen en uw handen vrij te hebben (geen voorwerpen, valhelm of bril in uw handen houden).

De motor alleen bestijgen en verlaten aan de linkerkant en alleen als de zijstandaard is uitgeklappt.

#### **⚠ OPGELET**

**Niet met uw eigen lichaamsgewicht of dat van de passagier op de zijstandaard steunen.**

De zijstandaard is ontworpen om het gewicht van het voertuig te dragen en een minimum aan bagage, zonder berijder en passagier.

De motor bestijgen terwijl deze op de zijstandaard staat mag alleen als dit dient om de motor niet te laten omvallen. Rust niet met uw eigen gewicht en dat van de passagier op de zijstandaard.

Tijdens het bestijgen en verlaten van de motor kan deze uit evenwicht raken en vallen of omkantelen.

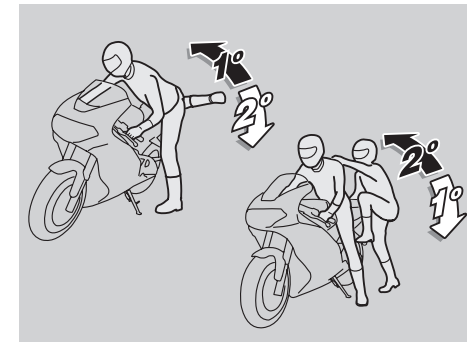

**BELANGRIJK BELANGRIJK** De berijder dient als eerste het voertuig te bestijgen en als laatste het voertuig te verlaten. Het is dus de taak van de berijder te zorgen voor het evenwicht als de passagier het voertuig bestijgt of verlaat.

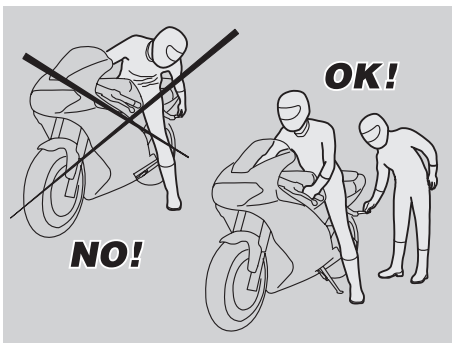

De passagier dient overigens het voertuig voorzichtig te bestijgen en te verlaten en op te passen dat hij het voertuig en de berijder niet uit evenwicht brengt.

**BELANGRIJK BELANGRIJK** Het is de taak van de berijder de passagier in te lichten omtrent het bestijgen en verlaten van het voertuig.

Voor de passagier is het voertuig uitgerust met speciale voetsteunen die hij kan gebruiken tijdens het bestijgen en verlaten van het voertuig. De passagier dient altijd de linker voetsteun te gebruiken om het voertuig te bestijgen en te verlaten.

Verlaat het voertuig niet, en probeer het ook niet verlaten, door te springen of een been op de grond te zetten. In beide gevallen brengt u het evenwicht van het voertuig in gevaar.

**BELANGRIJK** De bagage en de voorwerpen die aan de achterkant van het voertuig zijn vastgemaakt kunnen het bestijgen en verlaten ervan belemmeren.

Controleer in elk geval de bewegingen van uw rechterbeen goed waarmee u over de achterkant van het voertuig moet raken (staart en bagage) zonder dit uit evenwicht te brengen.

### BESTIJGEN

◆ Het stuur goed vastnemen en het voertuig bestijgen zonder druk op de zijstandaard uit te oefenen.

**BELANGRIJK** Als u er niet in slaagt beide voeten op de grond te zetten, zet u uw rechterschoet op de grond (als het voertuig kantelt, is dit aan de linkerkant "beveiligd" door de zijstandaard) en houd u uw linkervoet klaar om op de grond neer te zetten.

◆ Zet beide voeten op de grond en zet het voertuig nu recht en in evenwicht.

**BELANGRIJK** De berijder mag niet trachten de voetstukken van de passagier uit te klappen terwijl hij op het voertuig zit omdat hij het evenwicht van het voertuig hiermee in gevaar brengt.

◆ De passagier dient de twee voetsteunen uit te klappen.

◆ De passagier inlichten over de manier waarop hij op het voertuig kan gaan zitten.

◆ Duw de zijstandaard helemaal met uw linkervoet in.

### HET VOERTUIG VERLATEN

◆ Kies een parkeerzone, zie pag. 49 (PARKEREN).

◆ Het voertuig stoppen, zie pag. 49 (STOPPEN).

## ⚠ GEVAAR

**Controleer of de parkeerzone vrij, stevig en vlak is.**

◆ Met de hiel van uw linkervoet tegen het hendeltje van de zijstandaard duwen en deze helemaal uitklappen.

**BELANGRIJK** Als u er niet in slaagt beide voeten op de grond te zetten, zet u uw rechterschoet op de grond (als het voertuig kantelt, is dit aan de linkerkant "beveiligd" door de zijstandaard) en houd u uw linkervoet klaar om op de grond neer te zetten.

◆ Zet beide voeten op de grond en zet het voertuig nu recht en in evenwicht.

◆ De passagier inlichten over de manier waarop hij op het voertuig kan gaan zitten.

## ⚠ GEVAAR

**Gevaar voor vallen of omvallen.**

**Controleren of de passagier het voertuig helemaal heeft verlaten.**

**Niet met uw eigen lichaamsgewicht of dat van de passagier op de zijstandaard steunen.**

◆ Laat de motorfiets naar links overhellen om de standaard op de grond te zetten.

◆ Neem het stuur goed vast en verlaat het voertuig.

◆ Het stuur volledig naar links draaien.

◆ De passagiersvoetsteunen inklappen.

## ⚠ OPGELET

**De stabiliteit van het voertuig controleren.**





## VOORAF CONTROLEREN

### **⚠ GEVAAR**



Voordat u vertrekt dient u het voertuig altijd te controleren op een goede en veilige werking zie pag. 42 (TABEL VAN DE CONTROLES VOORAF).

Doet u dit niet, dan kunt u ernstige persoonlijke verwondingen of zware schade aan het voertuig veroorzaken.

Aarzel niet om een **Moto Guzzi** dealer te contacteren als u een bediening niet goed hebt begrepen of als u onregelmatigheden vaststelt of meent vast te stellen.

U verliest niet zo veel tijd met een controle, terwijl uw veiligheid veel meer waard is.

**BELANGRIJK** Dit voertuig is uitgerust met een systeem dat eventuele storingen onmiddellijk opspoot en opslaat in het elektronisch geheugen.

Telkens als de startschakelaar op "  " wordt gezet, gaat ongeveer drie seconden lang het alarm LED "  " (1) op het dashboard branden.

### **⚠ OPGELET**

Als de alarm LED "  " (1) en de icoon "  SERVICE " aangaan tijdens de normale werking van de motor, betekent dit dat de computer een probleem heeft opgemerkt. Meestal blijft de motor functioneren, maar met verminderde prestaties; wend u onmiddellijk tot een erkende dealer van **Moto Guzzi**.

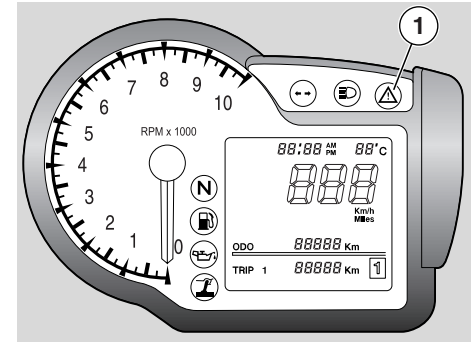

### **⚠ OPGELET**

Na de eerste 1500 km (930 mijl) en vervolgens iedere 10000 km (6250 mijl) verschijnt er op de rechterdisplay het icoon .

Ga in dit geval tot een officiële **Moto Guzzi** dealer om het in het onderhoudsschema voorgeschreven onderhoud uit te laten voeren, zie pag. 52 (HET ROUTINE-ONDERHOUD: SCHEMA).

## TABEL VAN DE CONTROLES VOORAF

Onderdeel	CONTROLEREN	Pag.
Remschijven vooraan en achteraan	Werkning, vrije slag van de remhendels, remvloeistof en eventuele lekken controleren. De slijtage van de remblokken controleren. Indien nodig de koppelingsvloeistof bijvullen.	29, 30, 31, 32, 64
Gashendel	Gashendel Controleren of deze soepel draait en of u hem helemaal open en dicht kan draaien, in alle stuurstanden. Eventueel afstellen en/of smeren.	65
Motorolie	Controleren en/of eventueel bijvullen.	37, 60
Wielen / banden	Op zicht controleren, bandenspanning, slijtage en eventuele schade. Eventuele voorwerpen die in de groeven in het profiel zijn blijven steken, verwijderen.	35
Remhendels	Controleren of deze zacht werken. De scharnierpunten eventueel smeren (achterrembediening)	-
Koppeling:	Koppeling Controleer de werking en de vrije slag van de bedieningshendel (met een koude motor dient er minder dan 1 mm speling op te zitten). De koppeling moet soepel en zonder slipbewegingen werken.	-
Stuur	Stuur Controleren of het overal even vlot draait, zonder spelingen en of het nergens los zit.	-
Zijstandaard	Controleren of deze werkt. Controleren of deze goed in- en uitklappen en of de veer waarmee de standaard in zijn ruststand blijft zitten, goed werkt. Eventueel scharnierpunten en koppelingen smeren. De juiste werking van de veiligheidsschakelaar controleren.	67, 72
Hechtingselementen	Controleren of er nergens hechtingselementen zijn losgeraakt. Eventueel afstellen of vastdraaien.	-
Benzinetank	Het peil controleren en indien nodig bijvullen. Eventuele lekken in de leiding controleren. Controleren of de dop stevig op de tank zit.	28
Motorstopschakelaar (○ - ☒)	Controleren of deze goed werkt.	22
Lichten, lampjes, claxon, achterremlichtenschakelaars en elektrische mechanismen	Controleren of deze goed werken. Lampjes eventueel vervangen of beschadigde mechanismen repareren.	76, 77
Transmissieolie	Controleren. In geval van nood, raadpleegt u een <b>Moto Guzzi</b> dealer.	60

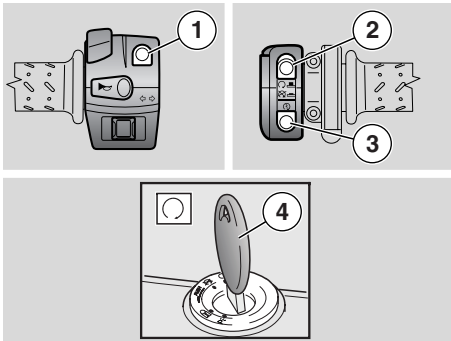

## HET VOERTUIG STARTEN

### ⚠ GEVAAR

Dit voertuig heeft een krachtige motor die geleidelijk aan en voorzichtig dient te worden gebruikt.

Steek geen voorwerpen tussen het stuur en het instrumentenpaneel, aan de binnenkant van het kuipje, om geen hindernissen te vormen voor het stuur en uw zicht op het instrumentenpaneel.

**BELANGRIJK** Voordat u de motor start, dient u aandachtig het hoofdstuk "veilig rijden" te lezen, zie pag. 5 VEILIG RIJDEN.

### ⚠ GEVAAR

Uitlaatgassen bevatten koolmonoxide, een bijzonder schadelijke stof voor het menselijk lichaam.

Zet de motor nooit aan in gesloten of onvoldoende geventileerde ruimtes.

Als u dit voorschrift niet naleeft, kan dit leiden tot bewusteloosheid en een snelle verstikkingsdood.

**BELANGRIJK** Als de zijstandaard uitgeklaapt is, kan de motor alleen worden aangezet als de versnelling in de neutrale stand staat; als u een versnelling probeert in te schakelen, zal de motor uitslaan.

Als de zijstandaard ingeklapt is, kunt u de motor aanzetten met de versnelling in de neutrale stand of met ingeschakelde versnelling, maar ingeknepen koppelingshendel.

- ◆ Ga op het voertuig zitten, zie pag. 39 (HET VOERTUIG BESTIJGEN EN VERLATEN).
- ◆ Controleren of de standaard volledig is ingeklapt.
- ◆ Controleren of de stuurschakelaar (1) "☞" in de stand staat.
- ◆ Zet de motorstopschakelaar (2) in de stand "○".
- ◆ Draai aan de sleutel (4) "○" en zet de startschakelaar op.

**Nu:**

- doe de stadsverlichting aan;
- op het dashboard gaan alle lampjes branden;
- op het scherm verschijnt het logo "GRISO" voor twee seconden;

- de aanwijzer van de toerenteller bereikt het eindlimiet;
- na de eerste controle gaan de lampjes uit, de instrumenten geven de huidige waarde aan en op de display staan de ingestelde configuraties;
- de benzinepomp brengt het circuit onder druk en maakt ongeveer drie seconden lang een zoemend geluid.

### ⚠ OPGELET

Als het controlelampje benzinereserve "⛽" op het dashboard aangaat, betekent dit dat u nog 3,3 / benzine heeft. Tank in dit geval zo snel mogelijk, zie pag. 28 (BENZINE).

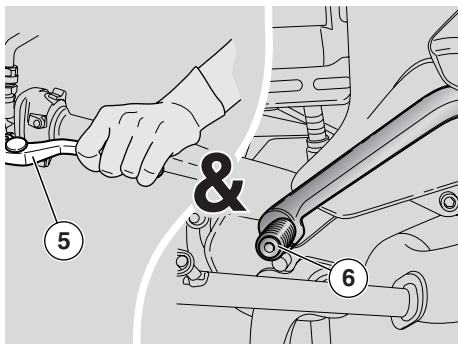

- ◆ Knijp de hendel van de achterrem volledig in.
- ◆ De koppelingshendel (5) helemaal inknijpen en de versnellingshendel (9) in neutraal zetten (groen LED lampje "N" brandt).

**BELANGRIJK** Houd de koppelingshendel (5) volledig ingedrukt totdat de motor geheel gestart is.

**BELANGRIJK** Bij een lage omgevingstemperatuur ( rond de 0 °C – 32 °F), zie pag. 44 (STARTEN MET EEN KOUDE MOTOR).

- ◆ Druk de startknop "ⓘ" (3) in zonder te accelereren en laat hem onmiddellijk los. De computer stuurt automatisch de startprocedure.
- Het dimlicht aandoen.

### ⚠ OPGELET

Als het waarschuwingslampje "⚠" en de icoon van de motoroliedruk "⚠" aan blijft of aan gaat tijdens het rijden, betekent dit dat er niet genoeg druk is in de olieleiding.

- ◆ Gebruik minstens een rem en geef geen gas voordat u vertrekt.

### ⚠ OPGELET

Niet bruusk starten met een koude motor.

Om luchtvervuiling en benzineverbruik te vermijden, is het raadzaam de motor warm te laten lopen door de eerste kilometers langzaam te rijden.

### ⚠ OPGELET

Als de alarm LED "⚠" en de icoon "⚠ SERVICE" aangaan tijdens de normale werking van de motor, betekent dit dat de computer een probleem heeft opgemerkt. Meestal blijft de motor functioneren, maar met verminderde prestaties; wend u onmiddellijk tot een erkende dealer van **Moto Guzzi**.

### STARTEN MET EEN KOUDE MOTOR

Het voertuig is uitgerust met een automatische starter en er zijn dus geen waarschuwingen voor een koude start.

Bij een lage omgevingstemperatuur (rond de 0°C / 32°F) treedt de automatische starter in werking door het aantal toeren te verhogen totdat de optimale temperatuur van de motor is bereikt en stopt dan automatisch weer.

### ⚠ OPGELET

De automatische starter kan niet handmatig aangezet worden.

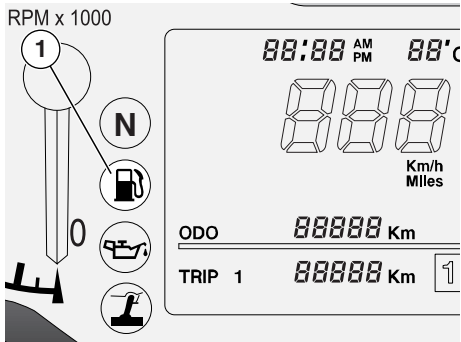

## STARTEN EN RIJDEN

### ⚠ GEVAAR

Dit voertuig heeft een krachtige motor die geleidelijk aan en voorzichtig dient te worden gebruikt.

Steek geen voorwerpen tussen het stuur en het dashboard die een beperking kunnen vormen voor het sturen en uw zicht op het dashboard.

**BELANGRIJK** Voordat u de motor start, dient u aandachtig het hoofdstuk "veilig rijden" te lezen, zie pag. 5 VEILIG RIJDEN.

### ⚠ OPGELET

Als tijdens het rijden het controlelampje van de benzinereserve "⛽" (1) gaat branden, betekent dit dat u de reserve aanspreekt en dat er nog 3,3 l benzine in de tank zit.

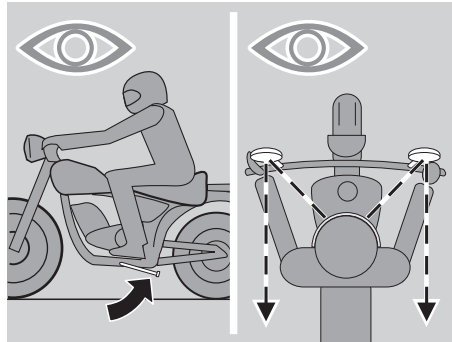

Tank in dit geval zo snel mogelijk, zie pag. 28 (BENZINE).

### ⚠ GEVAAR

Als u rijdt zonder passagier, dient u te controleren of de voetsteunen van de passagier zijn ingeklapt.

Houd tijdens het rijden uw handen stevig op het stuur en uw voeten op de voetsteunen.

**NEEM NOOIT EEN ANDERE HOUDING AAN TIJDENS HET RIJDEN.**

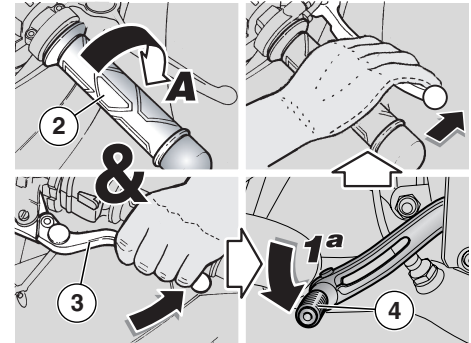

### ⚠ GEVAAR

Als u een passagier vervoert, dient u deze over het rijden in te lichten, zodat hij geen problemen veroorzaakt tijdens uw bewegingen.

Voordat u vertrekt dient u te controleren of de hoofd- en de zijstandaard helemaal zijn ingeklapt.

Om te vertrekken:

- ◆ De motor starten, zie pag.43 (HET VOERTUIG STARTEN).
- ◆ Zet de achteruitkijkspiegeltjes goed.
- ◆ Met de gashendel (2) in **stand A** en de motor op het stationair toerental, trekt u de koppelingshendel (3) helemaal in.
- ◆ Het voertuig in de 1e versnelling zetten: versnellingshendel (4) naar onder.
- ◆ De remhendel loslaten (ingeknepen tijdens het starten).

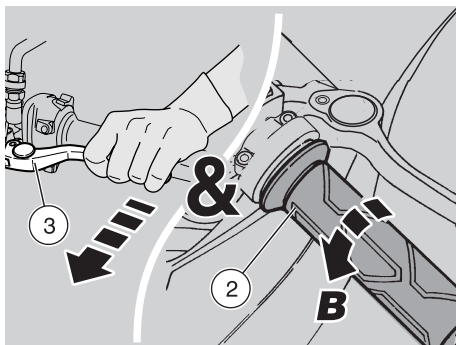

### ⚠ GEVAAR

Als u de versnellingshendel te snel of te bruusk loslaat tijdens het vertrek, kan de motor uitslaan en het voertuig steigeren.

Geef niet te hard of te veel gas als u de versnellingshendel loslaat om te voorkomen dat de versnelling "slipt" (te traag loslaten) of dat het voorste wiel omhoog komt "steigeren" (te snel loslaten).

- ◆ De koppelingshendel (3) langzaam loslaten en tegelijkertijd de gashendel (2) een beetje opendraaien (stand B). Het voertuig begint te rijden.
- ◆ Rijd enkele kilometers lang niet te snel om de motor warm te laten lopen.

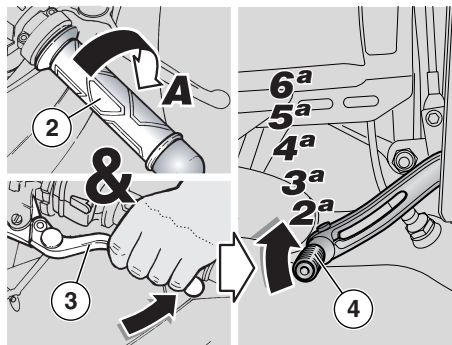

### ⚠ OPGELET

Het aanbevolen toerental van de motor niet overschrijden, zie pag.48 (HET VOERTUIG INRIJDEN).

- ◆ Verhoog de snelheid geleidelijk aan met de gashendel (2) (stand B) en zonder het maximale toerental te overschrijden, zie pag. 48 (HET VOERTUIG INRIJDEN).

Om over te schakelen naar de tweede versnelling:

### ⚠ OPGELET

Tamelijk snel handelen.

Niet rijden met een te laag toerental van de motor.

- ◆ De gashendel (2) (stand A) loslaten, de koppelingshendel intrekken (3), de versnellingshendel optrekken (4), de koppelingshendel (3) loslaten en versnellen.

- ◆ Deze laatste twee handelingen herhalen om naar de volgende versnellingen over te schakelen.

### ⚠ OPGELET

Als het waarschuwingslampje "⚠" en de icoon van de motoroliedruk "⚠" aan blijft of aan gaat tijdens het rijden, betekent dit dat er niet genoeg druk is in de olieleiding.

Zet in dit geval onmiddellijk de motor uit en raadpleeg een **Moto Guzzi dealer**.

Terugschakelen naar een lagere versnelling, doet u:

- ◆ Tijdens het dalen en het remmen, om de remkracht van de motor te gebruiken.
- ◆ Op hellingen als de versnelling die u hebt ingeschakeld niet past bij uw snelheid (hoge versnelling, lage snelheid) en het toerental van de motor afneemt.

### ⚠ OPGELET

Een versnelling per keer terugschakelen; meerdere versnellingen tegelijkertijd terugschakelen kan het toerental van de motor buiten limiet brengen.

Voor en tijdens het terugschakelen naar een lagere versnelling, dient u te vertragen door de gashendel los te laten om een te hoog toerental te voorkomen.

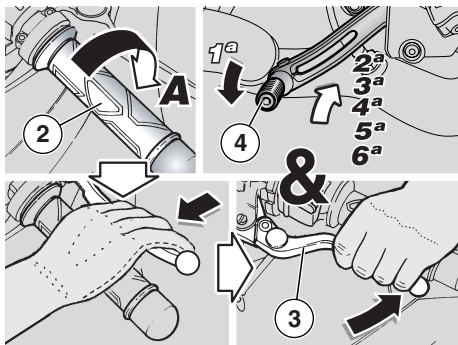

Om oververhitting van de koppeling te voorkomen, dient u zo weinig mogelijk de motor stil te laten staan met draaiende motor, ingeschakelde versnelling en ingetrokken koppelingshendel.

### ⚠ GEVAAR

Niet afwisselend en voortdurend versnellen en vertragen, u kunt hierdoor plotseling de controle over het voertuig verliezen. Om te remmen dient u eerst te vertragen en dan met beide remmen te remmen om geleidelijk aan te vertragen en op beide remmen dezelfde kracht uit te oefenen.

Als u alleen de voor- of de achterrem gebruikt, reduceert u de remkracht aanzienlijk en loopt u het risico één wiel volledig te blokkeren, waardoor het voertuig onhandelbaar wordt.

Als u op een helling moet stoppen, vertraagt u alleen en gebruikt u de remmen alleen op het laatste ogenblik om het voertuig helemaal stil te zetten.

De motor gebruiken om het voertuig stil te laten staan, kan de koppeling oververhitten.

Voordat u een bocht neemt, vertraagt u of remt u, waarna u in de bocht zelf dezelfde gematigde of lichtjes verhoogde snelheid aanhoudt rem niet abrupt: de kans is groot dat u weg zult glijden.

Voortdurend remmen op dalingen kan oververhitting van de schijven veroorzaken, waardoor de remkracht vermindert. Gebruik de motorrem en wissel deze af met beide wielremmen.

Zet nooit de motor uit terwijl u afdaalt.

Rijd niet te snel, rem niet bruusk en maak geen plotselinge bewegingen waardoor u kunt slippen en vallen op een nat wegdek, of een wegdek waarop de motor geen goede grip heeft (sneeuw, ijs, modder).

### Om terug te schakelen:

- ◆ De gashendel (2) (**stand A**) loslaten.
- ◆ Indien nodig lichtjes remmen met de remhendels om de snelheid van het voertuig te minderen.
- ◆ De koppelingshendel (3) intrekken en de versnellingshendel indrukken (4) om terug te schakelen naar een lagere versnelling.
- ◆ Als u een rem hebt gebruikt, deze loslaten.
- ◆ De versnellingshendel helemaal loslaten en gas geven.

### ⚠ OPGELET

Als de alarm LED “⚠” en de icoon “⚠ SERVICE” aangaan tijdens de normale werking van de motor, betekent dit dat de computer een probleem heeft opgemerkt. Meestal blijft de motor functioneren, maar met verminderde prestaties; wend u onmiddellijk tot een erkende dealer van **Moto Guzzi**.

## **⚠ GEVAAR**

Let op elk obstakel op de weg, en op elke wijziging in de vorm van het wegdek.

Oeffenheden, treinsporen, riooldeksels, op de weg geschilderde verkeerstekens, metalen platen worden glad als het regent: rijd er heel voorzichtig op, zonder bruske bewegingen en houd het voertuig zo recht mogelijk.

Gebruik altijd en op tijd uw richtingaanwijzers om te signaleren dat u een andere baan of richting gaat nemen en vermijd bruske en gevaarlijke manoeuvres.

Schakel de richtingaanwijzers meteen uit nadat u van richting hebt veranderd.

Wees uiterst voorzichtig als u inhaalt of door anderen wordt ingehaald.

Als het regent, vermindert de "waterwolk" van grote voertuigen die voor u rijden, de zichtbaarheid; de luchtverplaatsing kan ervoor zorgen dat u de controle over het voertuig verliest.

## **HET VOERTUIG INRIJDEN**

Het voertuig inrijden is van fundamenteel belang voor de levensduur en het perfect functioneren van de motor.

Rijd in het begin vooral op wegen met veel bochten en hellingen om de ophangingen en de remmen goed in te rijden.

Wissel uw snelheid af tijdens het inrijden.

Verhoogt hiermee de arbeid van alle componenten, om deze vervolgens te verminderen en de motordelen te laten afkoelen.

**BELANGRIJK** Het is mogelijk dat de koppeling een geur van verbrand uitlaat in de eerste periode van het gebruik. Dit fenomeen is heel normaal en zal verdwijnen wanneer de koppelingsschijven ingereden zijn.

Ook al is het belangrijk om tijdens het inrijden alle motordelen te laten werken, dient u hierin niet te overdrijven.

**BELANGRIJK** Alleen na de eerste 2000 km (1250 mijl) kunt u de beste rij- en snelheidsprestaties uit het voertuig halen.

**Leef in elk geval de volgende voorschriften na:**

- ◆ Geef nooit volledig gas in de laagste versnellingen, zowel tijdens als na het inrijden.
- ◆ Gebruik de remmen tijdens de eerste 100 km (62 mijl) voorzichtig en rem niet bruusk of langdurig. Het wrijvingsmateriaal van de remblokken past zich op deze manier beter aan de schijven aan.

- ◆ Voer tijdens de eerste 1500 km (930 mijl) het toerental niet hoger op dan 5000 toeren/min (tpm).

## **⚠ GEVAAR**

**Na de eerste 1500 km (930 mijl) dient u de controles te laten uitvoeren die in de kolom "na het inrijden" staan, in het schema van het routine-onderhoud, zie pag. 52 (HET ROUTINE-ONDERHOUD: SCHEMA) om uzelf, anderen niet te verwonden en/of het voerug niet te beschadigen.**

- ◆ Tussen de eerste 1500 km (930 mi) en 2000 km (1250 mi) mag u afwisselender rijden, de snelheid afwisselen, en af en toe het motortoerental kort optrekken om de componenten beter op elkaar af te stemmen; overschrijd nooit een toerental van 6000 toeren/min (rpm) (zie tabel).
- ◆ Na 2000 km (1250 mijl) kunt u hogere prestaties van de motor verlangen, zonder evenwel het maximaal toegestane toerental te overschrijden [7600 toeren/min (rpm)].

<b>Aanbevolen maximale toerentallen</b>	
<b>Gereden kilometers (mi)</b>	<b>toeren/min (rpm)</b>
0 – 1500 (0 – 930)	5000
1500 – 2000 (930 – 1250)	6000
meer dan 2000 (1250)	7600



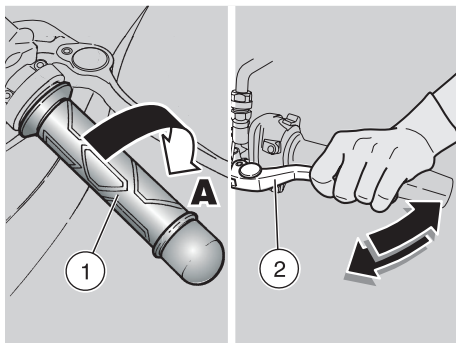

## STOPPEN

### ⚠ GEVAAR

Vermijd zo veel mogelijk bruusk te stoppen, plotseling te vertragen en op het laatste ogenblikje remmen.

- ◆ De gashendel (1) (stand A) loslaten, geleidelijk aan remmen en tegelijkertijd terugschakelen naar de lagere versnellingen om de snelheid te minderen, zie pag. 45 (STARTEN EN RIJDEN).

Bij verminderde snelheid, voordat het voertuig helemaal stopt:

- ◆ De koppelingshendel (2) dichtknijpen zodat de motor niet uitslaat.
- Als het voertuig stil staat:
- ◆ De versnelling in neutraal zetten (groen lampje "N" aan).
  - ◆ De koppelingshendel (2) loslaten.
  - ◆ Houd als u even moet stoppen altijd één rem gebruiken.

## PARKEREN

De keuze van de plaats waar u parkeert met inachtneming van de verkeersborden en de aanwijzingen die hierna volgen, is bijzonder belangrijk.

### ⚠ GEVAAR

Parkeer op een stevige en vlakke ondergrond zodat het voertuig niet kan omvallen.

Parkeer het voertuig niet tegen een muur en leg het niet op de grond.

Controleer of het geparkeerde voertuig, en in het bijzonder de hete delen van het voertuig, geen gevaar voor anderen kunnen vormen, vooral voor kinderen. Laat de motor niet aan staan als u het voertuig onbewaakt achterlaat, en laat de contactsleutel er niet op steken.

### ⚠ GEVAAR

Als het voertuig valt of te ver gebogen wordt, kan er benzine uit de tank komen.

De brandstof die wordt gebruikt voor verbrandingsmotoren is bijzonder sterk ontvlambaar en kan in bepaalde omstandigheden zelfs explosief worden.

### ⚠ OPGELET

Niet met uw eigen lichaamsgewicht of dat van de passagier op de zijstandaard steunen.

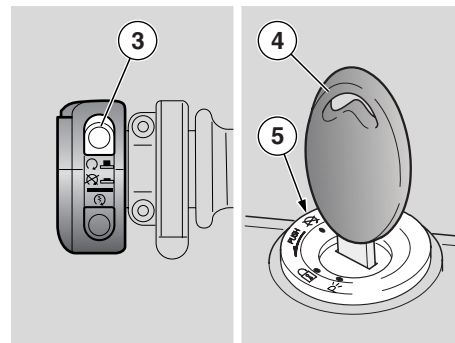

Om het voertuig te parkeren:

- ◆ Een parkeerzone kiezen.
- ◆ Het voertuig stoppen, zie deze pag. (STOPPEN).
- ◆ Zet de motorstopschakelaar (3) in de stand "⊗".
- ◆ Draai aan de sleutel (4) en zet de startschakelaar (5) op "⊗".

### ⚠ GEVAAR

Aandachtig de aanwijzingen volgen met betrekking tot het opstappen en het afstappen, zie pag. 39 (HET VOERTUIG BESTIJDEN EN VERLATEN).

- ◆ Volgens de aanwijzingen laat u eerst de passagier van het voertuig af stappen (indien aanwezig) en verlaat u vervolgens zelf het voertuig.
- ◆ Blokkeer het stuur, zie pag. 23 (STUURSLLOT) en haal de sleutel (4) uit het contact.

## ⚠ GEVAAR

**De stabiliteit van het voertuig controleren.**

- ◆ Draai de sleutel (4) en zet de sleutel op “P”.



## HET VOERTUIG OP DE STANDAARD ZETTEN

### DE ZIJSTANDAARD

Om het voertuig op de zijstandaard te zetten terwijl u erop zit, zie pag. 39 (HET VOERTUIG BESTIJGEN EN VERLATEN).

Als u om de ene of de andere reden (bijvoorbeeld om het voertuig te verplaatsen) de zijstandaard hebt ingeklapt, en u wenst het voertuig weer op de standaard te zetten, gaat u als volgt te werk:

## ⚠ GEVAAR

**Controleer of de parkeerzone vrij, stevig en vlak is.**

- ◆ Kies een parkeerzone, zie pag. 49 (PARKEREN).
- ◆ De linkerstuurhelft (1) vasthouden en uw rechterhand op bovenkant achteraan van het voertuig leggen (2).

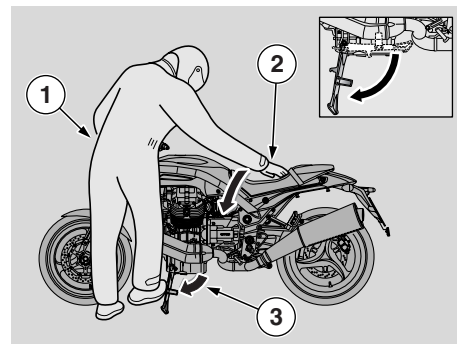

- ◆ Duw de zijstandaard (3) helemaal met uw voet uit.
- ◆ Laat de motorfiets naar links overhellen om de standaard op de grond te zetten.
- ◆ Draai het stuur helemaal naar links.

## ⚠ GEVAAR

**De stabiliteit van het voertuig controleren.**

## AANBEVELINGEN TEGEN DIEFSTAL

Laat de sleutel NOOIT in een onbewaakt voertuig zitten en vergrendel het stuur altijd.

Parkeer op een veilige plaats, liefst in een garage of op een bewaakte parking.

Gebruik indien mogelijk een extra anti-diefstalsysteem.

Controleer of al uw documenten en wegenbelasting in orde zijn.

Noteer uw naam, adres en telefoonnummer op deze pagina zodat men u gemakkelijk kan bereiken als het voertuig wordt teruggevonden na een diefstal.

ACHTERNAAM: .....

NAAM: .....

ADRES: .....

.....

TELEFOONNUMMER: .....

**BELANGRIJK** Heel vaak worden gestolen voertuigen terugbezorgd dankzij de gegevens die in het boekje met gebruiks- en onderhoudsaanwijzingen staan.

## ONDERHOUD

### GEVAAR

**Gevaar voor brand.**

**Benzine en andere ontvlambare stoffen mogen niet in de buurt van elektrische componenten komen.**

**Zet de motor uit en haal de sleutel uit het contact, wacht totdat de motor en de uitlaat afgekoeld zijn voordat u het voertuig onderhoudt of controleert. Til het voertuig op met een geschikt hefmiddel en zet het op een vlakke en stevige ondergrond.**

**Controleer voor elke handeling of de ruimte waarin u zich bevindt voldoende geventileerd is.**

**Pas vooral op voor de nog hete delen van de motor en de uitlaat, zodat u zich niet kunt verbranden.**

**Neem geen mechanische onderdelen of andere onderdelen van het voertuig in uw mond: geen enkel onderdeel is eetbaar. Ze kunnen schadelijk en zelfs giftig zijn.**

### OPGELET

**Indien niet expliciet vermeld, dienen de demontagehandelingen in de omgekeerde volgorde te worden uitgevoerd om het geheel opnieuw te monteren.**

**Voor onderhoudswerkzaamheden raden wij aan gummi handschoenen te dragen.**

De meeste onderhoudswerkzaamheden kunnen door de gebruiker zelf worden gedaan; voor andere is speciaal



gereedschap nodig of een bijzondere technische kennis.

Als u hulp of technische raad nodig hebt en voor elk periodiek onderhoud, wendt u zich tot een dealer van **Moto Guzzi** die een accurate en snelle service waarborgt.

Wij raden aan de dealer van **Moto Guzzi** te verzoeken het voertuig op de weg te testen na een reparatie of onderhoudsbeurt.

Voer in elk geval na elke onderhoudsbeurt persoonlijk alle controles uit die zijn beschreven in de paragraaf "Vooraf controleren", zie pag. 42 (TABEL VAN DE CONTROLES VOORAF).

**BELANGRIJK** Dit voertuig is uitgerust met een systeem dat eventuele storingen onmiddellijk opspoor en opslaat in het elektronisch geheugen.

Telkens als de startschakelaar op "  " wordt gezet, gaat ongeveer 3 seconden lang op het dashboard het lampje "  " branden.

### OPGELET

**Als de alarm LED "  " en de icoon "  SERVICE" aangaan tijdens de normale werking van de motor, betekent dit dat de computer een probleem heeft opgemerkt. Meestal blijft de motor functioneren, maar met verminderde prestaties; wend u onmiddellijk tot een erkende dealer van **Moto Guzzi**.**

## HET ROUTINE-ONDERHOUD: SCHEMA

Taken voor de **Moto Guzzi** dealer (EN DIE DOOR DE GEBRUIKER KUNNEN WORDEN UITGEVOERD)

Componenten	Einde inrijden [1500 km (930 mijl)]	Iedere 10000 km (6250 mi) of 12 maanden	Iedere 20000 km (12500 mi) of 24 maanden
Externe bougies (*)		③	
Motoroliefilter (*)	③	③	
Vork	①		①
Stand van de lichten - werking		①	
Lichten	①	①	
Veiligheidsschakelaars			
Remvloeistof		①	
Motorolie	③	③	
Banden	①	①	
Bandenspanning (**)	④	④	
Stationair toerental	④	④	
Vastmaken accuklemmetjes	①		
Bouten op de motorkop	④		
Controlelampje motoroliedruk	bij elke start: ①		
Slijtage remblokjes LED	①	voor elke reis en om de 2000 Km (1250 mijl): ①	
Leegmaken van de tube van de oliedrainage uit de filterbak.	iedere 5000 km (3125 mijl): ②		
<p>① = controleren en reinigen, afstellen, smeren of vervangen indien nodig. ② = reinigen; ③ = vervangen; ④ = afstellen.  <b>Deze onderhoudswerkzaamheden dienen vaker te worden uitgevoerd als het voertuig voor sportief rijden, in stoffige of regenachtige omgevingen of op slechte wegen wordt gebruikt.</b>                      (*) = Bij sportief rijden vervangen om de 5000 km (3125 mijl).                      (**) = Om de veertien dagen controleren of op de voorgeschreven tijdstippen.</p>			

**ONDERHOUD DAT AAN DE DEALER van *Moto Guzzi* dient te worden overgelaten**

Componenten	Einde inrijden [1500 km (930 mijl)]	Iedere 10000 km (6250 mi) of 12 maanden	Iedere 20000 km (12500 mi) of 24 maanden
Versnellingsolie	③	④	③
Carburatie minimaal (CO)		①	
Bedieningskabels en bedieningen	①	①	
Kussenlagers en balhoofd.	①	①	
Wiellagers		①	
Remschijven	①	①	
Luchtfilter		①	③
Algemene werking van het voertuig	①	①	
Remleiding	①	①	
Remvloeistof			③
Vorkolie	na de eerste 10000 km (6250 mijl) en vervolgens om de 20000 km (12500 mijl): ③		
Oliekeerringen vork	na de eerste 30000 km (18750 mijl) en vervolgens iedere 20000 km (12500 mijl): ③		
Remblokken	iedere 2000 km/1250 mi: ① - indien gesleten: ③		
Regeling kleppenspel	④	④	
Wielen / banden	①	①	
Bouten en schroeven aanhalen			
Vastmaken accuklemmetjes	①		

① = controleren en reinigen, afstellen, smeren of vervangen en verversen indien noodzakelijk (volgens de voorschriften van de Technische handleiding). ② = reinigen; ③ = vervangen; ④ = afstellen.

**Deze onderhoudswerkzaamheden dienen te worden verdubbeld als het voertuig voor sportief rijden, in stoffige of regenachtige omgevingen of op slechte wegen wordt gebruikt.**

(\*) = Bij sportief rijden om de 5000 km (3125 mijl) controleren.

Componenten	Einde inrijden [1500 km (930 mijl)]	Iedere 10000 km (6250 mi) of 12 maanden	Iedere 20000 km (12500 mi) of 24 maanden
Cilinders synchroniseren	①	①	
Ophangingen en hoogte	①		①
Olie eindtransmissie	③	④	③
Brandstofleiding		①	om de 4 jaar: ③
Remleidingbuizen		①	om de 4 jaar: ③
Koppelingsvoering (*)		①	
Interne bougies			③
Alternatorband	iedere 20000 km (12500 mi): ④, iedere 50000 km (31250 mi): ③		
Aandraaiing kopklemmen	④		
Bouten van flensen van uitlaat	①		
<p>① = controleren en reinigen, afstellen, smeren of vervangen en verversen indien noodzakelijk (volgens de voorschriften van de Technische handleiding). ② = reinigen; ③ = vervangen; ④ = afstellen.  <b>Deze onderhoudswerkzaamheden dienen te worden verdubbeld als het voertuig voor sportief rijden, in stoffige of regenachtige omgevingen of op slechte wegen wordt gebruikt.</b>  (*) = Bij sportief rijden om de 5000 km (3125 mijl) controleren.</p>			

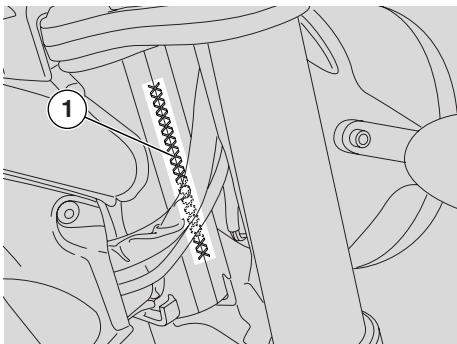

### IDENTIFICATIEGEGEVENS

Het is aangeraden het framenummer en het motornummer op de daarvoor bestemde plaats in dit boekje te noteren.

Het framenummer kan worden gebruikt om onderdelen te bestellen.

**BELANGRIJK** Op het knoeien aan identificatienummers van een voertuig staan zware administratieve en strafrechtelijke sancties. Het wijzigen van het framenummer heeft het onmiddellijke verval van de garantie tot gevolg.

### FRAMENUMMER

Het framenummer (1) zit rechts op het balhoofd.

Frame nr. \_\_\_\_\_

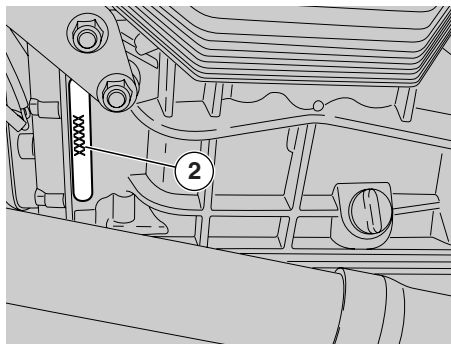

### MOTORNUMMER

Het motornummer (2) is in de linkerkant geslagen, bij de oliepeilcontroledop.

Motornummer \_\_\_\_\_

## VERBINDINGEN MET SLUITBANDJES EN SCHROEFBUISKLEMMEN

### ⚠ OPGELET

**ALLEEN** de klemmen verwijderen die zijn aangeduid in de onderhoudsinstructies.

Deze tekst staat het willekeurig verwijderen van de schroefbuisklemmen die op het voertuig zitten, niet toe.

### ⚠ GEVAAR

Voordat u een buisklem verwijdert, dient u te controleren of hierdoor geen vloeistof uit de buizen kan lopen. Sluit het lek en bedek de onderdelen rondom.

### SCHROEFBUISKLEMMEN

Voor het demonteren en monteren hebt u alleen een schroevendraaier nodig.

### ⚠ OPGELET

Controleer de klemmen en vervang deze indien nodig door een nieuwe van hetzelfde type en dezelfde afmetingen die u bij een dealer van **Moto Guzzi** kunt vinden.

Controleer nadat u de klem hebt aangeschroefd of de verbinding stevig is.

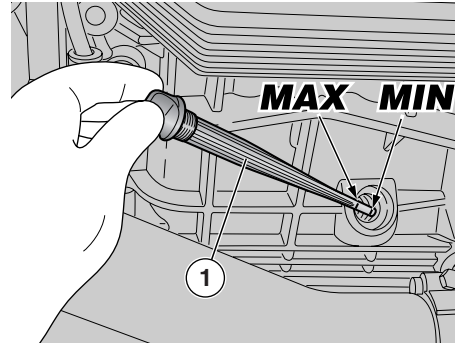
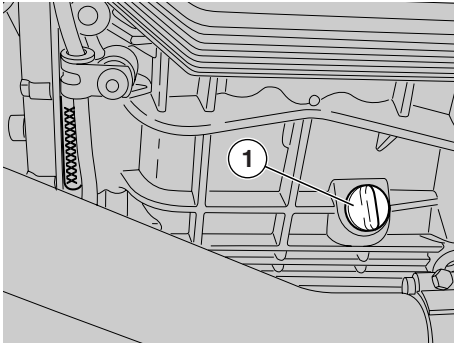

## MOTOROLIE CONTROLEREN EN BIJVULLEN

Lees aandachtig pag. 37 (MOTOROLIE) en pag. 51 (ONDERHOUD).

### BELANGRIJK

Deze onderhoudswerkzaamheden dienen te worden verdubbeld als het voertuig voor sportief rijden, in stoffige of regenachtige omgevingen of op slechte wegen wordt gebruikt.

Controleer regelmatig het peil van de motorolie, ververs de olie om de 10000 km (6250 mijl), zie pag. 57 (DE MOTOROLIE VERVERSEN EN DE OLIEFILTER VERVANGEN).

Voor de controle:

### ⚠ OPGELET

Om het peil van de motorolie te controleren dient de motor warm te zijn en het stangetje (1) niet te zijn vastgeschroefd.

Als de motor koud is, kan de olie tijdelijk onder het minimumstreepje dalen.

Dit is geen enkel probleem, tenzij het waarschuwingscontrolelampje en het icoon motoroliedruk “” samen aangaan, zie pag. 13 (TABEL VAN DE INSTRUMENTEN EN CONTROLELAMPJES).

**BELANGRIJK** Laat de motor niet op het stationair toerental draaien terwijl deze stil staat om de motor op te warmen en de olie op temperatuur te brengen. Volgens de correcte procedure dient u de olie te controleren na een reis of nadat u ong. 15 km (10 mijl) off road hebt gereden (voldoende afstand om de motorolie op temperatuur te brengen).

- ◆ De motor stoppen, zie pag. 43 (HET VOERTUIG STARTEN).
- ◆ Houd het voertuig verticaal met beide wielen op de grond.

- ◆ De vulplug/peilstok (1) losdraaien en verwijderen.
- ◆ Maak de peilstok (1) schoon en steek hem er weer in zonder aan te draaien.
- ◆ Haal hem er opnieuw uit en bekijk het oliepeil.
- ◆ Er zit genoeg olie in als de olie op de peilstok ongeveer bij de **maximumaanduiding** komt die op de stok zelf zit .

### ⚠ OPGELET

Giet niet meer olie in de bak dan het maximumstreepje en niet minder dan het minimumstreepje omdat u anders de motor ernstig beschadigt.

Het peil controleren en indien nodig olie bijvullen.

- ◆ De vulplug (1) losdraaien en verwijderen.

### ⚠ OPGELET

Geen additieven of andere stoffen aan de olie toevoegen.

Als u een trechter of iets dergelijks gebruikt, dient deze perfect schoon te zijn.

**BELANGRIJK** Olie van een goede kwaliteit gebruiken, met een graad van 5W - 40 , zie pag. 85 (SMEERMIDDELENTABEL).

Vul olie bij tot aan het juiste peil, zie pag. 85 (SMEERMIDDELENTABEL).



## DE MOTOROLIE VERVERSEN EN DE OLIEFILTER VERVANGEN

### ⚠ OPGELET

Voor mensen zonder ervaring kan het verversen van de motorolie en het vervangen van het oliefilter moeilijk en ingewikkeld zijn.

In geval van nood, raadpleegt u een **Moto Guzzi dealer**.

Als u het toch zelf doet, dient u in elk geval de volgende voorschriften na te leven:

Lees aandachtig pag. 37 (MOTOROLIE) en pag. 51 (ONDERHOUD).

### BELANGRIJK

Deze onderhoudswerkzaamheden dienen te worden verdubbeld als het voertuig voor sportief rijden, in stoffige of regenachtige omgevingen of op slechte wegen wordt gebruikt.

Controleer regelmatig het peil van de motorolie, zie pag. 56 (MOTOROLIE CONTROLEREN EN BIJVULLEN) ververs het iedere 10000 km (6250 mijl).

### Vervangen:

**BELANGRIJK** Om de olie goed uit de bak te laten lopen, dient deze warm te zijn, vloeibaar dus, wat u bereikt nadat de motor ongeveer twintig minuten heeft gedraaid.

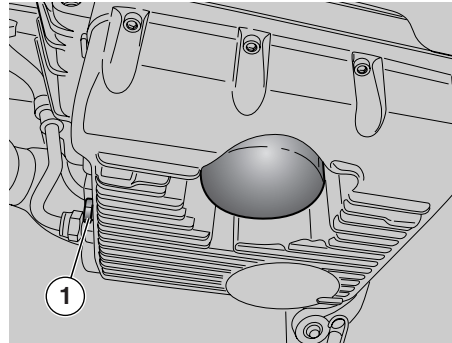

### ⚠ OPGELET

Een warme motor bevat hete olie. Pas op voor brandwonden tijdens de volgende handelingen.

- ◆ Een vat met een inhoud van minstens 4000 cm<sup>3</sup> onder de aftapplug zetten (1).
- ◆ De aftapplug (1) losdraaien en verwijderen.
- ◆ De vulplug (2) losdraaien en verwijderen.
- ◆ De olie aftappen en enkele minuten laten uitdruppelen in het vat.
- ◆ De pakkingringetjes van de aftappluggen (1) controleren en eventueel vervangen.
- ◆ Eventuele metalen deeltjes die aan de magneet van de aftapplug (1) zitten, verwijderen.
- ◆ De aftapplug (1) erop draaien en aandraaien.

**Aandraaikoppel aftappluggen (1): 12 Nm (1,2 kgm).**

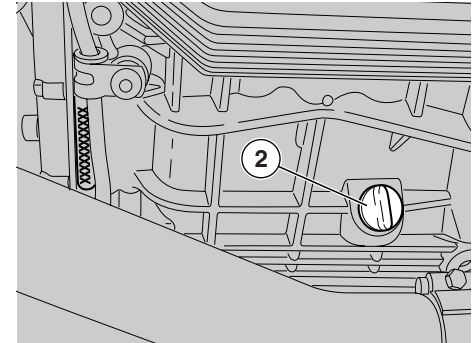

### ⚠ OPGELET

Vervuil het milieu niet met de olie. Breng de olie in een hermetisch gesloten vat naar het benzinstation waar u de olie meestal koopt of naar een centrum dat verbruikte olie verwerkt.

### HET OLIEFILTER VAN DE MOTOR VERVANGEN

### BELANGRIJK

Deze onderhoudswerkzaamheden dienen te worden verdubbeld als het voertuig voor sportief rijden, in stoffige of regenachtige omgevingen of op slechte wegen wordt gebruikt.

**Het oliefilter om de 10000 km (6250 mijl) vervangen (of telkens als de motorolie wordt ververst).**

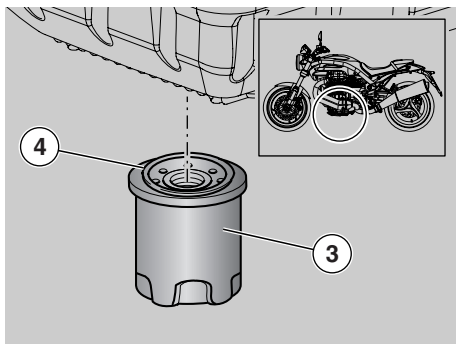

- ◆ Verwijder de motoroliefilter (3) door hem uit de zitting te draaien.

### ⚠ OPGELET

**Gebruik nooit oude filters nooit opnieuw.**

- ◆ Een dun laagje olie op de dichtingsring (4) van de nieuwe filter aanbrengen.
- ◆ Voeg de nieuwe filter op zijn plaats in, draai hem aan en maak hem dicht met de daarvoor bestemde sleutel (aanhaalmoment 18-20 Nm).

## VOORWIEL

### ⚠ OPGELET

Voor mensen zonder ervaring kan het demonteren en monteren van het voorwiel moeilijk en ingewikkeld zijn.

Raadpleeg hiervoor een dealer van **Moto Guzzi**.

### ⚠ GEVAAR

Rijden met beschadigde wielvelgen brengt uw eigenveiligheid, die van anderen en die van het voertuig in gevaar.

Controleer de wielvelg; indien deze beschadigd is, laat u de velg vervangen.

## ACHTERWIEL

### ⚠ OPGELET

Voor mensen zonder ervaring kan het demonteren en monteren van het achterwiel moeilijk en ingewikkeld zijn.

Raadpleeg hiervoor een dealer van **Moto Guzzi**.

### ⚠ GEVAAR

Rijden met beschadigde wielvelgen brengt uw eigenveiligheid, die van anderen en die van het voertuig in gevaar.

Controleer de wielvelg; indien deze beschadigd is, laat u de velg vervangen.

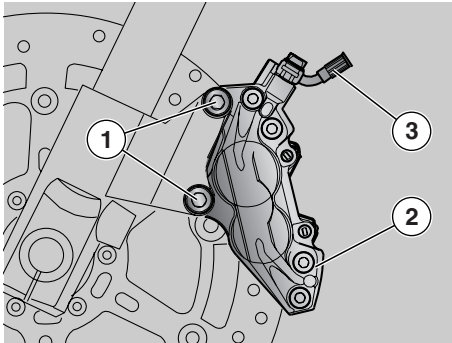

## ACHTERSTE REMKLAUW

Lees aandachtig pag. 51 (ONDERHOUD).

### ⚠ GEVAAR

Een vuile schijf vervuult ook de remblokken, wat het remvermogen vermindert. Vuile remblokken dienen te worden vervangen, maar een vuile schijf kan worden gereinigd met een hoogwaardig ontvettingsmiddel.

### ⚠ OPGELET

Beschadig tijdens het demonteren en monteren geen buizen, schijven en remblokken.

**BELANGRIJK** Om de remklauwen van de voorrem te vervangen, dient u het voertuig recht en vast te zetten, met opgetild voorwiel.

## DEMONTEREN

### ⚠ OPGELET

Controleren of het voertuig niet kan omvallen.

- ◆ Met een hand aan het wiel draaien zodat de ruimte tussen een ruimte tussen twee spaken voor de remklauw zit.
- ◆ Het stuur in de rijstand laten staan en blokkeren.

**Aandraaikoppel schroeven remtang (1): 50 Nm (5 kgm).**

- ◆ De twee schroeven op de klauw (1) losdraaien en verwijderen.

### ⚠ OPGELET

De rem niet gebruiken nadat u de klauw hebt gedemonteerd, omdat de zuigertjes eruit kunnen komen, zodat u remvloeistof verliest.

Als dit toch gebeurt, dient u zich tot een dealer van **Moto Guzzi** te wenden die voor het onderhoud zal zorgen.

- ◆ De klauw (2) van de schijf halen en de deze op de buis (3) laten zitten.

## OPNIEUW MONTEREN

### ⚠ OPGELET

Voorzichtig handelen om de remblokken niet te beschadigen.

- ◆ De remklauw (2) op de schijf steken zodat de bevestigingsopeningen tegenover elkaar zitten.

### ⚠ GEVAAR

Tijdens het monteren van de remklauw dient u de schroeven (1) waarmee de remklauw is vastgemaakt, te vervangen door nieuwe van hetzelfde type.

- ◆ De twee schroeven op de klauw (1) vastdraaien.

**Aandraaikoppel schroeven remtang : 50 Nm (5 kgm).**

- ◆ De steun voorzichtig onder de motor weghalen.

### ⚠ OPGELET

Na de montagewerkzaamheden herhaaldelijk remmen met de voorrem en controleren of het remsysteem correct functioneert.

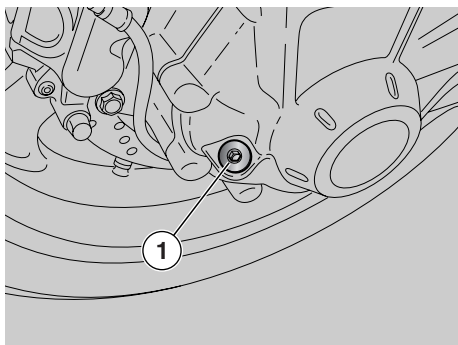

#### Voor de controle:

- ◆ Houd het voertuig verticaal met beide wielen op de grond.
- ◆ De vulplug (1) losdraaien en verwijderen.
- ◆ Controleren of de olie tot aan de opening van de vulplug komt (1). Als er te weinig olie in zit, dient u deze bij te vullen.

**Voor het bijvullen en eventueel verversen van de transmissieolie dient u zich te wenden tot een dealer van Moto Guzzi.**

### DE OLIE VAN DE CARDANTRANSMISSIE CONTROLLEREN BELANGRIJK

Deze onderhoudswerkzaamheden dienen te worden verdubbeld als het voertuig voor sportief rijden, in stoffige of regenachtige omgevingen of op slechte wegen wordt gebruikt.

Controleer regelmatig het peil van de cardankoppelingsolie en ververs deze na de eerste 1500 km (930 mijl) en vervolgens iedere 20000 km (12500 mijl).

### DE OLIE IN DE VERSNELLINGSBAK CONTROLLEREN EN BIJVULLEN

- ◆ Voor de controle, het bijvullen en verversen van de transmissieolie dient u zich te wenden tot een officiële dealer van Moto Guzzi .

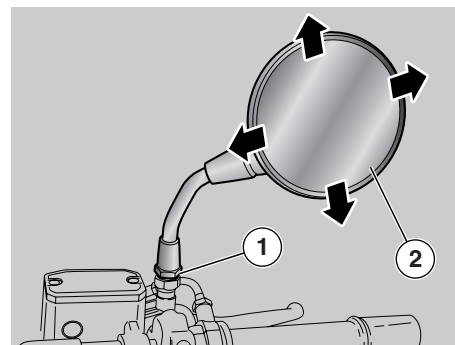

### DEMONTEREN

#### ⚠ GEVAAR

Ga niet rijden als de achteruitkijkspiegels de verkeerde kant op gedraaid staan. Kijk altijd voor het wegrijden of ze in de juiste positie staan.

#### ⚠ GEVAAR

Doe voor het stellen van de achteruitkijkspiegels schone handschoenen aan of gebruik een schone doek om het spiegelvlak niet vuil te maken waardoor het zicht minder wordt.

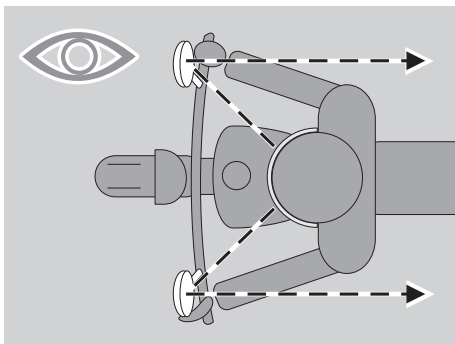

### De achteruitkijkspiegeltjes demonteren

- ◆ Zet het voertuig op de hoofdstandaard. Zie pag. 50 (HET VOERTUIG OP DE STANDAARD ZETTEN).
- ◆ De vergrendelmoer (1) volledig losdraaien.

### ⚠ OPGELET

Zorg er bij het opnieuw monteren voor dat, alvorens de vergrendelmoer (1) aan te draaien, de steun van de achteruitkijkspiegel een lijn vormt met het stuur.

- ◆ Naar boven duwen en de complete achteruitkijkspiegel verwijderen.

Eventueel dezelfde handelingen herhalen om de andere spiegel te demonteren.

### De stand van de achteruitkijkspiegeltjes aanpassen.

- ◆ Ga op het voertuig zitten, zie pag. 39 (HET VOERTUIG BESTIJGEN EN VERLATEN).

### ⚠ OPGELET

Verplaats de onderdelen voorzichtig.

- ◆ Draai aan de spiegel (2) totdat de hoek juist is.

Dezelfde handelingen herhalen om de andere spiegel af te stellen.

- ◆ Controleer of er geen modderresten of ander vuil op zit.

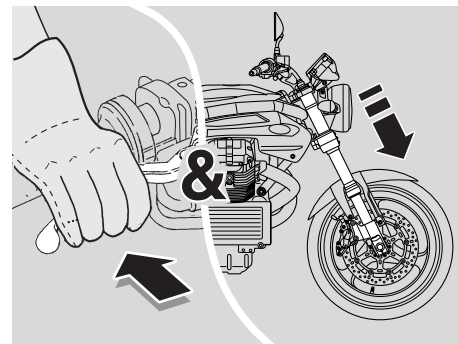

### DE OPHANGINGEN VAN HET VOOR- EN ACHTERWIEL

Lees aandachtig pag. 51 (ONDERHOUD).

**BELANGRIJK** Voor het verversen van de olie in de voorvork, dient u zich te wenden tot een dealer van **Moto Guzzi** die een accurate en snelle service waarborgt.

**BELANGRIJK** Deze onderhoudswerkzaamheden dienen te worden verdubbeld als het voertuig voor sportief rijden, in stoffige of regenachtige omgevingen of op slechte wegen wordt gebruikt.

De olie in de voorvork dient na de eerste 10000 km (6250 mijl) en vervolgens om de 20000 km (12500 mijl) te worden verversd.

Na de eerste 1500 km (930 mijl) en vervolgens iedere 10000 km (6250 mijl) dient u bovendien de volgende controle uit te voeren:

- ◆ Met ingeknepen voorrem herhaaldelijk op het stuur duwen, om de voorvork helemaal in te duwen. Dit moet vlot gaan en er mogen geen oliesporen op de veerpoten te zien zijn.
- ◆ Controleer of alle delen goed zijn aangeschroefd en of alle scharnieren voor- en achteraan goed werken.

### ⚠ OPGELET

Indien u onregelmatigheden vaststelt of de hulp van gespecialiseerde technici nodig hebt, contacteert u een dealer van **Moto Guzzi**.

### VOORSTE OPHANGING

- ◆ Na de eerste 30000 km (18750 mijl) en vervolgens om de 20000 km (12500 mijl) dient u de olieringen in de vork te laten vervangen door een officiële dealer van **Moto Guzzi**.

### ACHTERSTE OPHANGING

De achterschokdemper bestaat uit een veer-schokdemper die met een silent-block met het frame is verbonden en met lichterstangen aan de achtervork.

Voor het instellen van inrichting van het voertuig, is de schokdemper uitgerust met:

- een schroef (1) voor het regelen van de hydraulische remming bij uitgerekte vork.
- een schroef (2) voor het regelen van de hydraulische remming bij samengedrukte vork.
- een ring voor de voorbelasting van de veer (3) en van een blokkeringsring (4).

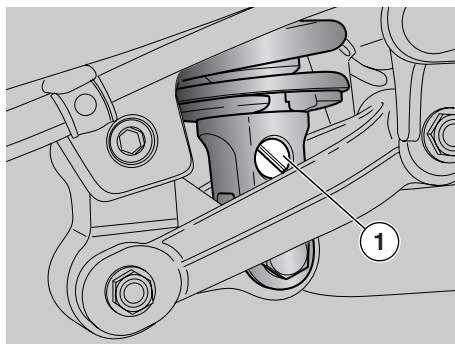

### DE ACHTERSTE SCHOKDEMPER AFSTELLEN

### BELANGRIJK

Deze onderhoudswerkzaamheden dienen te worden verdubbeld als het voertuig voor sportief rijden, in stoffige of regenachtige omgevingen of op slechte wegen wordt gebruikt.

Om de 10000 km (6250 mijl) de achterschokdemper laten controleren en eventueel afstellen.

De standaardinstelling van de achterdemper is zo ingesteld dat het het grootste deel van de rijcondities met lage en hoge snelheid bevredigt.

Men kan voor eigen gebruik evenwel de demping aanpassen.

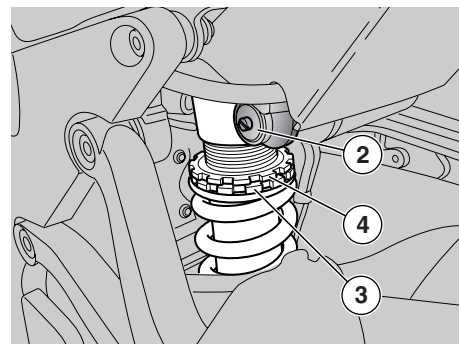

### ⚠ GEVAAR

Alvorens de dempers te gaan stellen, eerst wachten tot de motor en de geluidsdemper helemaal afgekoeld zijn.

### ⚠ OPGELET

Om het aantal tikken van de regelknoppen (1-2) te tellen, begint u altijd bij de meest stugge instelling (complete rotatie van de regelknop met de klok mee).

Forceer de rotatie van de regelknoppen (1-2) niet over het einde van de speling aan beide kanten, om beschadigingen te voorkomen.

- ◆ Gebruik makend van de daarvoor bestemde sleutel, verkrijgbaar bij de Officiële **Moto Guzzi** Dealer, draait u het blokkeringsringetje (4) los.
- ◆ Werk in op de reguleringsring (3) om de voorbelasting van de veer te regelen (B (zie tabel)).

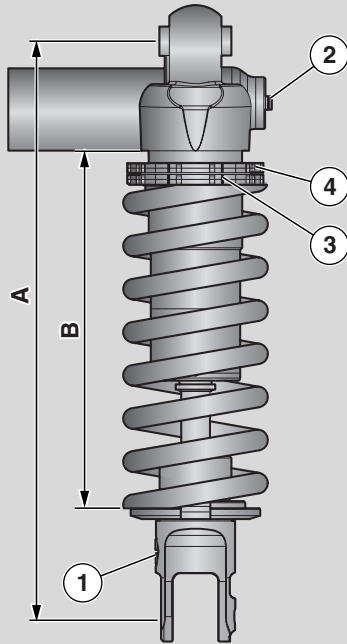

- ◆ Na afloop de ring (4) vastdraaien.
- ◆ Werk in op de schroef (1) om de hydraulische rem in exetensie van de schokdemper te regelen (zie tabel).
- ◆ Werk in op de schroef (2) om de hydraulische rem in compressie te regelen (zie tabel).

### ⚠ OPGELET

De voorspanning van de veer en de schokdemping in de uitgaande beweging aanpassen aan de rijcondities van het voertuig.

Als u de veervoorspanning verhoogt, dient u ook de demping van de uitgaande beweging te verhogen om plotselinge schokken tijdens het rijden te voorkomen.

In geval van nood wendt u zich tot een Officiële **Moto Guzzi Dealer**.

### ⚠ GEVAAR

De reguleringen voor sportief gebruik mogen alleen gedaan worden voor georganiseerde wedstrijden of sportevenementen, die op een circuit gehouden worden, buiten de normale wegcirculatie en met autorisatie van overheidswege.

Het is verboden de regulering aan te passen voor sportief gebruik en het voertuig mag met deze set up niet op wegen en snelwegen rijden.

Grootten	Regulering achtervering	Regulering voorvork
Lengte veer (voorbelast) (B)	161	5 streepjes zichtbaar
Regulering in uitrekking, ring (1)	helemaal dicht (*) openen (**) 17 tikken	helemaal dicht (*) openen (**) 1,5 toeren
Regulering in compressie, schroef (2)	helemaal dicht (*) openen (**) 1,5 toeren	helemaal dicht (*) openen (**) 1 toeren

(\*) = met de klok mee

(\*\*) = tegen de klok in

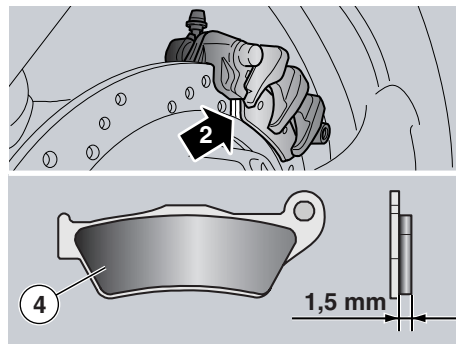
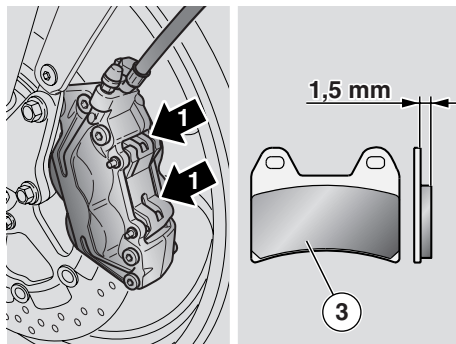
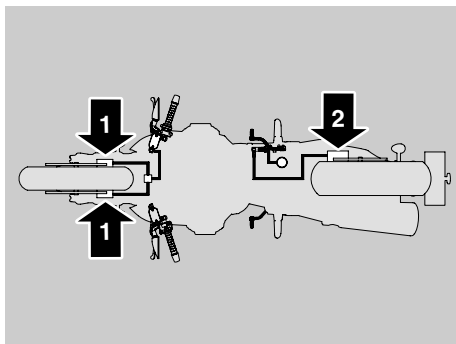

## DE SLIJTAGE VAN DE REMBLOKKEN CONTROLEREN

Lees aandachtig pag. 29 (REMVLOEISTOF - aanbevelingen), pag. 30 (SCHIJFREMME) en pag. 51 (ONDERHOUD).

**BELANGRIJK** De volgende informatie betreft slechts één remleiding, maar is geldig voor beide.

**BELANGRIJK** Deze onderhoudswerkzaamheden dienen te worden verdubbeld als het voertuig voor sportief rijden, in stoffige of regenachtige omgevingen of op slechte wegen wordt gebruikt.

Controleer de slijtage van de remblokken na de eerste 1500 km (930 mijl), en vervolgens iedere 2000 km (1250 mijl) en voor elk vertrek.

Hoe hard remblokken slijten, hangt af van de manier waarop de remmen worden gebruikt, de rijstijl en het wegdek.

## ⚠ GEVAAR

Controleer regelmatig de slijtage van de remblokken, maar vooral telkens voordat u vertrekt.

Voor een snelle controle van de slijtage van de remblokken:

- ◆ Zet het voertuig op de hoofstandaard. Zie pag. 50 (HET VOERTUIG OP DE STANDAARD ZETTEN).
- ◆ Controleer op zicht de remschijf en de blokken en de ruimte ertussen:
  - van boven achteraan voor de klauw van de voorrem (1);
  - aan de andere kant van de motor via de remklauw achter (2).

## ⚠ GEVAAR

Als het wrijvingsmateriaal meer wordt verbruikt dan voorgeschreven, kan contact veroorzaken tussen het metalen gedeelte van het remblokje en de schijf, met een metalen geluid en uit de klem wegspringende vonken als gevolg; het remvermogen, de veiligheid en de schijf zelf komen in gevaar.

Als het wrijvingsmateriaal [ook van een enkel blok vooraan (3) of achteraan (4)] è nog slechts 1,5 mm dik is (of als een van de slijtagegroeven niet meer zichtbaar is), dient u alle blokken van de remklauwen te laten vervangen.

## ⚠ GEVAAR

Om de blokjes te vervangen dient u zich tot een erkende **Moto Guzzi dealer** te wenden.



## DE GASHENDEL AFSTELLEN

Lees aandachtig pag. 51 (ONDERHOUD).

### BELANGRIJK

Deze onderhoudswerkzaamheden dienen te worden verdubbeld als het voertuig voor sportief rijden, in stoffige of regenachtige omgevingen of op slechte wegen wordt gebruikt.

Na de eerste 1500 km (930 mijl) en vervolgens iedere 10000 km (6250 mijl) dient u de gaskabels te laten controleren door een officiële dealer van **Moto Guzzi**.

De speling van de gashendel moet **2-3 mm** bedragen, gemeten vanaf de rand van de hendel.

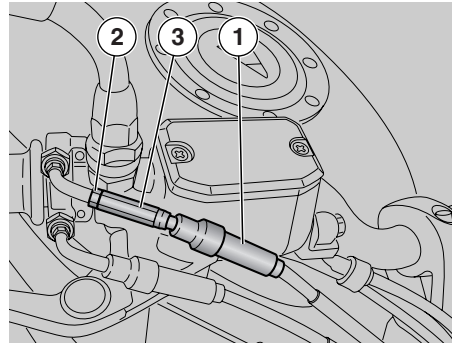

#### Is dit niet het geval:

- ◆ Zet het voertuig op de hoofstandaard. Zie pag. 50 (HET VOERTUIG OP DE STANDAARD ZETTEN).
- ◆ Verwijder het kapje (1).
- ◆ Draai de tegenmoer wat los (2).
- ◆ Aan de regelaar (3) draaien tot u de voorgeschreven speling hebt.
- ◆ Draai na het afstellen de tegenmoer (2) weer vast en controleer opnieuw de speling.
- ◆ Monteer het kapje weer (1).

#### ⚠ OPGELET

Na het afstellen controleert u of het draaien aan het stuur het minimumtoerental van de motor niet wijzigt en of de gashendel, zodra deze wordt losgelaten, automatisch en vlot in de ruststand terugkeert.

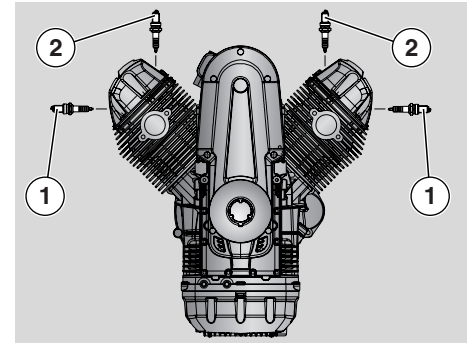

#### BOUGIES

#### ⚠ OPGELET

Lees de volgende instructies die alleen betrekking hebben op de externe bougies (1). Dit voertuig is ook uitgerust met twee interne bougies (2). Voor de vervanging hiervan dient u naar een door **Moto Guzzi** bevoegde garage te gaan.

Lees aandachtig pag. 51 (ONDERHOUD).  
**BELANGRIJK**

Deze onderhoudswerkzaamheden dienen te worden verdubbeld als het voertuig voor sportief rijden, in stoffige of regenachtige omgevingen of op slechte wegen wordt gebruikt.

#### ⚠ OPGELET

Een voor een de externe bougies (1) controleren, reinigen of vervangen.

Vervang de externe bougies (1) iedere 10000 km (6250 mijl).

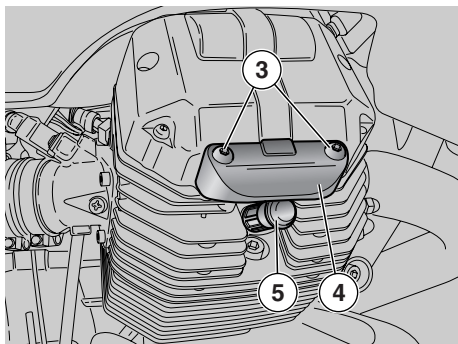

### ⚠ OPGELET

Als slechts een externe bougie (5) vervangen dient te worden, dient u ze allebei te vervangen.

### ⚠ GEVAAR

Voordat u de hierna beschreven handelingen uitvoert, dient u de motor en de uitlaat te laten afkoelen tot op omgevingstemperatuur om brandwonden te voorkomen.

De volgende inlichtingen betreffen slechts één cilinder, maar zijn geldig voor beide.

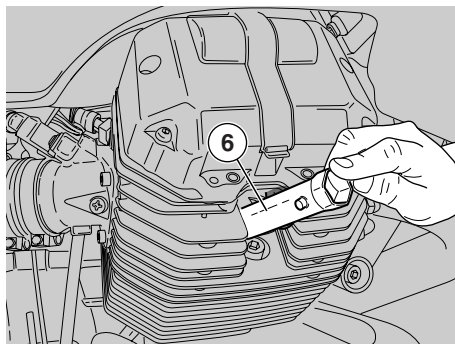

### Voor het verwijderen:

- ◆ de twee schroeven (3) losdraaien en het slot eraf halen (4).
- ◆ Het pipetje (3) van de bougie halen.
- ◆ Maak de voet van de bougie zorgvuldig schoon; er mogen geen sporen van vuil achterblijven.
- ◆ Steek de bougiesleutel die in de kit zit op de bougie.
- ◆ In de zeskant van de bougiesleutel (6) de steeksleutel die in de gereedschapskit zit, steken.
- ◆ De bougie losdraaien en uit het tapgat halen en zorgen dat er niets in de cilinder valt.

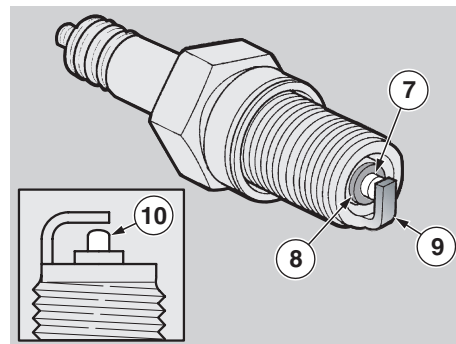

### Voor de controle en het reinigen:

### ⚠ OPGELET

Gebruik geen staalborstels of schuurmiddelen om ze te reinigen, gebruik alleen perslucht.

### Legenda:

- middelste elektrode (7);
- isolering (8);
- elektrode op de zijkant (9).
- ◆ Controleer of er geen tekenen van corrosie of koolresten op de elektrode of de isolering zitten en reinig deze eventueel met perslucht.

Als er barsten in de isolering zitten, als de elektrodes aangetast zijn, als er te veel aanslag opzit of de punt van de middelste elektrode (7) is te stomp (10), dient de bougie te worden vervangen.

**0,6 – 0,7 mm**

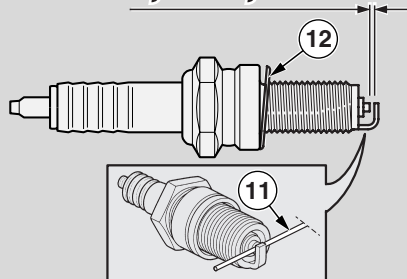

### **⚠ OPGELET**

Gebruik alleen de bougies die wij aanbevelen, zie pag. 82 (TECHNISCHE GEGEVENS) omdat u met andere bougies de prestaties en de levensduur van de motor in gevaar brengt.

Gebruik een draaddiktemeter (11) om de afstand tussen de elektroden te meten om de platinum bekleding niet te beschadigen.

- ◆ Controleer de afstand tussen de elektrodes met een draaddiktemeter (11).

### **⚠ OPGELET**

Probeer op geen enkele wijze de afstand tussen de elektroden te corrigeren.

De afstand tussen de elektrodes moet 0,6 - 0,7 mm bedragen; als dit niet het geval is, vervangt u de bougie.

- ◆ Controleer of het sluitringetje (12) nog in goede staat is.

**Voor de installatie :**

- ◆ Monteer het sluitringetje (12) en draai dan de bougie met de hand vast om de schroefdraad d niet te beschadigen.
- ◆ Draai de bougie vast met de sleutel die in de kit zit: draai een halve slag met de sleutel aan de bougie om het sluitringetje aan te drukken.

**Aandraaikoppel bougie : 20 Nm (2 kgm).**

### **⚠ OPGELET**

De bougie moet stevig vastzitten omdat de motor anders oververhit kan raken en ernstig wordt beschadigd.

- ◆ Steek het pipetje (1) correct in de bougie (2) zodat het niet los kan raken door het trillen van de motor.

**BELANGRIJK** Dezelfde handelingen herhalen om de andere bougie te controleren.

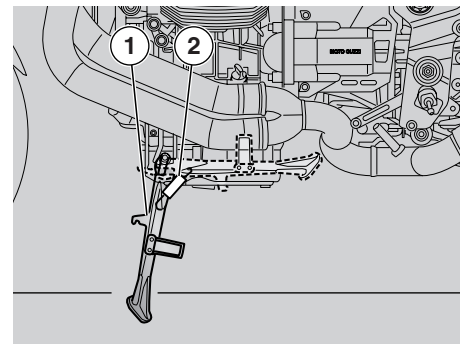

### **DE STANDAARD CONTROLEREN**

Lees aandachtig pag. 51 (ONDERHOUD) en pag. 72 (DE SCHAKELAARS CONTROLEREN).

Op het voertuig is een standaard aanwezig:

- zijstandaard (1).

De standaard heeft twee posities:

- normaal of ingeklapt:
- uitgeklappt.

Alleen de berijder mag de zijstandaard in- en uitklappen.

Het draaipunt van de standaard moet vrij kunnen bewegen.

De veer (2) zorgt ervoor dat de zijstandaard in- of uitgeklappt blijft.

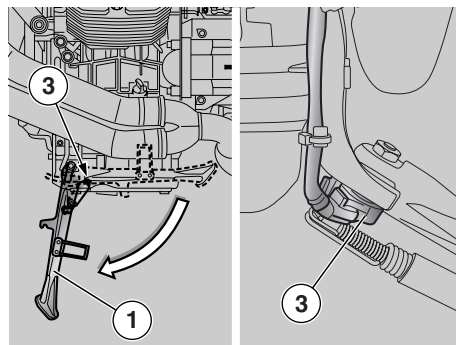
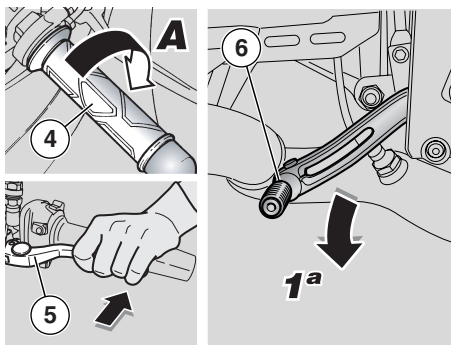

## DE ZIJSTANDAARD

- ◆ Zet het voertuig op de zijstandaard, zie pag. 50 (HET VOERTUIG OP DE STANDAARD ZETTEN).
- ◆ De veer (2) mag niet beschadigd, versleten of verzwakt zijn.
- ◆ In beide standen controleren of er geen speling op de standaard zit.
- ◆ Duw de standaard in de uitgeklapte stand en controleer of de veren helemaal uitrekken.
- ◆ Duw de standaard nu weer naar de ingeklapte stand en laat hem in de helft los om te controleren of de veren de standaard helemaal inklappen.
- ◆ De standaard moet vrij kunnen draaien; smeer eventueel het draaipunt in met vet, zie pag. 85 (SMEERMIDDELENTABEL).

Op de zijstandaard (1) zit een veiligheidsschakelaar (3) die ervoor zorgt dat de motor niet kan worden aangezet of uitslaat als deze wordt gestart met ingeschakelde versnelling en uitgeklapte zijstandaard (1).

### Om de werking van de veiligheidsschakelaar te controleren (3):

- ◆ Op het voertuig in rijhouding gaan zitten.
- ◆ De zijstandaard (1) inklappen.
- ◆ De motor starten, zie pag. 43 (HET VOERTUIG STARTEN).
- ◆ Met de gashendel (4) in **stand A** en de motor op het stationair toerental, trekt u de koppelingshendel (5) helemaal in.
- ◆ Het voertuig in de 1e versnelling zetten: versnellingshendel (6) naar onder.
- ◆ De zijstandaard (1) uitklappen zodat de veiligheidsschakelaar (3) in werking treedt.

Nu:

- de motor moet stoppen;
- op het dashboard dient het LED lampje te gaan branden dat signaleert dat de zijstandaard uitgeklap is " I ".

## ⚠ OPGELET

Als de motor niet stopt, raadpleegt u een dealer van **Moto Guzzi**.

## ACCU

Lees aandachtig pag. 51 (ONDERHOUD).

## ⚠ GEVAAR

**Gevaar voor brand.**

**Benzine en andere ontvlambare stoffen mogen niet in de buurt van elektrische componenten komen.**

**Keer de kabelansluitingen op de accu nooit om.**

**Voor het aansluiten en losmaken van de kabels dient de accuschakelaar op "⊗" te staan omdat anders sommige componenten kunnen worden beschadigd.**

**Sluit eerst de kabel met de positieve pool aan (+) en dan de kabel met de negatieve pool (-).**

**Losmaken in de omgekeerde volgorde.**

**BELANGRIJK** Op dit voertuig zit een onderhoudsvrije accu die alleen af en toe dient te worden gecontroleerd en eventueel opgeladen.

## NIET GEBRUIKTE ACCU

### ⚠ OPGELET

Als het voertuig meer dan twintig dagen lang niet wordt gebruikt, dienen de zekeringen van 30 A te worden verwijderd om beschadiging van de accu te voorkomen.

**BELANGRIJK** Als u de zekeringen van 30A verwijdert, annuleert u de instellingen van de digitale klok. Om deze opnieuw te programmeren, raadpleegt u pag. 15 (MULTIFUNCTIONELE COMPUTER).

Als het voertuig meer dan 14 dagen lang niet wordt gebruikt, dient de accu opnieuw te worden geladen om sulfatie te voorkomen, zie pag. 71 (ACCULADER).

◆ De accu helemaal uit de accuimte halen, zie pag. 70 (DE ACCU DEMONTEREN) en in een frisse en droge ruimte zetten.

In de winter of als het voertuig niet wordt gebruikt, dient u regelmatig de accu te controleren (ong. 1 keer per maand) om te voorkomen dat deze onbruikbaar wordt.

◆ Laad de accu volledig op met een normale acculader, zie pag. 71 (ACCULADER).

Als u de accu op het voertuig laat zitten, dient u de kabeltjes los te maken.

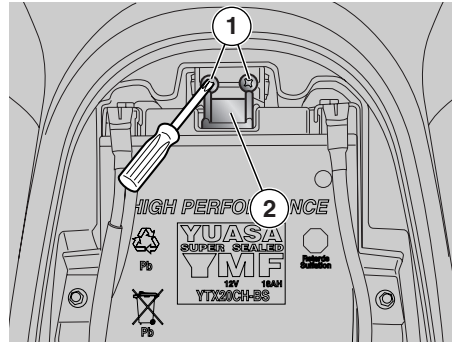

### DE AANSLUITINGEN EN KLEMMEN VAN DE ACCU CONTROLEREN EN SCHOONMAKEN

Lees aandachtig pag. 68 (ACCU).

- ◆ Controleren of de motorstartschakelaar in de stand "X" staat.
- ◆ Het zadel van de berijder verwijderen, zie pag. 25 (HET ZADEL LOSMAKEN/VASTMAKEN).

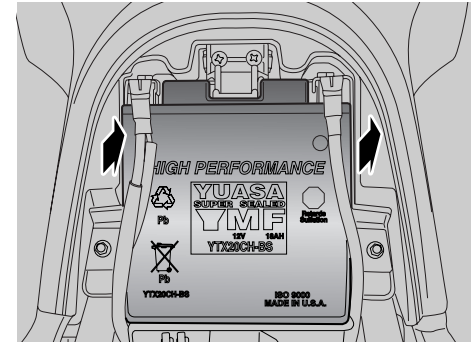

- ◆ Controleren of de kabelaansluitingen en de klemmen van de accu:
  - in goede staat zijn (niet aangetast of bedekt met vuil of aanslag);
  - bedekt zijn met een neutraal vet of met vaseline.

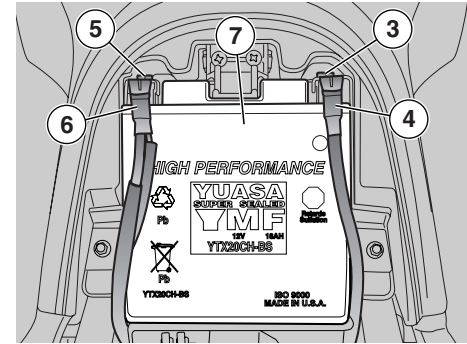
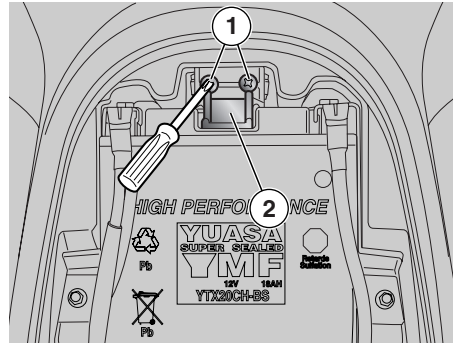
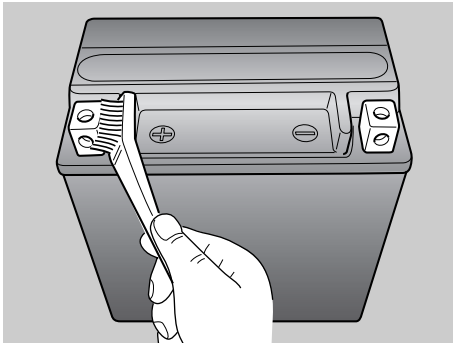

### Indien nodig:

- ◆ Verwijder de accu, zie deze pag. (DE ACCU DEMONTEREN).
- ◆ De aansluitingen schoonmaken met een metalen borstel en elk spoor van corrosie verwijderen.
- ◆ De accu monteren, zie pag. 71 (DE ACCU INSTALLEREN).

### DE ACCU DEMONTEREN

#### ⚠ OPGELET

**Door het verwijderen van de accu worden sommige functies op nul gesteld: digitale klok, reisinformatie en meting van de chronometer. Om deze functies weer in te stellen, zie 15 (MULTIFUNCTIONELE COMPUTER).**

**Lees aandachtig pag. 68 (ACCU).**

- ◆ Zorg ervoor dat de startschakelaar op "⊗" staat.
- ◆ Het zadel van de berijder verwijderen, zie pag. 25 (HET ZADEL LOSMAKEN/VASTMAKEN).
- ◆ de twee schroeven (1) losdraaien en het slot eraf halen (2).

- ◆ De schroef (3) van de negatieve pool (-) losdraaien en eraf draaien.
- ◆ De negatieve kabel zijdelings verplaatsen (4).
- ◆ De schroef (5) van de positieve pool (+) losdraaien en eraf draaien.
- ◆ De positieve kabel opzij duwen (6).
- ◆ Pak de accu (7) en haal hem uit zijn houder door hem loodrecht op de plek zelf omhoog te halen.

#### ⚠ GEVAAR

**De accu moet op een veilige plaats liggen, ver uit het bereik van kinderen.**

- ◆ De accu op een vlakke ondergrond zetten, in een frisse en droge ruimte.

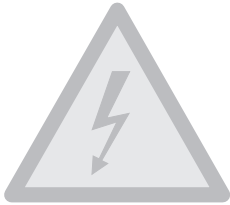

- ◆ Het zadel van de berijder terugplaatsen, zie pag.71 (DE ACCU INSTALLEREN).

**BELANGRIJK** Raadpleeg voor het monteren van de accu pag. 71 (DE ACCU INSTALLEREN).

### HET PEIL VAN DE ACCUVLOEISTOF CONTROLEREN

Lees aandachtig pag. 68 (ACCU).

Dit voertuig is uitgerust met een onderhoudsvrije accu waarvan het accuvloeistofpeil niet gecontroleerd hoeft te worden.

### ACCULADER

Lees aandachtig pag. 68 (ACCU).

- ◆ De accu demonteren, zie pag. 70 (DE ACCU DEMONTEREN).
- ◆ Opladen met de juiste spanning.
- ◆ De accu klaarmaken voor het gewenste type lading (zie tabel).
- ◆ De accu aansluiten op de oplader

#### ⚠ GEVAAR

Zorg tijdens het opladen of het gebruik voor een goede ventilering van de ruimte en adem de gassen niet in die vrijkomen uit de accu terwijl deze oplaadt.

- ◆ De oplader aanzetten.

Opladen	Elektriciteit (Ampère)	Tijd (uren)
normaal	1,8	8 – 10

#### ⚠ GEVAAR

5-10 minuten wachten voordat u de accu weer monteert nadat u deze hebt opgeladen omdat de accu nog een tijdje lang gas blijft produceren.

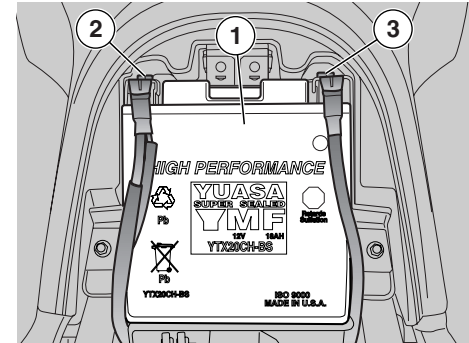

### DE ACCU INSTALLEREN

Lees aandachtig pag. 68 (ACCU).

- ◆ Zorg ervoor dat de startschakelaar op "⊗" staat.
- ◆ Het zadel van de berijder verwijderen, zie pag. 25 (HET ZADEL LOSMAKEN/VASTMAKEN).

**BELANGRIJK** De accu (1) dient zo in zijn houder te worden geplaatst dat de klemmen naar boven en naar buiten staan.

- ◆ De accu (1) in de accuruimte plaatsen.

#### ⚠ GEVAAR

Sluit eerst de kabel met de positieve pool aan (+) en dan de kabel met de negatieve pool (-).

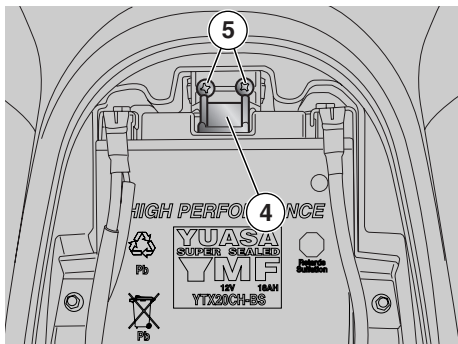

- ◆ Draai de schroef (1) van de positieve pool (+) vast.
- ◆ Draai de schroef (3) van de negatieve pool (-) vast.
- ◆ Aansluitingen en klemmetjes insmeren met neutraal vet of vaseline.
- ◆ Het slot (4) vastzetten met de schroeven (5).
- ◆ Het zadel van de berijder terugplaatsen, zie pag. 25 (HET ZADEL LOSMAKEN/VASTMAKEN).

### **▲ OPGELET**

Door het verwijderen van de accu worden sommige functies op nul gesteld: digitale klok, reisinformatie en meting van de chronometer. Om deze opnieuw te programmeren, raadpleegt u pag. 15 (MULTIFUNCTIONELE COMPUTER).

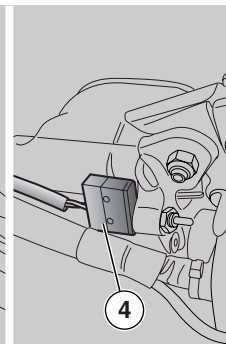
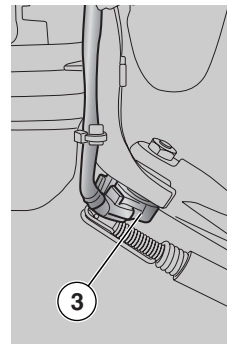
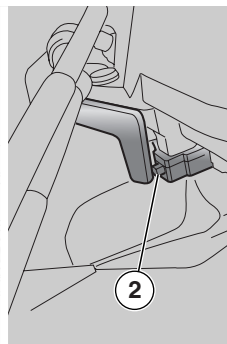
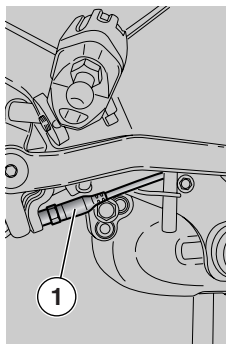

### **DE SCHAKELAARS CONTROLEREN**

Lees aandachtig pag. 51 (ONDERHOUD).

Op het voertuig zitten vier schakelaars:

- 1) De schakelaar van de remlichten op de achterremhendel;
- 2) De schakelaar van de remlichten op de achterremhendel;
- 3) Veiligheidsschakelaar op de zijstandaard
- 4) Schakelaar van de koppeling.

- ◆ Controleer of er geen vuil of modder op de schakelaar zit; het palletje moet vrij bewegen en automatisch in de oorspronkelijke stand terugkeren.
- ◆ Controleren of de kabels goed zijn aangesloten.



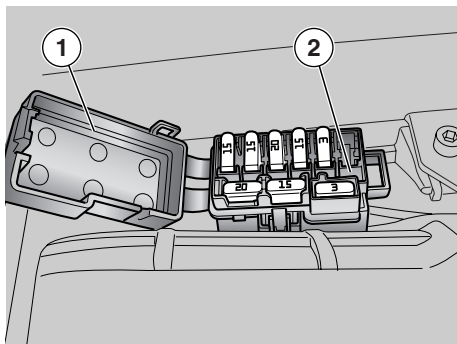

## DE ZEKERINGEN VERVANGEN

Lees aandachtig pag. 51 (ONDERHOUD).

### ⚠ OPGELET

Repareer nooit defecte zekeringen.

Gebruik nooit andere dan de voorgeschreven zekeringen

U kunt hierdoor kortsluiting veroorzaken en het elektrisch systeem beschadigen of zelfs brand veroorzaken.

**BELANGRIJK** Als een zekering vaak doorbrandt, is er waarschijnlijk ergens een kortsluiting of een overbelasting.

Raadpleeg in dit geval een **Moto Guzzi** dealer.

Als een elektrisch component niet of slecht werkt, of de motor niet start, dient u de zekeringen te controleren.

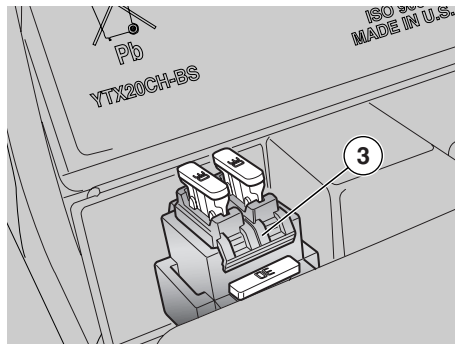

Controleer eerst de secundaire zekeringen (2) en dan de hoofdzekeringen (3).

**Voor de controle:**

- ◆ De startschakelaar op " ⚡ " zetten om een toevallige kortsluiting te voorkomen .
- ◆ Het zadel van de berijder verwijderen, zie pag. 25 (HET ZADEL LOSMAKEN/VASTMAKEN).
- ◆ Het deksel op de doos (1 ) van de secundaire zekeringen openen (2).
- ◆ Haal de zekeringen er één voor één uit en controleer of de gloei draad (4) doorgebrand is.
- ◆ Voordat u een zekering vervangt, dient u indien mogelijk eerst de oorzaak op te sporen.
- ◆ Vervang de eventueel doorgebrande zekering door een nieuwe zekering met hetzelfde ampèrage.

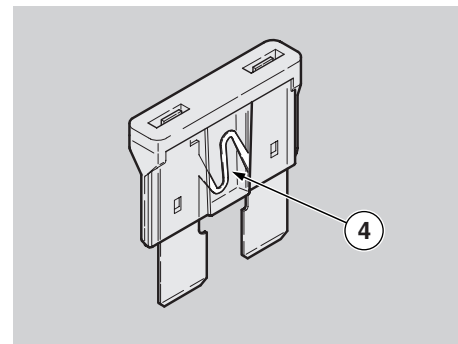

**BELANGRIJK** Als u een reservezekering gebruikt, vervang deze dan zo snel mogelijk door een nieuwe!

◆ Herhaal dezelfde handelingen voor de hoofdzekeringen.

**BELANGRIJK** Door het vervangen van de zekeringen van 30A worden de volgende functies op nul gesteld: digitale klok, reisgegevens en metingen van de chronometer.

Om deze functies weer terug te zetten, zie 15 (MULTIFUNCTIONELE COMPUTER).

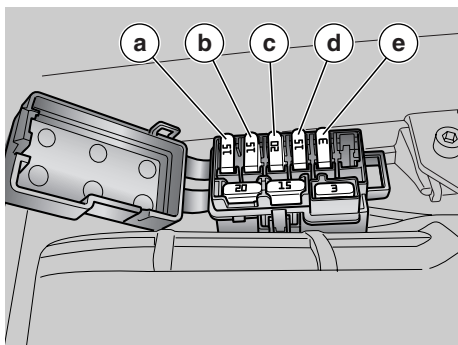

### DE PLAATS VAN DE SECUNDAIRE ZEKERINGEN

- a) Stop, claxon, verlichting HAZARD-knop, bobine relais verlichting, verwarmde handvatten (15A).
- b) Stadslichten, kentekenverlichting, passing (15A).
- c) Benzinepomp, bobines, injectors, bobine relais verlichting (20A).
- d) Lambda gasbrander, secundaire bobine relais injector, bobine relais start, voeding kilometerteller, engine kill, voeding ECU (15A).
- e) Permanente pluspool, voeding ECU-computer (3A).

**BELANGRIJK** Er zijn drie reservezekeringen (3, 15, 20 A).

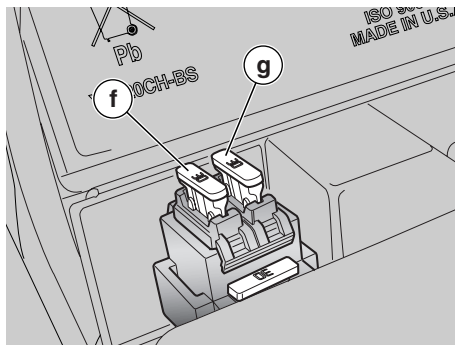

### PLAATS VAN DE HOOFDZEKERINGEN

- f) Van accu naar spanningsregelaar (30 A).
- g) Van accu naar sleutel en zekeringen C en D (30 A).

**BELANGRIJK** Er is een reservezekering.

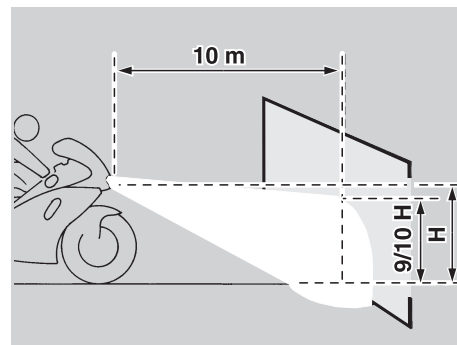

### DE STAND VAN DE KOPLAMP AFSTELLEN

**BELANGRIJK** Voor de controle van de richting van de koplamp dient u de procedure te volgen die is voorgeschreven door het land van gebruik.

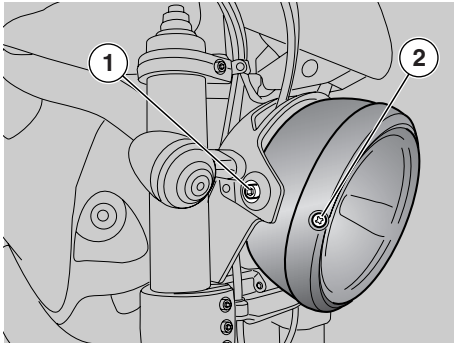

### DE HOOGTE VAN DE KOPLAMP AFSTELLEN (VERTICAAL)

- ◆ Het voertuig recht zetten.
- ◆ Draai de schroeven (1) lichtjes los en laat de lichtstraal de gewenste positie aannemen.
- ◆ Na afloop de schroeven (1) vastdraaien.

#### **⚠ OPGELET**

Niet te hard aan de schroeven (1) draaien bij het opnieuw monteren want deze draaien op kunststof.

Na afloop:

#### **⚠ GEVAAR**

De hoogte van de lichtstraal van de koplamp controleren.

### DE KOPLAMP HORIZONTAAL AFSTELLEN:

- ◆ Het voertuig recht zetten.
- ◆ Door met een schroevendraaier aan de schroef (2) te draaien kan de lichtstraal ingesteld worden.

Na afloop:

#### **⚠ GEVAAR**

De hoogte van de koplamp controleren.

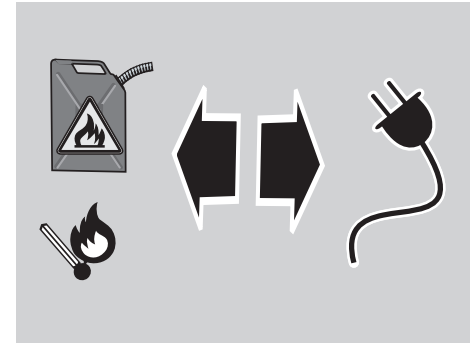

### LAMPJES

Lees aandachtig pag. 51 (ONDERHOUD).

#### **⚠ GEVAAR**

Gevaar voor brand.

Benzine en andere ontvlambare stoffen mogen niet in de buurt van elektrische componenten komen.

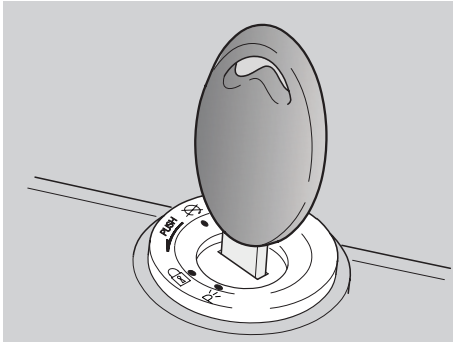

## ⚠ OPGELET

Voordat u een lampje vervangt, dient u de contactschakelaar van het voertuig op "☒" te zetten en enkele minuten te wachten tot het lampje is afgekoeld.

**Draag schone handschoenen of gebruik een schone en droge doek om het lampje te vervangen.**

**Maak geen vingerafdrukken op het nieuwe lampje die oververhitting kunnen veroorzaken en het lampje dus kunnen beschadigen. Als u het lampje toch aanraakt met blote handen, maak het dan schoon met alcohol om te voorkomen dat het stuk gaat.**

**TREK NIET AAN ELEKTRISCHE KABELS.**

**BELANGRIJK** Controleer de zekeringen voordat u een lampje vervangt, zie pag. 73 (DE ZEKERINGEN VERVANGEN).

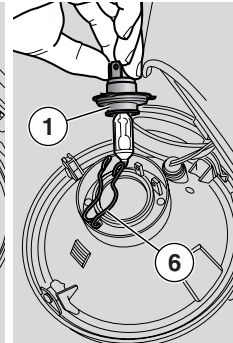
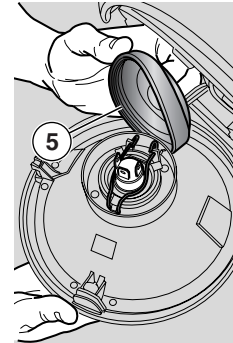
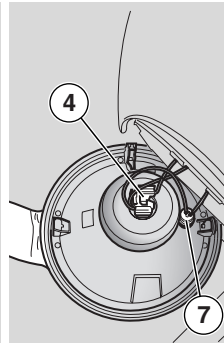
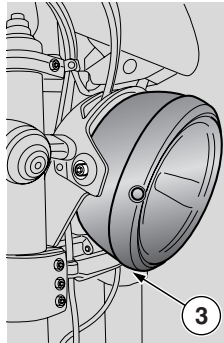

## DE LAMPJES IN DE KOPLAMP VERVANGEN

Lees aandachtig pag. 75 (LAMPJES).

In de koplamp zitten:

- een lampje (1) groot licht dimlicht (boven).
- Een lampje voor het stadslicht (2onder).

**Vervangen:**

- ◆ Zet het voertuig op de hoofdstandaard. Zie pag. 50 (HET VOERTUIG OP DE STANDAARD ZETTEN).
- ◆ Haal de parabol helemaal uit de fast projector door de schroef (3) los te draaien.

## LAMPJE DIMLICHT/GROOT LICHT

**Trek niet aan de elektrische draden om de aansluiting van het lampje los te maken.**

- ◆ Trek aan de connector (4) van het lampje om het los te maken.
- ◆ Verplaats de protectie (5) met de hand.
- ◆ Haak de twee uiteinden van de veer (6) die op de lamphouder staat, los.
- ◆ Haal het lampje (1) eruit.

**BELANGRIJK** Steek het nieuwe lampje precies in de houder.

- ◆ Steek een nieuw lampje van het zelfde type in de houder.

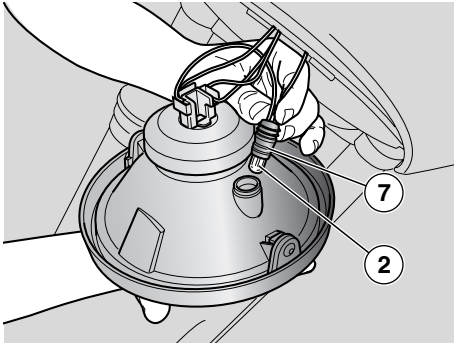

### LAMPJE VAN HET STADSLICHT

#### ⚠ OPGELET

Trek niet aan de elektrische draden om de lampfitting uit te trekken.

- ◆ Pak de lampenhouder (7) vast en trek hem weg.
- ◆ Trek de gloeilamp van het parkeerlicht (2) uit en vervang ze door een lamp van hetzelfde type.
- ◆ Controleer of het lampje correct in de lamphouder is gestoken.

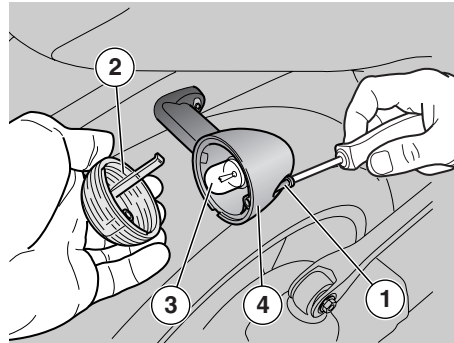

### DE LAMPJES VAN DE RICHTINGAANWIJZERS VOORAAN EN ACHTERAAN VERVERGEN

Lees aandachtig pag. 75 (LAMPJES).

- ◆ Zet het voertuig op de hoofdstandaard, zie pag.50 (HET VOERTUIG OP DE STANDAARD ZETTEN).
- ◆ Draai de schroef (1) los en neem deze weg.

#### ⚠ OPGELET

Pas er bij het verwijderen van het beveiligingsscherm voor op dat u de sluitand niet breekt.

- ◆ Het scherm (2) verwijderen.

#### ⚠ OPGELET

Steek tijdens het monteren het glas op de goede plaats. Draai de schroef (1) voorzichtig en lichtjes aan om het schermje niet te beschadigen.

- ◆ Druk lichtjes op het lampje (3) en draai het naar links.
- ◆ Haal het lampje (3) eruit.

#### ⚠ OPGELET

Steek het nieuwe lampje in de houder en zorg ervoor dat de twee geleiderpinnetjes op de geleiders in de houder steken.

- ◆ Steek een nieuw lampje van het zelfde type in de houder.

#### ⚠ OPGELET

Als de lamphouder (4) los mocht komen, plaats hem dan op de juiste manier terug door de stervormige opening van de lamphouder samen te laten vallen met de plaats van de schroef.

### HET LAMPJE VAN HET ACHTERLICHT VERVERGEN

De motor is uitgerust met een achterlicht met LED, dus is het verstandig om voor de vervanging ervan naar een officiële dealer van **Moto Guzzi** te gaan.

### HET LAMPJE IN DE NUMMERPLAAT VERVERGEN

Gegeven de complexiteit van de handeling is het raadzaam naar een officiële dealer van **Moto Guzzi** te gaan.

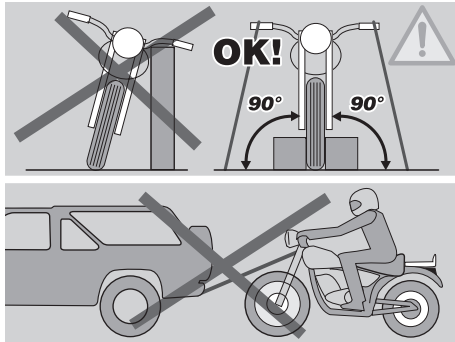

### ⚠ GEVAAR

Voordat het voertuig wordt vervoerd, dient u de benzinetank en de carburator zorgvuldig leeg en droog te maken, zie pag. 78 (DE BENZINETANK LEEGTAPPEN).

Tijdens het vervoer moet het voertuig recht staan en stevig worden vastgemaakt zodat er geen benzine, olie of koelvloeistof uit kan lekken.

Als u wegenpech hebt, sleept u het voertuig niet zelf, maar roept u de hulp in van een sleepwagen.

## DE BENZINETANK LEEGTAPPEN

Lees aandachtig pag. 28 (BENZINE).

### ⚠ GEVAAR

**Gevaar voor brand.**

**Wacht tot de motor en de uitlaat volledig zijn afgekoeld.**

**Brandstofdampen zijn gevaarlijk voor de gezondheid.**

**Controleer voor elke handeling of de ruimte waarin u zich bevindt voldoende geventileerd is.**

**Adem geen benzinedampen in.**

**Rook niet en vermijd vrije vlammen.**

**VERVUIL HET MILIEU NIET MET BENZINE.**

- ◆ Zet het voertuig op de hoofstandaard, op een stevige en vlakke vloer.
- ◆ Zet de motor uit en wacht totdat deze is afgekoeld.
- ◆ Zorg voor een vat waar meer in kan dan de benzine die in de tank van het voertuig zit en zet dit vat links naast het voertuig op de grond.
- ◆ Haal de benzinetankdop weg.
- ◆ Gebruik een handpomp of een soortgelijk systeem om de tank leeg te tappen. Beschadig de pomp en de pomponderdelen (benzinepeilvoeler in de tank) niet.

### ⚠ GEVAAR

**Vergeet niet de dop er weer op te schroeven zodra de tank helemaal leeg is.**

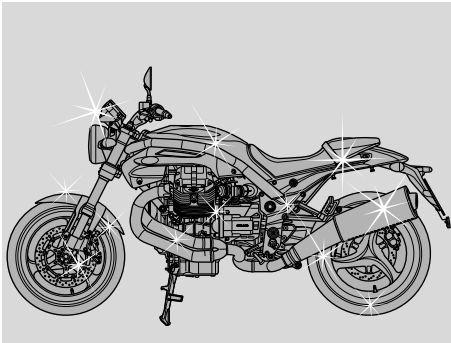

Reinig het voertuig vaak als u het gebruikt in de volgende omgeving of omstandigheden:

- ◆ Vervuilde lucht (steden en industriegebieden).
- ◆ Hoog zout- en vochtgehalte in de lucht (zeegebieden, warm en vochtig klimaat).
- ◆ Bijzondere milieu/seizoenomstandigheden (gebruik van zout, chemische antivriesproducten op de wegen in de winterperiode).
- ◆ U dient er bijzonder goed op te letten dat er op het frame geen industrieel stof of andere vervuilende stoffen achterblijven zoals teervlekken, dode insecten, vogeluitwerpselen enz.
- ◆ In sommige seizoenen vallen er uit de bomen hars, vruchten of bladeren en dergelijke die chemische stoffen bevatten die schadelijk zijn voor het lakwerk.

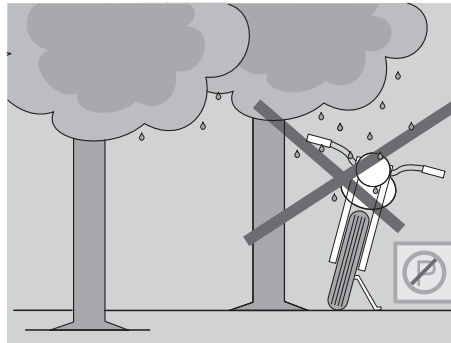

### ⚠ GEVAAR

**Nadat u het voertuig hebt gewassen, kunnen de remmen minder goed werken omdat er water op de wrijvingsoppervlakken van het remsysteem zit. Bereken lange remafstanden om ongevallen te voorkomen. Gebruik de remmen enkele keren om deze schoon te maken zodat ze weer normaal werken. Voer alle preventieve controles uit, zie pag. 42 (TABEL VAN DE CONTROLES VOORAF).**

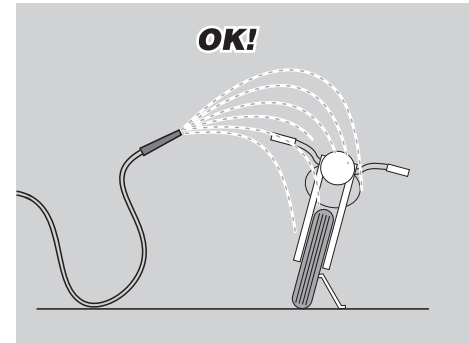

Verwijder vuil en modder van de gelakte delen met een zachte waterstraal. Maak de vuile delen goed nat, haal vuil en modder eraf met een zachte spons voor carrosserieën die u onderdompelt in een grote hoeveelheid water met shampoo (2 ÷ 4% delen shampoo in water).

Spoel het voertuig vervolgens af met veel water en droog het met een zeem.

Om de buitenste delen van de motor te reinigen, dient u een ontvetkend reinigingsmiddel te gebruiken, verborsteltjes en oude doeken.

### ⚠ OPGELET

**VOORSCHRIFTEN OM HET VOERTUIG TE WASSEN**

- 1) Haal eventuele voorwerpen uit de ruimtes vooraan en uit de ruimte onder het zadel; haal het tapijtje uit de ruimte onder het zadel;
- 2) Controleren of alle bergruimtes gesloten zijn;

### ⚠ OPGELET

Was het voertuig alleen met een neutraal product, spoel het af met water (niet onder druk); raadpleeg deze handleiding op pag.79 (REINIGEN).

### ⚠ OPGELET

Gebruik een in sop gedrenkte spons om de lampen te wassen; wrijf zachtjes en spoel de lampen vaak e met veel water af.

### ⚠ OPGELET

Boen het voertuig met siliconenwas pas nadat u het eerst helemaal grondig hebt gewassen.

Boen ook niet glanzende lak nooit met schurende middelen.

Was het voertuig niet in de zon, vooral niet in de zomer, als het frame nog warm is, omdat wasproduct dat al opdroogt nog voordat u het heeft weggespoeld, de lak kan beschadigen.

Gebruik geen vloeistoffen die warmer zijn dan 40 °C om de componenten in kunststof van het voertuig te reinigen.

### ⚠ OPGELET

Richt geen hogedrukwater- of luchtstralen of stoom op de volgende onderdelen: wielassen, hendels links en rechts van het stuur, kussenblokken, rempompen, instrumenten en meters, demperuitlaat, documenten-/ gereedschapsvak, start-/blokkeerschakelaar.

Gebruik geen alcohol, benzine of oplosmiddelen om delen in rubber, kunststof of het zadel te reinigen. Was deze alleen met water en neutrale zeep.

### ⚠ GEVAAR

Boen het zadel niet met beschermende was, omdat het te glad wordt.

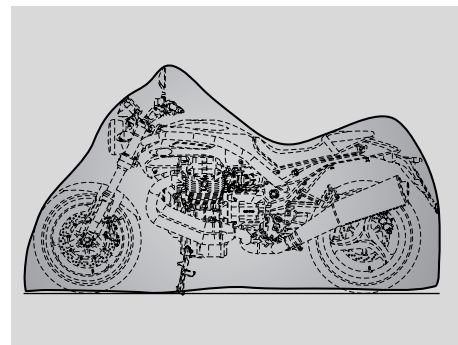

### LANGE STILSTANDPERIODES

### ⚠ OPGELET

Als het voertuig meer dan 20 dagen lang niet wordt gebruikt, dienen de zekeringen van 30 A te worden verwijderd om beschadiging van de accu te voorkomen.

**BELANGRIJK** Als u de zekeringen van 30A verwijdert, annuleert u de instellingen van de digitale klok. Om deze opnieuw te programmeren, raadpleegt u pag.15 (MULTIFUNCTIONELE COMPUTER).

Om de gevolgen van lange periodes van stilstand van het voertuig te voorkomen, dient u enkele maatregelen te treffen.

Voordat u het voertuig wegzet, dient u bovendien eerst alle nodige reparaties en controles uit te voeren omdat u riskeert deze later te vergeten.



### **Ga als volgt te werk:**

- ◆ De accu demonteren, zie pag. 70 (DE ACCU DEMONTEREN) en pag. 69 (NIET GEBRUIKTE ACCU).
- ◆ Was en droog het voertuig, zie pag. 79 (REINIGEN).
- ◆ Boen de gelakte delen met was.
- ◆ Pomp de banden op, zie pag. 35 (BANDENSPANNING).
- ◆ Zet het voertuig in een niet verwarmde, vochtvrije ruimte, uit de buurt van zonnestralen en met minimale temperatuurverschillen.
- ◆ Bind het uiteinde van de uitlaatdemper af met een plastic zakje zodat er geen vocht in kan komen.

**BELANGRIJK** Zet het voertuig op een steun zodat geen enkele band de vloer raakt.

- ◆ Bedek het voertuig, maar gebruik hiervoor geen kunststof of waterdichte materialen.

### **HET VOERTUIG WEER IN GEBRUIK NEMEN**

**BELANGRIJK** Plastic zakjes van de uitlaatpijpen halen.

- ◆ Neem het beschermzeil weg en maak het voertuig schoon, zie pag. 79 (REINIGEN).
- ◆ Controleer de lading van de accu, zie 71 (ACCULADER) en installeer deze, zie pag. 71 (DE ACCU INSTALLEREN).
- ◆ Vul de tank met brandstof, zie pag. 28 (BENZINE).
- ◆ Voer alle preventieve controles uit, zie pag. 42 (TABEL VAN DE CONTROLES VOORAF).

### **⚠ GEVAAR**

**Maak een proefrit van enkele kilometers en rijd niet te snel, ver uit de buurt van het verkeer.**

## TECHNISCHE GEGEVENS

<b>AFMETINGEN</b>	Max. lengte	2260 mm
	Max. breedte	880 mm
	Max. hoogte	1070 mm (met uitzondering van de achteruitkijkspiegeltjes)
	Hoogte bij zadel	800 mm
	Wielbasis	1554 mm
	Minimum vrije hoogte vanaf de grond mm	185 mm
	Gewicht tijdens rijden	240 Kg
<b>MOTOR</b>	Model	Griso
	Type	twee cilinders dwarsliggende V 90° , 4takt
	Aantal cilinders	2
	Cilinderinhoud	1064 cc
	Boring/slag	92x80 mm
	Compressieverhouding:	9,6 : 1
	Het voertuig starten	elektrisch
	Toerental° van de motor op stationair toerental	1100 ± 100 toeren/min (rpm)
	Koppeling:	tweelingschijf, droge koppeling
	Smeersysteem	druksysteem, geregeld door kleppen en tandwielpompe
Luchtfilter	met patroon, droog	
Koelsysteem	lucht	
<b>VERMOGEN</b>	Brandstof (reserve inbegrepen)	17,2 ℓ
	Brandstofreserve:	3,3 ℓ
	Motorolie	olie verversen en oliefilter vervangen 3600 cc
	Versnellingsolie	500 cc
	Transmissieolie	380 cc
	Vorkolie	520 ± 2,5 cm <sup>3</sup> (per veerelement)
	Zitplaatsen	2
Max lading voertuig	210 kg (bestuurder + passagier + bagage)	

<b>TRANSMISSIEVER- HOUDINGEN</b>	Verhouding	Primaire transmissie	Secundaire transmissie	Eindverhouding
	1 <sup>a</sup>	met tandwielen	17/38	met kruiskoppeling
	2 <sup>a</sup>	24/35	20/34	12/44
	3 <sup>a</sup>		23/31	
	4 <sup>a</sup>		26/29	
	5 <sup>a</sup>		31/30	
	6 <sup>a</sup>		29/25	
<b>BRANDSTOFSYS- TEEM</b>	Type		elektronische injectie (Weber - Marelli) met steppermotor	
	Verdeler		Ø 36 mm	
<b>BRANDSTOF</b>	Benzine		Benzine Super, loodvrije benzine met minimum octaangetal van 95 (N.O.R.M.) en 85 (N.O.M.M.)	
<b>FRAME</b>	Type		Dubbel wiegframe in staal met een hoog trekbelastinglimiet	
	Stuurwending		26°30'	
	Baan vooruit		108 mm	
<b>OPHANGINGEN</b>	Vooraan		hydraulische telescopische omgekeerde vork Ø 43 mm, regelbaar in voorlading veer, compressie en hydraulische voorspanning.	
	Slag achterwiel:		120 mm.	
	Achter		monoarm met progressieve extensie, regelbare monoschokdemper in extensie e hydraulische compressie en regulering van de voorbelastbare veer.	
	Slag achterwiel:		110 mm	
<b>REMMEN</b>	Vooraan		drijvende schijf van inoxstaal Ø 320 mm, remklauw met 4 zuigers, afzonderlijk en tegenover elkaar	
	Achter		schijf in inoxstaal Ø 282 mm.	
<b>WIELVELGEN</b>	Type		met 3 holle, gelegeerde van aluminium gesmolten in een schelpvorm	
	Vooraan		3,5" x 17"	
	Achter		5,5" x 17"	
<b>BANDENSPANNING</b>	Type		DUNLOP D208 RR - METZELER RENNSPORT - PIRELLI DIABLO CORSA -MICHELIN PILOT POWER	
	Vooraan		Maat: 120/70 - ZR 17" 58 W Oppompdruk: 2,3 atm (230 kPa) Oppompdruk met pomp: 2,3 atm (230 kPa)	
	Achteraan		Maat: 180/55 - ZR 17" 73 W Oppompdruk: 2,5 atm (250 kPa) Oppompdruk met pomp: 2,7 atm (270 kPa)	

<b>BOUGIES</b>	Intern (long life)	NGK PMR8B
	Estern	NGK BPR6ES
	Afstand tussen elektroden	0,6 – 0,7 mm
<b>ELEKTRISCHE UITRUSTINGEN</b>	Accu	12 V – 18 Amp/h
	Hoofdzekeringen	30 A
	Secundaire zekeringen	3 A – 15 A – 20 A
	Dynamo (met permanente magneet)	12 V – 550 W
<b>LAMPJES</b>	Standlicht	12 V – 5 W
	Lampje dimlicht/groot licht	12 V – 55 W / 60W H4
	Richtingaanwijzers LED	12 V – 10 W
	Standlichten achteraan/remlicht	LED
	Instrumentenverlichting	LED
	Nummerplaatverlichting	12 V – 5 W
<b>WAARSCHUWINGSLAMPJES</b>	Richtingaanwijzers	LED
	Oliedruk	LED
	Versnelling in neutraal	LED
	Zijstandaard uitgeklapt	LED
	Groot licht	LED
	Brandstofreserve	LED
	Alarm, verwisseling van versnelling	LED





## SMEERMIDDELENTABEL



**Motorolie (aanbevolen):**  Agip RACING 4T 5 W 40.

In plaats van de aanbevolen olie, kunt u ook merkolies gebruiken die voldoen aan de voorschriften CCMC G-4, A.P.I. SG of hoger.

**Transmissieolie (aanbevolen):**  Agip TRUCK GEAR 80 W 90.

**Olieverversen (aanbevolen):**  Agip ROTRA MP/S 85 W 140.

**Vorkolie (aanbevolen):**  F.A. 5W ,  F.A. 20W als alternatief  Agip FORK 5W of  Agip FORK 5W.



**Kussenblokken en andere smeerpunten (aanbevolen):**  BIMOL GRASE 481,  AUTOGREASE MP; als alternatief  Agip GREASE SM2.

Gebruik als alternatief voor het aanbevolen product een kwaliteitsvet voor wentellagers, nuttig temperatuurbereik -30 °C ... +140 °C , druppelpunt 150 °C ....230 °C, hoge corrosiefactor, goede water- en oxidatiebestendigheid.

**Accupolenbeveiliging:** Neutraal vet of vaseline.

## GEVAAR

**Gebruik alleen nieuwe remvloeistof. Meng geen verschillende merken of soorten olie met elkaar zonder te controleren of ze compatibel zijn.**

**Remvloeistof (aanbevolen):** het systeem wordt geladen met  Autofluid FR. DOT 4 (het remsysteem is ook compatibel met DOT 5); als alternatief  Agip BRAKE 5.1 DOT 4 (het remsysteem is ook compatibel met DOT 5).

In plaats van de aanbevolen vloeistof, kunt u ook vloeistoffen gebruiken met prestatievermogens die voldoen aan of hoger zijn dan die van het product Fluido sintetico SAE J1703, NHTSA 116 DOT 4, ISO 4925.

# ELEKTRISCH SCHEMA - Griso

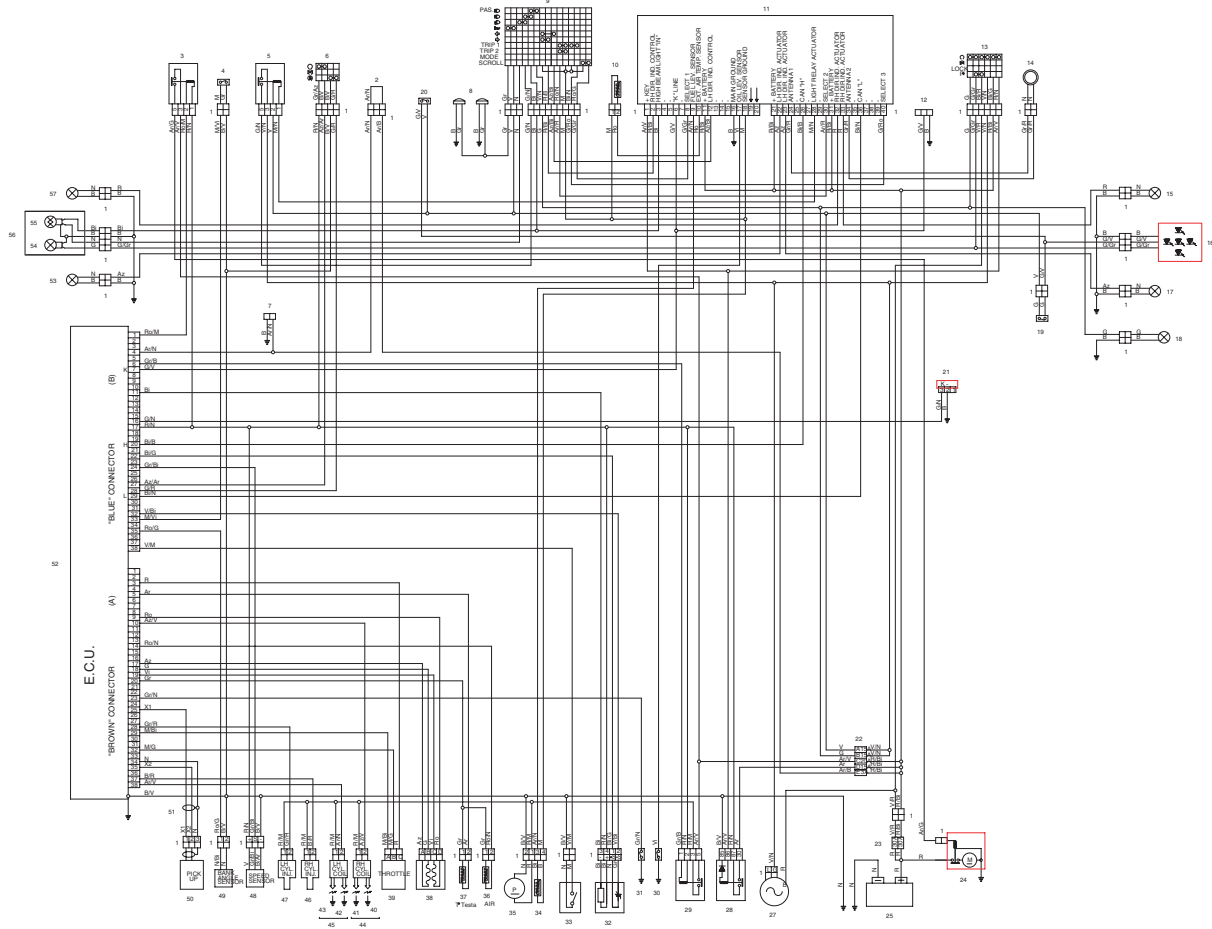

## LEGENDA ELEKTRISCH SCHEMA - Griso

- |   |   |                                     |
|---|---|-------------------------------------|
| 1) Multistekker                           | 29) Secundaire injectierelais             | 57) Rechter richtingaanwijzer. voor |
| 2) Afstelling diode                       | 30) Oliedrukglasje                        | 58) Diag. dashboard                 |
| 3) Relais start                           | 31) Neutraalschakelaar                    | 59) -                               |
| 4) Koppelingschakelaar.                   | 32) Lambdasonde                           | 60) -                               |
| 5) Relais lichten                         | 33) Schakelaar zijstandaard               | 61) -                               |
| 6) Rechterdimlichtschakelaar              | 34) Sensor benzinereserve                 | 62) -                               |
| 7) Afstelling condensator                 | 35) Benzinepomp                           | 63) -                               |
| 8) Claxon                                 | 36) Thermistor luchttemperatuur aspiratie | 64) -                               |
| 9) Linkerdimlichtschakelaar               | 37) Thermistor temperatuur kop            | 65) -                               |
| 10) Thermistor luchttemperatuur dashboard | 38) Automatische lucht                    |                                     |
| 11) Instrumentenpaneel                    | 39) Acceleratiesensor                     |                                     |
| 12) Diagnosis dashboard                   | 40) Interne bougie Cil. rechts            | <b>KLEUREN VAN DE KABELS:</b>       |
| 13) Sleutelcontact                        | 41) Externe bougie Cil. rechts            | Ar oranje                           |
| 14) Antenne immobilizer                   | 42) Interne bougie Cil. links             | Az azuurblauw                       |
| 15) Rechter richtingaanwijzer. achter     | 43) Externe bougie Cil. links             | B Blauw                             |
| 16) Achterlicht (met LED)                 | 44) Dubbele bobine Cil. rechts.           | Bi wit                              |
| 17) Linker richtingaanwijzer. achter.     | 45) Dubbele bobine Cil. links.            | G geel                              |
| 18) Nummerplaatverlichting                | 46) Cilinderinjector rechts               | Gr Grijs                            |
| 19) Schak. Remlicht achteraan             | 47) Cilinderinjector links                | M bruin                             |
| 20) Schak. Remlicht vooraan               | 48) Snelheidsensor                        | N zwart                             |
| 21) Diagnostische connector               | 49) Valsensor                             | R Rood                              |
| 22) Secundaire zekeringen                 | 50) Pick up                               | V groen                             |
| 23) Hoofdzekeringen                       | 51) Afscherming Pick Up kabel             | Vi paars                            |
| 24) Startmotor                            | 52) E.C.U systeem                         | Ro rose                             |
| 25) Accu                                  | 53) Linker richtingaanwijzer. voor        |                                     |
| 26) -                                     | 54) Lampje van het stadslicht             |                                     |
| 27) Alternator                            | 55) Lampje dimlicht/groot licht           |                                     |
| 28) Relais hoofdinjectie                  | 56) Koplamp                               |                                     |



## HET BELANG VAN EEN GOEDE SERVICE



Door constante bijscholing en specifieke technische opleidingen kennen alleen de technici van de Dealers en garages van **Moto Guzzi** dit voertuig grondig en beschikken alleen zij over de nodige instrumenten en installaties voor correcte reparaties en onderhoudsverrichtingen.

De betrouwbaarheid van het voertuig hangt ook af van de goede staat van de mechanica van het voertuig. Het voertuig controleren voordat u wegrijdt, regelmatig onderhouden en uitsluitend originele onderdelen van **Moto Guzzi** gebruiken, is van essentieel belang!

Raadpleeg voor informatie omtrent de dichtstbijzijnde **Moto Guzzi** dealer en/of erkende servicecentrum de Gouden Gids of bel de klantenservice van **Moto Guzzi** op:

# [www.motoguzzi.it](http://www.motoguzzi.it)

Alleen als u originele onderdelen eist, bent u er zeker van dat u een product krijgt dat bestudeerd en getest is tijdens de ontwerp-fase van het voertuig. De originele onderdelen van **Moto Guzzi** worden systematisch aan kwaliteitscontroleprocedures onderworpen om de betrouwbaarheid en levensduur ervan te waarborgen.

**Moto Guzzi S.p.A.** is van mening dat u een goede keuze hebt gemaakt en verzoekt haar klanten:

- Het milieu niet te vervuilen met olie, brandstof, vervuilende stoffen en componenten.
- De motor niet onnodig aan te laten staan.
- -Geen lawaaihinder te veroorzaken.
- -De natuur te respecteren.