

MOTO GUZZI MÖCHTE IHNEN DANKEN

dass Sie eines ihrer Produkte gewählt haben. Wir haben diese Bedienungsanleitung erstellt, damit Sie die Qualität des Fahrzeugs voll genießen können. Wir empfehlen Ihnen vor dem Antritt der ersten Fahrt, die Bedienungsanleitung vollständig und aufmerksam zu lesen. Sie enthalten nützliche Informationen, Ratschläge und Hinweise für den richtigen Gebrauch Ihres Fahrzeugs. Weiterhin erfahren Sie technische Details und Einzelheiten, die Sie von der Richtigkeit Ihrer Wahl überzeugen werden. Wir sind sicher, dass Sie sich bei Beachtung aller Anweisungen schnell mit Ihrem neuen Fahrzeug vertraut machen, und es lange Zeit mit Zufriedenheit nutzen werden. Diese Anleitung ist grundlegender Bestandteil des Fahrzeugs und muss bei Verkauf dem neuen Eigentümer übergeben werden.

Moto Guzzi WIL U BEDANKEN

omdat u één van haar producten heeft gekozen. Wij hebben deze handleiding opgesteld opdat u de kwaliteiten ervan ten volle kan waarderen. Wij raden aan om deze handleiding geheel door te lezen, voordat u met het voertuig gaat rijden. Het bevat informatie, raadgevingen en waarschuwingen in verband met het gebruik van uw voertuig; daarnaast zal u eigenschappen, bijzonderheden en handigheidjes ontdekken die u ervan zullen overtuigen dat u een juiste keuze heeft gemaakt. Wij zijn er zeker van dat indien u hier rekening mee zal houden, u makkelijk zal wennen aan uw nieuw voertuig, waar u lang naar volle tevredenheid gebruik van zal kunnen maken. Deze uitgave is een integrerend deel van het voertuig, en bij verkoop van dit laatste moet het worden overhandigd aan de nieuwe eigenaar.

Griso V850 - V1100



Die Angaben in dieser Bedienungsanleitung wurden so zusammengestellt, dass sie in erster Linie eine klare und einfache Gebrauchsanleitung liefern. Außerdem werden kleine Wartungsarbeiten und die regelmäßigen Kontrollen beschrieben, die beim **autorisierten Moto Guzzi-Vertragshändler oder bei einer Moto Guzzi-Vertragswerkstatt** durchgeführt werden sollen. Dieses Heft enthält außerdem Anleitungen für einige einfache Reparaturarbeiten. Arbeiten, die nicht ausdrücklich in dieser Bedienungsanleitung beschrieben sind, erfordern besondere Werkzeuge bzw. besondere technische Kenntnisse. Wenden Sie sich für diese Arbeiten an eine **autorisierte Moto Guzzi-Vertragswerkstatt bzw. an einen Vertragshändler**.

De instructies in deze handleiding zijn voorbereid om vooral een eenvoudige en duidelijke leidraad te zijn voor het gebruik; men vindt eveneens de handelingen van het klein onderhoud en van de periodieke controles, die uitgevoerd moeten worden op het voertuig bij een **Dealer of Erkende Moto Guzzi Garage**. De handleiding bevat tevens instructies voor een aantal eenvoudige herstellingen. De herstellingen die niet uitgebreid in deze uitgave zijn beschreven, vereisen dat men over speciale gereedschappen en/of specifieke technische kennis beschikt; voor het uitvoeren van deze herstellingen raadt men aan om zich te wenden tot een **Dealer of Erkende Moto Guzzi Garage**.



Sicherheit der personen

Die mangelnde oder nicht vollständige Beachtung dieser Vorschriften kann schwere Gefahren für die Sicherheit und Unversehrtheit der Personen verursachen.



Umweltschutz

Gibt die richtigen Verhaltensweisen an, so dass der Einsatz des Fahrzeuges keine Schäden an der Umwelt verursacht.



Unversehrtheit des fahrzeugs

Die mangelnde oder nicht vollständige Beachtung dieser Vorschriften kann schwere Gefahren für die Sicherheit und Unversehrtheit des Fahrzeuges verursachen, oder auch den Verfall der Garantieleistungen

Die oben angegebenen Zeichen sind sehr wichtig. Sie dienen dazu, Teile des Handbuchs zu markieren, denen mehr Aufmerksamkeit gewidmet werden sollte. Wie Sie sehen, besteht jedes Zeichen aus einem unterschiedlichen graphischen Symbol, um die Unterbringung der Themen in verschiedenen Bereichen sofort und leicht einsehbar zu machen. Vor dem Starten des Motors sollte diese Bedienungsanleitung, und besonders der Abschnitt "SICHERES FAHREN", aufmerksam gelesen werden. Ihre eigene Sicherheit und die Sicherheit anderer hängt nicht nur von Ihren Reflexen und Fertigkeiten, sondern auch von der Kenntnis des Fahrzeuges, dem Fahrzeugzustand und den Grundkenntnissen für ein SICHERES FAHREN ab. Machen Sie sich daher mit Ihrem Fahrzeug soweit

Persoonlijke veiligheid

Indien deze voorschriften niet of niet volledig worden opgevolgd, kan dit ernstig letsel aan personen tot gevolg hebben.

Bescherming van

Geeft het juiste gedrag aan dat u aan moet houden zodat het gebruik van het voertuig geen schade aanricht aan de natuur.

Staat van het voertuig

Indien deze voorschriften niet of niet volledig worden opgevolgd kan dit ernstige schade aan het voertuig, en eventueel het vervallen van deze garantie tot gevolg hebben.

Bovengenoemde signalen zijn erg belangrijk. Ze hebben namelijk tot doel om de delen van het boekje aan te geven die u aandachtig door moet lezen. Zoals u ziet, bestaat ieder teken uit een ander grafisch symbool, zodat de bijbehorende onderwerpen meteen duidelijk kunnen worden gevonden in de verschillende delen. Vooral eer men de motor start, leest men aandachtig deze handleiding, en vooral de paragraaf "VEILIG RIJDEN". Uw veiligheid en die van anderen hangt niet enkel af van uw reflexen en vlugheid, maar ook van de kennis en de efficiëntie van het voertuig, en van de kennis van de fundamentele regels voor het VEILIG RIJDEN. We raden daarom aan om vertrouwd te raken met het voertuig, zodat u zich veilig en beheersd kan bewegen in het verkeer.

vertraut, dass Sie bei Fahrten im Straßenverkehr das Fahrzeug sicher beherrschen. WICHTIG Diese Bedienungsanleitung ist Bestandteil des Fahrzeugs und muss bei einem Weiterverkauf zusammen mit dem Fahrzeug übergeben werden.

BELANGRIJK Deze handleiding moet beschouwd worden als integrerend deel van het voertuig, en moet worden overhandigd bij de verkoop ervan.

Griso V850 - V1100



INHALTSVERZEICHNIS
INDEX

INHALTSVERZEICHNIS

Kap. 01	Allgemeine Vorschriften
Kap. 02	Fahrzeug
Kap. 03	Benutzungshinweise
Kap. 04	Wartung
Kap. 05	Technische daten
Kap. 06	Das wartungsprogramm
Kap. 07	Sonderausstattungen

INDEX

Hst. 01	Algemene normen
Hst. 02	Voertuing
Hst. 03	Gebruik
Hst. 04	Onderhoud
Hst. 05	Technische gegevens
Hst. 06	Gepland onderhoud
Hst. 07	Speciale uitrustingen

Griso V850 - V1100



Kap. 01
Allgemeine
Vorschriften

Hst. 01
Algemene normen

Einleitung

ANMERKUNG

BEI SPORTLICHER FAHRWEISE ODER WENN DAS FAHRZEUG AUF NASSEN UND STAUBIGEN STRASSEN BZW. AUF UNEBENEM GELÄNDE BENUTZT WIRD, MÜSSEN DIE INSPEKTIONS- UND WARTUNGSARBEITEN DOPPELT SO HÄUFIG VORGENOMMEN WERDEN.

Kohlenmonoxid

Arbeiten bei laufendem Motor sollen in einem offenen bzw. gut belüfteten Raum vorgenommen werden. Den Motor niemals in geschlossenen Räumen laufen lassen. Falls man in geschlossenen Räumen arbeitet, soll ein zum Abführen der Abgase geeignetes System verwendet werden.

Achtung



ABGASE ENTHALTEN KOHLENMONOXID, EIN GEFÄHRLICHES GIFTGAS, DAS ZU BEWUSSTLOSIGKEIT UND SOGAR ZUM TOD FÜHREN KANN.

Kraftstoff

Vooronderstelling

N.B.

WANNEER HET VOERTUIG WORDT GEBRUIKT IN REGENACHTIGE OF STOFFIGE ZONES, OP SLECHTE WEGEN, OF WANNEER MEN SPORTIEF RIJDT, MOETEN DE ONDERHOUDSHANDELINGEN AAN DE HELFT VAN HET AANGEDUIDE TIJDSINTERVAL UITGEVOERD WORDEN.

Koolmonoxide

Wanneer het nodig is om de motor te doen werken om een handeling uit te voeren, controleert men of dit in een open ruimte of in een goed geventileerd lokaal gebeurt. Laat de motor nooit werken in een gesloten ruimte. Wanneer men in een gesloten ruimte werkt, gebruikt men een evacuatiesysteem voor de uitlaatgassen.

LET OP



DE UITLAATGASSEN BEVATTEN KOOLMONOXIDE, EEN GIFTIG GAS DAT BEWUSTELOOSHEID EN OOK DE DOOD KAN VEROORZAKEN.

Brandstof

Achtung

DER FÜR DEN ANTRIEB IN VERBRENNUNGSMOTOREN BENUTZTE KRAFTSTOFF IST EXTREM ENTLAMMBAAR UND KANN UNTER BESTIMMTEN UMSTÄNDEN EXPLOSIV WERDEN. DAS TANKEN UND DIE WARTUNGSARBEITEN SOLLTEN IN EINEM GUT GELÜFTETEN BEREICH UND BEI ABGESTELTDEM MOTOR VORGENOMMEN WERDEN. BEIM TANKEN UND IN DER NÄHE VON BENZINDÄMPFEN NICHT RAUCHEN. FREIE FLAMMEN, FUNKENBILDUNG UND ANDERE QUELLEN UNBEDINGT VERMEIDEN, DIE ZU EINEM ENTZÜNDEN ODER EINER EXPLOSION FÜHREN KÖNNEN.

FREISETZUNG VON KRAFTSTOFF IN DIE UMWELT VERMEIDEN.

VON KINDERN FERNHALTEN.



BEIM FALLEN ODER STARKER NEIGUNG DES FAHRZEUGES KÖNNTE

LET OP

DE BRANDSTOF DIE WORDT GEBRUIKT VOOR DE AANDRIJVING VAN DE ONTPLOFFINGSMOTOR IS UITERST BRANDBAAR EN KAN EXPLOSIEF WORDEN IN BEPAALDE OMSTANDIGHEDEN. VOER HET TANKEN EN DE ONDERHOUDSHANDELINGEN UIT IN EEN GEVENTILEERDE ZONE EN MET DE MOTOR UIT. ROOK NIET TIJDENS HET TANKEN EN IN DE NABIJHEID VAN BRANDSTOFDAMPEN, EN VERMIJDT ABSOLUUT CONTACT MET VRIJE VLAMMEN, VONKEN EN EENDER WELKE ANDER BRON DIE HET VLAM VATTEN OF EXPLODEREN ERVAN KAN VEROORZAKEN.

LOOS DE BRANDSTOF NIET IN HET MILIEU.

BUITEN BEREIK VAN KINDEREN HOUDEN



HET VALLEN OF DE EXCESSIEVE HELLING VAN HET VOERTUIG KUNNEN

KRAFTSTOFF HERAUSFLIESSEN.**Heiße Bauteile**

Der Motor und die Teile der Auspuffanlage werden sehr heiss und bleiben auch nach Abstellen des Motors noch für eine gewisse Zeit heiss. Bevor an diesen Bauteilen gearbeitet wird, Isolierhandschuhe anziehen oder abwarten, bis der Motor und die Auspuffanlage abgekühlt sind.

Start und Fahrt**Achtung**

SCHALTET SICH WÄHREND DER FAHRT AM ARMATURENBRETT DIE BENZINRESERVEKONTROLLE EIN, BEDEUTET DIES, DASS JETZT MIT RESERVE GEFAHREN WIRD.

SO BALD WIE MÖGLICH KRAFTSTOFF TANKEN.

Kontrolllampen

FALLS DIE LED- ALARMKONTROLLE UND DAS DIAGNOSE-SYMBOL "SERVICE" WÄHREND DES NORMALEN

HET UITSTROMEN VAN BRANDSTOF VEROORZAKEN.**Warme onderdelen**

De motor en de onderdelen van de uitlaatinstallatie worden zeer warm en blijven warm voor een zekere periode, ook nadat de motor wordt uitgezet. Vooraleer men deze onderdelen hanteert, draagt men isolerende handschoenen, of wacht men tot de motor en de uitlaatinstallatie zijn afgekoeld.

Vertrekken en Rijden**LET OP**

WANNEER TIJDENS HET RIJDEN DE CONTROLELAMP VAN DE BRANDSTOFRESERVE OP HET DASHBOARD OPLICHT, HEEFT MEN DE ZONE VAN DE RESERVE BEREIKT.

TANK ZO VLUK MOGELIJK BRANDSTOF.

Controlelampen

WANNEER DE ALARMCONTROLELAMP EN DE ICOON VAN DE DIAGNOSTIEK "SERVICE" OPLICHTEN TIJDENS DE

MOTORBETRIEBS AUFLEUCHTEN
HEISST ES, DASS DIE
ZÜNDELEKTRONIK IRGENDEINE
STÖRUNG ERFASST HAT.

MEISTENS FUNKTIONIERT DER MOTOR
MIT REDUZIERTER LEISTUNG WEITER.
IN DIESEM FALL SOFORT EINEN
offiziellen Moto Guzzi Vertragshändler
AUSFINDEN UND DIE IM
WARTUNGSPROGRAMM
VORGESEHENEN ARBEITEN
AUSFÜHREN LASSEN.



FALLS DIE ALARMKONTROLLE UND
DAS ICON MOTORÖLDRUCK AUF DEM
DISPLAY PERMANENT LEUCHTEN ODER
WÄHREND DES NORMALEN
MOTORBETRIEBS AUFLEUCHTEN
HEISST ES, DASS DER ÖLDRUCK IM
KREISLAUF UNGENÜGEND IST.



IN DIESEM FALL DEN MOTORÖLSTAND
ÜBERPRÜFEN UND, FALLS DIESER
NICHT RICHTIG IST, SOFORT DEN
MOTOR ANHALTEN UND ÖL
NACHFÜLLEN.

EINEN OFFIZIELLEN Moto
Guzzi-VERTRAGSHÄNDLER ZUR
KONTROLLE DER ANLAGE AUFZUSUCHEN.

NORMALE WERKING VAN DE MOTOR,
HEEFT DE ELEKTRONISCHE CENTRALE
EEN ONREGELMATIGHEID OPGEMERKT.

IN VEEL GEVALLEN BLIJFT DE MOTOR
WERKEN, MAAR MET BEPERKTE
PRESTATIES; IN DIT GEVAL WENDT MEN
ZICH ONMIDDELIJK TOT EEN Officiële
Moto Guzzi Dealer, VOOR HET
UITVOEREN VAN DE HANDELINGEN DIE
WORDEN VOORZIEN IN DE KAART VAN
HET PERIODIEK ONDERHOUD.



WANNEER DE CONTROLELAMP VAN
HET ALARM EN DE ICOON VAN DE DRUK
VAN DE MOTOROLIE AANBLIJVEN OP
HET DISPLAY, OF ZE LICHTEN OP
TIJDENS DE NORMALE WERKING VAN
DE MOTOR, IS DE DRUK VAN DE OLIE IN
HET CIRCUIT ONVOLDOENDE.



IN DIT GEVAL CONTROLEERT MEN HET
PEIL VAN DE MOTOROLIE, EN WANNEER
DIT NIET CORRECT BLIJKT LEGT MEN
DE MOTOR ONMIDDELIJK STIL, EN
VULT MEN BIJ.

WENDT ZICH TOT EEN Officiële Moto
Guzzi Dealer VOOR DE CONTROLE VAN
DE INSTALLATIE.

Verbrauchtes Motor- und Getriebeöl

Achtung



BEI WARTUNGSARBEITEN SOLLTEN LATEX-HANDSCHUHE GETRAGEN WERDEN. MOTOR- ODER GETRIEBEÖL KANN BEI HÄUFIGEM UND TÄGLICHEM UMGANG SCHWERE HAUTSCHÄDEN VERURSACHEN. NACH DER ARBEIT MIT ÖL SOLLTEN DIE HÄNDE GRÜNDLICH GEWASCHEN WERDEN. ALTÖL MUSS ZU EINER ALTÖLSAMMELSTELLE GEBRACHT ODER VOM LIEFERANTEN ABGEHOLT WERDEN. BEI WARTUNGSARBEITEN SOLLTEN LATEX-HANDSCHUHE GETRAGEN WERDEN.

FREISETZUNG VON ALTÖL IN DIE UMWELT VERMEIDEN

VON KINDERN FERNHALTEN.

Gebuiikte motorolie en koppelingsolie

LET OP



BIJ ONDERHOUDSHANDELINGEN RAADT MEN AAN OM LATEX HANDSCHOENEN TE GEBRUIKEN. DE OLIE VAN DE MOTOR OF DE VERSNELLINGSBAK KAN ERNSTIGE SCHADE VEROORZAKEN AAN DE HUID, WANNEER HET LANG EN DAGELIJKS WORDT GEBRUIKT. MEN RAADT AAN OM DE HANDEN ZORGVULDIG TE WASSEN NA HET HANTEREN VAN OLIE. BEZORG ZE AAN OF LAAT ZE OPHALEN DOOR HET DICHTSTBIJZIJNDE RECYCLEBEDRIJF VAN GEBRUIKTE OLIES, OF DE LEVERANCIER. BIJ ONDERHOUDSHANDELINGEN RAADT MEN AAN OM LATEX HANDSCHOENEN TE GEBRUIKEN.

LOOS DE OLIE NIET IN HET MILIEU.

BUITEN BEREIK VAN KINDEREN HOUDEN

Brems- und Kupplungsflüssigkeit

Brems- und Kupplungsflüssigkeit



DIE BREMS- UND KUPPLUNGSFLÜSSIGKEIT KANN LACKIERTE KUNSTSTOFF- ODER GUMMIOBERFLÄCHEN BESCHÄDIGEN. BEI WARTUNG DER BREMS- ODER KUPPLUNGSANLAGE SOLLEN DIESE TEILE MIT EINEM SAUBEREN TUCH GESCHÜTZT WERDEN. BEI AUSFÜHRUNG DER WARTUNGSARBEITEN AN DEN ANLAGEN IMMER SCHUTZBRILLEN TRAGEN. DIE BREMS- UND KUPPLUNGSFLÜSSIGKEIT IST HÖCHSTGEFÄHRLICH FÜR DIE AUGEN. KOMMT DIE FLÜSSIGKEIT ZUFÄLLIG MIT DEN AUGEN IN BERÜHRUNG, MIT VIEL KALTEM UND SAUBEREM WASSER AUSSPÜLEN UND SOFORT EINEN ARZT AUFZUSUCHEN.

VON KINDERN FERNHALTEN.

Elektrolyt und Wasserstoffgas der Batterie

Achtung

Rem- en koppelvloeistof

Rem- en koppelvloeistof



DE REM- EN KOPPELVLOEISTOFFEN KUNNEN DE GELAKTE, PLASTIC OF RUBBEREN OPPERVLAKKEN BESCHADIGEN. WANNEER MEN HET ONDERHOUD VAN DE REM- OF KOPPELINGSINSTALLATIE UITVOERT, BESCHERMT MEN DEZE ONDERDELEN MET EEN REIN DOEK. DRAAG STEEDS EEN BESCHERMENDE BRIL WANNEER MEN HET ONDERHOUD VAN DE INSTALLATIES UITVOERT. DE REM- EN KOPPELVLOEISTOFFEN ZIJN UITERST SCHADELIJK VOOR DE OGEN. IN GEVAL VAN TOEVALLIG CONTACT MET DE OGEN, SPOELT MEN ONMIDDELIJK MET OVERVLOEDIG KOUD EN REIN WATER, EN RAADPLEEGT MEN ONMIDDELIJK EEN ARTS.

BUITEN BEREIK VAN KINDEREN HOUDEN

Elektrolyt en waterstofgas van de accu

LET OP



DIE BATTERIEFLÜSSIGKEIT IST GIFTIG UND ÄTZEND UND KANN, DA SIE SCHWEFELSÄURE ENTHÄLT, BEI BERÜHRUNG MIT DER HAUT VERÄTZUNGEN VERURSACHEN. BEIM UMGANG MIT BATTERIEFLÜSSIGKEIT ENG ANLIEGENDE HANDSCHUHE UND SCHUTZKLEIDUNG TRAGEN. SOLLTE DIE BATTERIEFLÜSSIGKEIT MIT DER HAUT IN BERÜHRUNG KOMMEN, MIT REICHLICH FRISCHEM WASSER AUSSPÜLEN. ES IST BESONDERS WICHTIG DIE AUGENPARTIE ZU SCHÜTZEN, DA AUCH NUR EIN SPRITZER BATTERIESÄURE BLINDHEIT VERURSACHEN KANN. BEI KONTAKT MIT DEN AUGEN, MIT VIEL FLIESSENDEM WASSER FÜR UMGEFÄHR 15 MINUTEN SPÜLEN UND UMGEHEND EINEN ARZT AUFsuchen. BEI VERSEHENTLICHER EINNAHME, GROSSE MENGEN WASSER ODER MILCH TRINKEN, ANSCHLIESSEND MAGNESIUMMILCH ODER PFLANZENÖL TRINKEN UND DANN UMGEHEND EINEN ARZT AUFsuchen. DIE BATTERIE BILDET EXPLOSIVE GASE. FLAMMEN, FUNKEN UND ANDERE HITZEQUELLEN FERNHALTEN UND NICHT RAUCHEN. BEIM WARTEN ODER AUFLADEN DER BATTERIE STETS FÜR AUSREICHENDE BELÜFTUNG SORGEN.



DE ELEKTROLYT VAN DE ACCU IS GIFTIG EN BIJTEND, EN IN CONTACT MET DE HUID KAN HET BRANDWONDEN VOORZAKEN OMDAT HET ZWAVELZUUR BEVAT. DRAAG GOED NAUWSLUITENDE KLEDING WANNEER MEN HET ELEKTROLYT VAN DE ACCU HANTEERT. WANNEER DE ELEKTROLYTVLOEISTOF IN CONTACT ZOU KOMEN MET DE HUID, WAST MEN OVERVLOEDIG MET KOUD WATER. HET IS BIJZONDER BELANGRIJK OM DE OGEN TE BESCHERMEN, OMDAT REEDS EEN ZEER KLEINE HOEVEELHEID ACCUZUUR BLIND KAN MAKEN. WANNEER HET IN CONTACT ZOU KOMEN MET DE OGEN, MOET MEN OVERVLOEDIG WASSEN MET WATER VOOR ONGEVEER VIJFTIEN MINUTEN, EN ONMIDDELLIJK EEN OOGARTS RAADPLEGEN. WANNEER HET TOEVALLIG ZOU WORDEN INGESLIKT, MOET MEN VEEL WATER OF MELK DRINKEN, DAARNA MAGNESIUMMELK OF VEGETALE OLIE DRINKEN, EN ONMIDDELLIJK EEN ARTS RAADPLEGEN. DE ACCU VERSPREIDT EXPLOSIEVE GASSEN, EN HET MOET DUS UIT DE BUURT WORDEN GEHOUDEN VAN VLAMMEN, VONKEN, SIGARETTEN EN EENDER WELKE ANDERE WARMTEBRON. VOORZIE EEN GEPASTE VERLUCHTING WANNEER

VON KINDERN FERNHALTEN.

DIE BATTERIEFLÜSSIGKEIT IST ÄTZEND. NICHT UMKIPPEN ODER VERSCHÜTTEN, DAS GILT BESONDERS FÜR DIE PLASTIKTEILE. SICHERSTELLEN, DASS DIE BATTERIEFLÜSSIGKEIT FÜR DIE ZU BENUTZENDE BATTERIE GEEIGNET IST.

MEN ONDERHOUD OF HET OPLADEN VAN DE ACCU UITVOERT.

BUITEN BEREIK VAN KINDEREN HOUDEN

DE VLOEISTOF VAN DE ACCU IS CORROSIEF. GIET ZE NIET UIT EN VERSPREIDT ZE NIET, VOORAL NIET OP DE PLASTIC DELEN. CONTROLEER OF HET ELEKTROLYTZUUR SPECIFIEK VOOR DE TE ACTIVEREN ACCU IS.

Ständer



VOR DER ANFAHRT SICHERSTELLEN, DASS DER STÄNDER RICHTIG IN DIE RUHEPOSITION EINGEKLAFFT IST.

WEDER DAS EIGENE NOCH DAS BEIFAHRERGEWICHT AUF DEN SEITENSTÄNDER VERLAGERN.

Standaard



VÓÓR HET VERTREK CONTROLEERT MEN OF DE STANDAARD VOLLEDIG INGEKLAFFT IS.

BELAST DE LATERALE STANDAARD NIET MET UW GEWICHT OF DAT VAN DE PASSAGIER.

Mitteilung von Defekten, die dich Sicherheit beeinflussen

ALLGEMEINE VORSICHTSMASSNAHMEN UND INFORMATIONEN

Bei Reparatur, Ausbau und Wiedereinbau des Fahrzeuges sind folgende

Communicatie van de defecten die invloed hebben op de veiligheid

ALGEMENE VOORZORGSMATREGELEN EN INFORMATIE

Wanneer men de herstelling, de demontage

Empfehlungen strikt zu beachten.

VOR DEM AUSBAU DER BAUTEILE

- Vor Ausbau der Teile sind Schmutz, Schlamm, Staub und jegliche Fremdkörper zu entfernen. Falls vorgesehen, die für dieses Fahrzeug konzipierten Spezialwerkzeuge verwenden.

AUSBAU DER BAUTEILE

- Zum Lockern und/oder Festziehen der Schrauben und Muttern keine Zangen oder andere Werkzeuge, sondern immer den geeigneten Schlüssel verwenden.
- Vor dem Trennen der Verbindungen (Leitungen, Kabel, usw.) deren Positionen anzeichnen und sie durch das Anbringen unterschiedlicher Zeichen identifizieren.
- Jedes Teil muss klar gekennzeichnet werden, damit es beim erneuten Einbau nicht verwechselt werden kann.
- Die entfernten Teile sorgfältig säubern und waschen, dazu ein schwer entflammbares Reinigungsmittel verwenden.
- Die aneinander gepassten Teile in

en hermontage van het voertuig uitvoert, moet men zich nauwgezet aan het volgende advies houden.

VOÓR DE DEMONTAGE VAN DE ONDERDELEN

- Verwijder vuil, modder, stof en vreemde voorwerpen van het voertuig, vooraleer men de demontage van de onderdelen uitvoert. Gebruik, waar voorzien, de speciale gereedschappen die voor dit voertuig ontworpen werden.

DEMONTAGE VAN DE ONDERDELEN

- Los en/of sluit de bouten en de moeren niet door gebruik te maken van tangen of andere gereedschappen, maar gebruik steeds de speciale sleutel.
- Merk de posities op alle verbindingkoppelingen (buizen, kabels, enz.) vooraleer men ze scheidt, en identificeer ze met verschillende onderscheidende tekens.
- Elk stuk moet duidelijk gemerkt worden, zodat het tijdens de fase van de installatie geïdentificeerd kan worden.
- Reinig en was de gedemonteerde onderdelen zorgvuldig met een reinigingsmiddel met lage

- einer Einheit belassen, da sie infolge eines normalen Verschleißes gegenseitig "eingelaufen" sind.
- Einige Bestandteile müssen gemeinsam verwendet oder komplett ausgewechselt werden.
 - Halten Sie sich von Wärmequellen fern.

- ontvlambaarheidsgraad.
- Hou de onderling gekoppelde delen bij elkaar, omdat het ene bij het andere "past" als gevolg van de normale slijtage.
 - Sommige onderdelen moeten samen gebruikt worden of volledig vervangen worden.
 - Hou ze ver weg van warmtebronnen.

WIEDEREINBAU DER BAUTEILE

Achtung

DIE LAGER MÜSSEN SICH FREI, OHNE KLEMMUNG UND GERÄUSCHE DREHEN LASSEN. ANDERNFALLS MÜSSEN SIE AUSGEWECHSELT WERDEN.

- Ausschließlich ORIGINAL-ERSATZTEILE Moto Guzzi verwenden.
- Ausschließlich die empfohlenen Schmiermittel und Verbrauchsmaterialien verwenden.
- Die Teile (wenn möglich) vor dem Wiedereinbau einschmieren.
- Beim Arretieren der Schrauben und Muttern immer bei denen mit dem größten Durchmesser oder mit den inneren beginnen und sie über Kreuz festziehen. In

HERMONTAGE VAN DE ONDERDELEN

LET OP

DE KUSSENTJES MOETEN VRIJ DRAAIEN, ZONDER WRIJVINGEN EN/OF LAWAAI, ANDERS MOETEN ZE VERVANGEN WORDEN.

- Gebruik uitsluitend ORIGINELE Moto Guzzi RESERVEONDERDELEN.
- Gebruik de aanbevolen smeermiddelen en verbruiksmaterialen.
- Smeer de delen (wanneer mogelijk) vooraleer men ze monteert.
- Bij het sluiten van de bouten en de moeren, begint men met diegene met de grootste diameter of met de interne, door diagonaal te werken. Voer het sluiten uit met

- aufeinanderfolgenden Sequenzen anziehen, bevor der endgültige Anzugsmoment angesetzt wird.
- Alle selbstsichernde Muttern, Dichtungen, Dichtungsringe, Sprengringe, O-Ring-Dichtungen (OR), Splinte und Schrauben, deren Gewinde beschädigt ist, immer durch neue ersetzen.
 - Lager vor der Montage immer ausgiebig schmieren.
 - Kontrollieren, dass jeder Bestandteil korrekt montiert wurde.
 - Nach Reparaturen oder der regelmäßigen Instandhaltung entsprechende Vorkontrollen durchführen und das Fahrzeug auf einem Privatgrundstück oder in einem wenig befahrenen Gebiet testen.
 - Alle Verbindungsflächen, die Ränder der Ölabdichtungen und die Dichtungen vor der erneuten Montage reinigen. Eine dünne Schutzschicht Lythiumfett auf die Ränder der Ölabdichtungen auftragen. Ölabdichtungen und Lager mit dem Markenzeichen oder der Nummer des Herstellers nach außen gerichtet (sichtbare Seite) montieren.

KABELSTECKER

- opeenvolgende passages, vooraleer men het sluitkoppel toepast.
- Vervang steeds de zelfblokkerende moeren, de pakkingen, de dichtingsringen, de elastische ringen, de O-ringen (OR), de splitpennen en de bouten met andere nieuwe, wanneer ze schade aan de schroefdraad vertonen.
 - Wanneer men de kussentjes monteert, smeert men ze overvloedig.
 - Controleer of elk onderdeel correct gemonteerd is.
 - Na een herstellingshandeling of perodiek onderhoud, voert men de voorafgaande controles uit en test men het voertuig in een privézone of in een zone met weinig verkeer.
 - Reinig alle koppelingsvlakken, de randen van de oliekeerringen en de pakkingen vóór de hermontage. Breng een laagje vet op basis van lithium aan op de randen van de oliekeerringen. Hermonteer de oliekeerringen en de kussentjes met het merk of het fabricatienummer naar de buitenkant gericht (zichtbare kant).

ELEKTRISCHE CONNECTORS

Die Kabelstecker müssen immer wie folgt beschrieben abgetrennt werden. Die Nichteinhaltung dieser Maßnahmen kann zu irreparablen Schäden an Kabelstecker und Kabelbaum führen:

Falls vorhanden, auf die entsprechenden Sicherheitshäkchen drücken.

- Beide Kabelstecker festhalten und in entgegengesetzte Richtungen ziehen, um diese voneinander abzutrennen.
- Ist Schmutz, Rost, Feuchtigkeit, usw. vorhanden, den Kabelstecker innen mit einem Druckluftstrahl sauber machen.
- Sicherstellen, dass die Kabel an die Innenanschlüsse der Kabelstecker richtig angecrimpt sind.
- Beide Kabelstecker einstecken und prüfen, ob sie richtig einrasten (falls die Häkchen vorhanden sind, ist ein typisches "Klick" zu hören).

Achtung

NICHT AN DEN KABELN ZIEHEN, UM DIE STECKER ABZUTRENNEN.

ANMERKUNG

BEIDE KABELSTECKER HABEN EINEN EINZIGEN EINBAUSINN. BEIM EINSTECKEN IN DIE RICHTIGE RICHTUNG DREHEN.

De elektrische connectors moeten als volgt worden losgemaakt, het niet respecteren van deze procedure leidt tot onherstelbare schade aan de connector en aan de bekabeling:

Indien aanwezig, drukt men op de speciale veiligheidskoppelingen.

- Grijp de twee connectors vast en verwijder ze, door de ene van de andere in de tegenovergestelde richting te trekken.
- In aanwezigheid van vuil, roest, vochtigheid, enz, reinigt men zorgvuldig de binnenkant van de connector, door gebruik te maken van een persluchtstraal.
- Controleer of de kabels correct vastgeklemd zijn aan de interne terminals van de connectors.
- Plaats vervolgens de twee connectors, en controleer de correcte koppeling (wanneer tegenovergestelde koppelingen aanwezig zijn, hoort men een typische "klik").

LET OP

TREK NIET AAN DE KABELS OM DE TWEE CONNECTORS LOS TE MAKEN.

N.B.

DE TWEE CONNECTORS HEBBEN SLECHTS ÉÉN PLAATSINGSZIN, PLAATS ZE IN DE JUISTE ZIN OP DE KOPPELING.

DREHMOMENTE**Achtung**

VERGESSEN SIE NICHT, DASS DIE DREHMOMENTE ALLER BEFESTIGUNGSELEMENTE AN RÄDERN, BREMSEN, RADBOLZEN UND ANDEREN RAFAUFHÄNGUNGSKOMPONENTEN EINE WESENTLICHE ROLLE BEI DER GEWÄHRLEISTUNG DER FAHRZEUGSICHERHEIT SPIELEN, DESHALB SOLLEN DIE VORGESCHRIEBENEN WERTE STRIKT EINGEHALTEN WERDEN. DIE ANZIEHDREHMOMENTE DER BEFESTIGUNGSELEMENTE REGELMÄSSIG PRÜFEN UND IMMER EINEN DREHMOMENTSCHLÜSSEL BEIM WIEDEREINBAU VERWENDEN. BEI NICHT-EINHALTUNG DIESER HINWEISE KÖNNTE SICH EINES DIESER ELEMENTE LÖSEN UND HERUNTERFALLEN UND DABEI EIN RAD BLOCKIEREN ODER ANDERE PROBLEME VERURSACHEN, WELCHE DIE LENKBARKEIT DES FAHRZEUGES BEEINTRÄCHTIGEN UND DESSEN UMFALLEN BEDINGEN KÖNNTEN, MIT DEM RISIKO SCHWERER VERLETZUNGEN ODER SOGAR DEN TOD.

SLUITKOPPELS**LET OP**

VERGEET NIET DAT DE SLUITKOPPELS VAN ALLE BEVESTIGINGSELEMENTEN OP WIELEN, REMMEN, WIELPINNEN EN ANDERE ONDERDELEN VAN DE OPHANGINGEN EEN FUNDAMENTELE ROL SPELEN VOOR HET GARANDEREN VAN DE VEILIGHEID VAN HET VOERTUIG, EN DAT ZE AAN DE VOORGESCHREVEN WAARDEN MOETEN GEHOUDEN WORDEN. CONTROLEER REGELMATIG DE SLUITKOPPELS VAN DE BEVESTIGINGSELEMENTEN, EN GEBRUIK STEEDS EEN DYNAMOMETRISCHE SLEUTEL WANNEER MEN ZE HERMONTEERT. WANNEER MEN DEZE WAARSCHUWINGEN NIET RESPECTEERT, ZOU ÉÉN VAN DEZE ELEMENTEN KUNNEN LOSSEN EN LOSKOMEN, DOOR EEN WIEL TE GAAN BLOKKEREN, OF DOOR ANDERE PROBLEMEN TE VEROORZAKEN DIE DE MANOEUVREERBAARHEID ZOU KUNNEN SCHADEN, WAARDOOR MEN KAN VALLLEN MET HET RISICO OP ERNSTIGE LETSELS OF DE DOOD.

Griso V850 - V1100



Kap. 02
Fahrzeug
Hst. 02
Voertuing

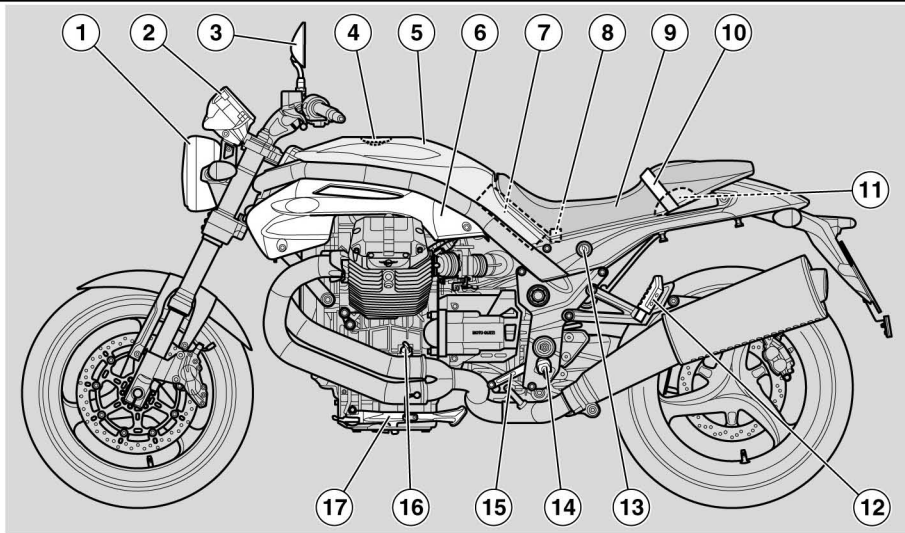

02_01

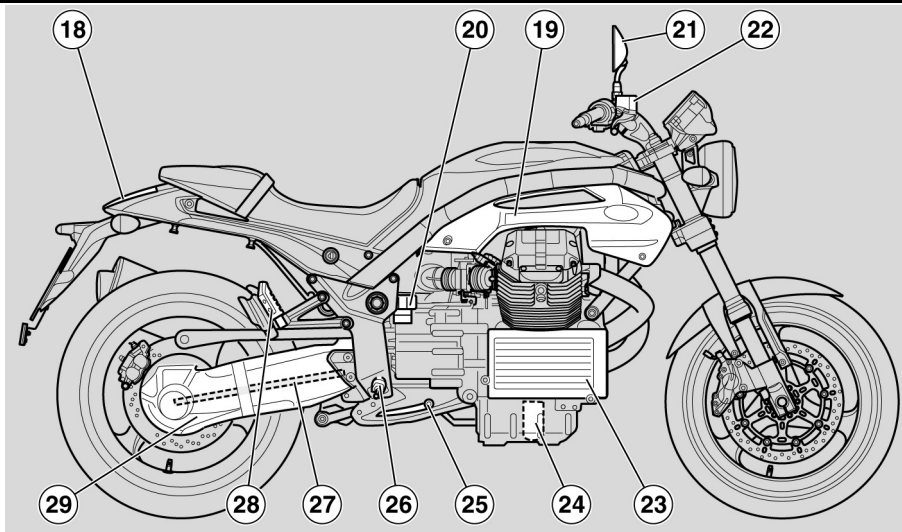

02_02

Anordnung der Hauptkomponenten (02_01, 02_02)

Zeichenerklärung:

1. Scheinwerfer
2. Armaturenbrett
3. Rückspiegel links
4. Benzintankdeckel
5. Kraftstofftank
6. Seitenverkleidung links
7. Batterie

Plaats van de hoofdcomponenten (02_01, 02_02)

Legende:

1. Voorlicht
2. Instrumentenbord
3. Linker achteruitkijkspiegel
4. Dop van de brandstoftank
5. Brandstoftank
6. Linker zijplaatje
7. Accu

- | | |
|---|---|
| 8. Hauptsicherungshalter (30A) | 8. Hoofdzekeringenhouder (30A) |
| 9. Sitzbank Fahrer/Beifahrer | 9. Zadel van de bestuurder/passagier |
| 10. Beifahrer-Festhalteriem | 10. Riem voor de houvast van de passagier |
| 11. Werkzeugfach | 11. Gereedschapsruimte |
| 12. Beifahrer-Trittbrett links | 12. Linker voetensteun van de passagier |
| 13. Sitzbankschloss | 13. Zadelslot |
| 14. Fahrer-Trittbrett links | 14. Linker voetensteun van de bestuurder |
| 15. Schalthebel | 15. Commandohendel voor het schakelen |
| 16. Motoröl-Messstab | 16. Peilstaaf van de motorolie |
| 17. Seitenständer | 17. Laterale standaard |
| 18. Rücklicht | 18. Achterlicht |
| 19. Rechte Seitenverkleidung | 19. Rechter zijplaatje |
| 20. Behälter für Hinterradbremssflüssigkeit | 20. Vloeistoftank van de achterrem |
| 21. Rückspiegel rechts | 21. Rechter achteruitkijkspiegelkje |
| 22. Behälter für Vorderradbremssflüssigkeit | 22. Vloeistoftank van de voorrem |
| 23. Ölkühler (nur 1100) | 23. Radiator olie (enkel 1100) |
| 24. Motorölfilter | 24. Filter van de motorolie |
| 25. Hinterradbremshebel | 25. Commandohendel van de achterrem |
| 26. Fahrer-Trittbrett rechts | 26. Rechter voetensteun van de bestuurder |
| 27. Kardanantrieb | 27. Transmissie naar de cardanas |
| 28. Beifahrer-Trittbrett rechts | 28. Rechter voetensteun van de passagier |
| 29. Einarmschwinge | 29. Eénarmige vork |

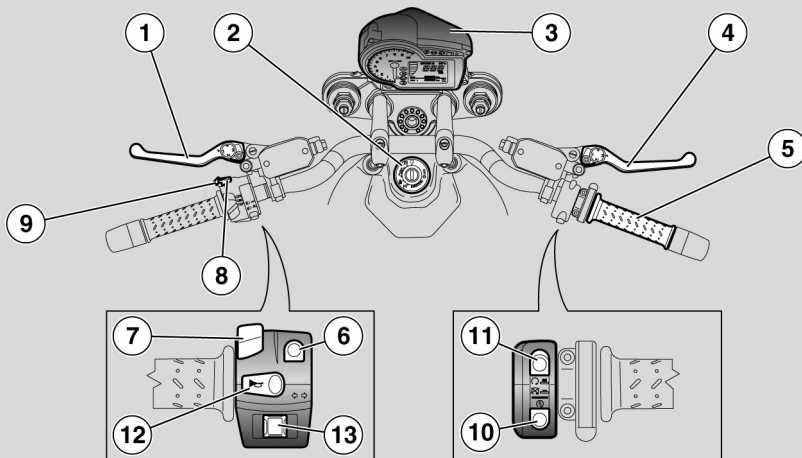

02_03

Das cockpit (02_03)

Zeichenerklärung:

1. Kupplungshebel
2. Zündschloss Lenkerschloss
3. Instrumente und Anzeigen
4. Bremshebel Vorderradbremse
5. Gasgriff
6. Licht-Wechselschalter
7. Wählschalter Display-Funktionen
8. Schalter Lichthupe
9. Taste SET
10. Anlasserschalter

Legenda (02_03)

Legende:

1. Commandohendel van de koppeling
2. Ontstekingschakelaar stuurslot
3. Instrumenten en indicatoren
4. Hendel van de voorrem
5. Gashandvat
6. Omleider van de lichten
7. Schakelaar voor de functies van het Display
8. Drukknop voor het knipperen van het groot licht

11. Schalter zum Abstellen des Motors
12. Hupenschalter
13. Blinkerschalter

9. Drukknop SET
10. Startknop
11. Drukknop voor het stilleggen van de motor
12. Drukknop van de akoestische melder
13. Schakelaar van de richtingaanwijzers

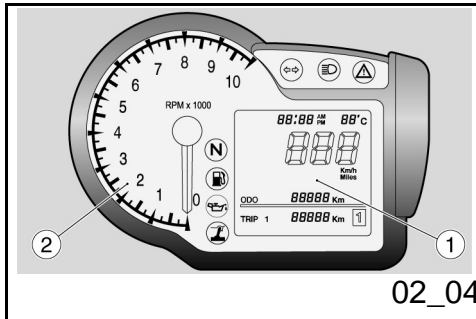

Instrumente (02_04)

Zeichenerklärung:

1. Multifunktions-Digitaldisplay
2. Drehzahlmesser

Das Armaturenbrett ist mit einer Wegfahrsperrung ausgestattet, die das Starten sperrt, wenn vom System kein vorher gespeicherter Schlüssel erfasst wird.

Das Fahrzeug wird mit zwei gespeicherten Schlüsseln übergeben. Am Armaturenbrett können bis maximal vier Schlüsseln gleichzeitig gespeichert werden: für die Freigabe oder das Sperren eines verlorenen Schlüssels wenden Sie sich bitte an einen offiziellen Moto Guzzi Vertragshändler. Bei der Übergabe des Fahrzeugs, wird für ungefähr zehn Sekunden, nachdem der Schlüssel auf ON gedreht wurde, am Armaturenbrett zur Eingabe eines

Instrumenten (02_04)

Legende:

1. Digitaal multifunctioneel display
2. Toerenteller

Het dashboard heeft een immobilizer die de start belet wanneer het systeem de sleutel die eerder werd opgeslagen niet herkent.

Bij het voertuig worden twee reeds opgeslagen sleutels geleverd. Het dashboard aanvaardt tegelijkertijd maximum vier sleutels: voor hun activering of voor het desactiveren van een verloren sleutel moet men zich wenden tot een officiële Moto Guzzi dealer. Wanneer het voertuig wordt overhandigd, zal voor ongeveer 10 seconden na het draaien van de sleutel in positie ON het dashboard vragen om een persoonlijke code van vijf cijfers in te voeren. Deze vraag zal niet meer worden weergegeven nadat de

persönlichen, 5-ziffrigen Code aufgefördert. Nach Eingabe des persönlichen Code wird diese Aufforderung nicht mehr angezeigt. Für das Verfahren zur Eingabe des Code siehe den Abschnitt CODEÄNDERUNG.

Den persönlichen Code nicht vergessen, weil er folgendes ermöglicht:

- Starten des Fahrzeugs, bei Betriebsstörungen des Wegfahrsperren-Systems.
- Ein Austausch des Armaturenbrettes kann vermieden werden, wenn nur das Zündschloss gewechselt werden muss.
- Speicherung neuer Schlüssel.

persoonlijke code werd ingevoerd. Voor de procedure van het invoeren van de code moet de paragraaf WIJZIGING VAN DE CODE geraadpleegd worden

Het is belangrijk om de persoonlijke code te herinneren, om dat deze dient voor het volgende:

- het starten van het voertuig wanneer de werking van het immobilizersysteem defect is
- het vermijdt de vervanging van het dashboard wanneer de ontstekingschakelaar moet vervangen worden
- het opslaan van nieuwe sleutels

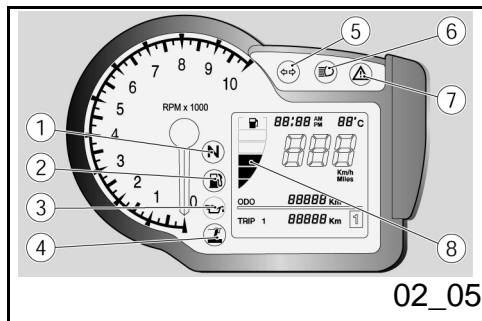

Kontrollampeneinheit (02_05)

Zeichenerklärung:

1. Leerlaufkontrolle (grün)
2. Benzinreservekontrolle (orange)
3. Motor-Öldruckkontrolle (rot)
4. Seitenständerkontrolle (gelb)
5. Blinkerkontrolle (grün)
6. Fernlichtkontrolle (blau)
7. Kontrolllampe Alarmliste/
Einschalten Wegfahrsperre - Alarm (rot)
8. Benzinstandanzeiger

Groep controlelampjes (02_05)

Legende:

1. Controlelamp van de versnelling in vrij (groen)
2. Controlelamp van de brandstofreserve (oranje)
3. Controlelamp van de druk van de motorolie (rood)
4. Controlelamp van de laterale kruk (geel)
5. Controlelamp van de richtingaanwijzers (groen)
6. Controlelamp van het groot licht



Digitales display (02_06, 02_07)

Bei Drehen des Zündschlüssels auf Position "ON", leuchtet am Armaturenbrett für zwei Sekunden lang folgendes auf:

- Das Markenzeichen "Griso"
- Alle Kontrolllampen
- Die Hintergrundbeleuchtung

Der Zeiger des Drehzahlmessers stellt sich auf den vom Nutzer eingegebenen Höchstwert

Nach 2 Sekunden zeigen alle Instrumente sofort den Istwert der Messwerte an.

Folgende Standard-Einstellungen werden am Display angezeigt:

- GESCHWINDIGKEIT (Bereich A)
- UHR (Bereich B)
- KILOMETERZÄHLER (Bereich C)
- RAUMTEMPERATUR (Bereich D)
- Fahrt-Computer und Zusatzfunktionen

(blauw)

7. Controlelamp voor de samenvatting van de alarmen / inschakeling van de immobilizer - alarm (rood)
8. Indicator van het brandstofpeil

Digitaal display (02_06, 02_07)

Door de ontstekingsleutel in positie "ON" te draaien, licht op het display het volgende op voor twee seconden:

- het logo 'Griso'
- alle controlelampen
- de retroverlichting

De wijzer van de toerenteller verplaatst zich naar de maximum waarde die door de gebruiker werd ingesteld

Na 2 seconden duiden alle instrumenten onmiddellijk de huidige waarde van de gemeten grootheden aan.

De standaard instellingen die worden weergegeven op het display, zijn de volgende:

- SNELHEID (zone A)
- KLOK (zone B)
- HODOGRAM (zone C)

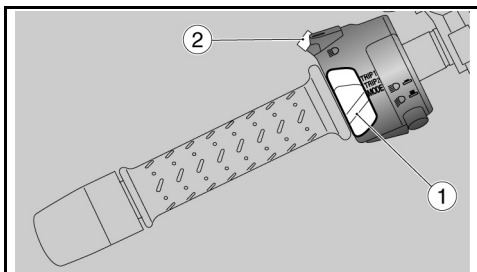

02_08



02_09



02_10

(Bereich E)

Steuertasten (02_08, 02_09, 02_10)

1. Wählschalter mit drei Positionen: TRIP1 / TRIP2 / MODE
2. SET-Schalter; ein kurzer Druck lässt die Funktionswahl innerhalb der Menus durchlaufen, ein längerer Druck bestätigt die Auswahl.

TRIP 1 und 2

In den Konfigurationen TRIP1 und 2 werden die Angaben über die Teilstrecken 1 und 2 angezeigt.

Die Anzeige der Teilstrecke befindet sich in der Ecke unten rechts.

Zur Auswahl der Konfiguration TRIP 1 oder TRIP 2: Den Wählschalter (1) auf die Position stellen, die der TRIP-Konfiguration entspricht, die angezeigt werden soll.

Im unteren Bereich (E) am Display werden folgende Werte angezeigt:

- TAGES-KILOMETERZÄHLER
- FAHRZEIT

- OMGEVINGSTEMPERATUUR (zone D)
- Reiscomputer en accessoirefuncties (zone E)

Commandoknoppen (02_08, 02_09, 02_10)

1. Schakelaar met drie posities: TRIP1 / TRIP2 / MODE
2. Drukknop SET; met korte drukken overloopt men de selectie van de functies in het MENU, met een lange druk bevestigt men de selectie.

TRIP 1 EN 2

In de TRIP1 en 2 configuraties worden de gegevens in verband met de partiële van reis 1 en 2 getoond.

De weergegeven partiële aanduiding bevindt zich in de rechter hoek onderaan.

Om de configuraties TRIP 1 of TRIP 2 te selecteren, handelt men als volgt: Plaats de schakelaar (1) in de positie overeenkomstig met de TRIP configuratie die men wil visualiseren.

In de onderste zone (E) van het display worden de volgende gegevens weergegeven:

- HODOGRAM PARTIEEL

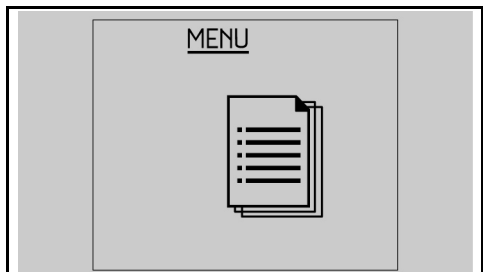

02_11

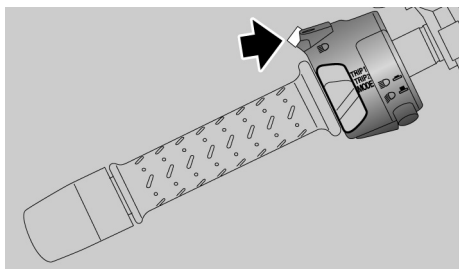

02_12

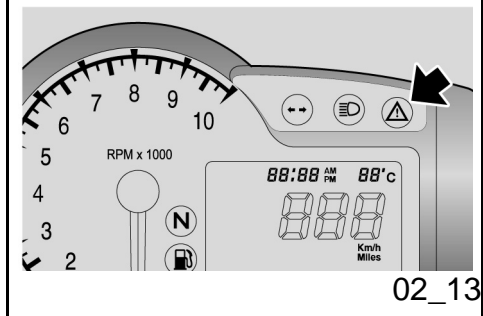

02_13

- STRECKENVERBRAUCH
- HÖCHSTGESCHWINDIGKEIT
- DURCHSCHNITTSGESCHWINDIGKEIT

Das Umschalten von einem Messwert auf den nächsten erfolgt durch kurzen Druck auf die Taste SET (2). Zum Nullstellen aller Teilstrecke-Werte vom ausgewählten TRIP länger auf die Taste SET (2) drücken.

MODE

Die MODE-Konfiguration umfasst die Funktionen, die dem Bediener die Kommunikation mit dem System ermöglichen.

Zur Auswahl der Konfiguration MODE die Wählvorrichtung (1) auf die Position der MODE stellen. Im unteren Bereich (E) am Display werden bei kurzem Druck auf die Taste SET (2) am Display nacheinander folgende Werte angezeigt:

- BATTERIESPANNUNG
- ISTVERBRAUCH
- CHRONOMETER
- MENÜ (Funktion gesperrt bei fahrendem Fahrzeug)

Bei den Funktionen BATTERIESPANNUNG

- TIJDSDUUR
- VERBRUIK TIJDENS DE REIS
- MAXIMUM SNELHEID
- GEMIDDELDE SNELHEID

Voor het overgaan van een gegeven naar het volgende, moet kort op de drukknop SET (2) gedrukt worden. Om alle partiële gegevens van de geselecteerde TRIP op nul te stellen, moet lang op de drukknop SET (2) gedrukt worden.

MODE

De MODE configuratie bevat de functies waarmee de gebruiker het systeem kan instellen.

Voor het selecteren van de configuratie MODE plaatst men de schakelaar (1) in de positie MODE. In de onderste zone (E) van het display, worden bij elke druk op de drukknop SET (2) de volgende gegevens cyclisch weergegeven:

- ACCUSPANNING
- ONMIDDELIJK VERBRUIK
- CHRONOMETER
- MENU (deze functie is niet mogelijk wanneer men rijdt)

De functies ACCUSPANNING en ONMIDDELIJK VERBRUIK kunnen niet

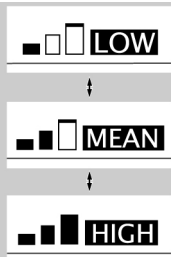

02_14



02_15



02_16

und **ISTVERBRAUCH** hat der Nutzer keine Eingriffsmöglichkeiten.

CHRONOMETER

Um das Chronometer nutzen zu können, in **MODE**-Konfiguration kurz auf die Taste **SET** (2) drücken und die Funktion **CHRONOMETER** auswählen. Im unteren Displaybereich wird **CHRONO** angezeigt, daneben die Nummer des letzten Messwertes und der erfasste Messwert.

Bei einem kurzen Druck auf die Taste **SET** (2) fängt das Chronometer an die Zeit für eine neue Sitzung zu registrieren. Wird nach dem Start innerhalb von 10 Sekunden erneut die Taste **SET** (2) gedrückt, wird die Messung gelöscht und mit einer neuen Messung begonnen.

Wird nach dem Start nach mehr als 10 Sekunden erneut die Taste **SET** (2) gedrückt, wird die Messung unterbrochen, gespeichert und mit einer neuen Messung begonnen.

Mit einem langen Druck auf die Taste **SET** (2) wird die Serie der Registrierungen unterbrochen.

Nach Erfassung von vierzig Zählungen wird die Erfassung beendet und **"FULL"** angezeigt. Zum Ablesen der Chronometer-Messungen muss das Motorrad angehalten und die Funktion

ingestellt worden durch de gebruiker.

CHRONOMETER

Om de chronometer te gebruiken, moet vanaf de configuratie **MODE** kort op de drukknop **SET** (2) gedrukt worden, en moet de functie **CHRONOMETER** geselecteerd worden. In de onderste zone van het display verschijnt de opschrift **CHRONO** en daarnaast het nummer van de laatste meting die werd uitgevoerd, en het relatieve gegeven.

Met een korte druk op de drukknop **SET** (2) begint de chronometer de tijd op te nemen. Wanneer opnieuw op de drukknop **SET** (2) wordt gedrukt vóór 10 seconden vanaf de start, wordt de meting op nul gesteld, en wordt een nieuwe meting gestart.

Wanneer opnieuw op de drukknop **SET** (2) wordt gedrukt na 10 seconden vanaf de start, wordt de meting onderbroken, wordt ze opgeslagen, en wordt een nieuwe meting gestart.

De serie tijdmetingen wordt onderbroken met een lange druk op de drukknop **SET** (2).

Na de verwerving van veertig tijdmetingen, wordt de verwerving beëindigd en verschijnt de opschrift **"FULL"**. Voor het lezen van de verworven chronometermetingen moet het voertuig stilgelegd worden, en moet de

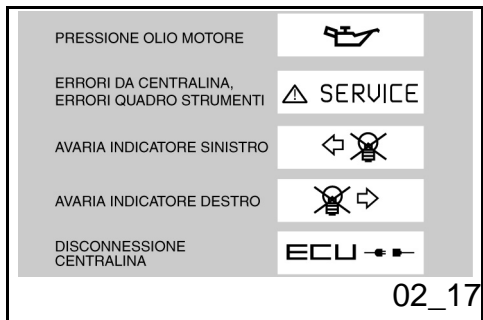

MESSWERTE ANZEIGEN aus dem Menü CHRONOMETER geöffnet werden.

Fortschrittliche Funktionen (02_11, 02_12, 02_13, 02_14, 02_15, 02_16, 02_17)

Menü

Ist das Fahrzeug angehalten und die Wählvorrichtung auf MODE positioniert, kann auf der Menü-Seite das Konfigurationsmenü geöffnet werden. Zum Öffnen dieser Funktion die Auswahl (langen Druck auf die Taste SET) bei Menü bestätigen.

Das Konfigurationsmenü hat folgende Menüpunkte:

- BEENDEN
- EINSTELLUNGEN
- CHRONOMETER
- DIAGNOSE
- SPRACHEN

EINSTELLUNGEN

Wird die Auswahl bestätigt (langer Druck auf die Taste SET) werden bei den EINSTELLUNGEN folgende Optionen angezeigt:

functie TIJDEN VISUALISEREN van het menu CHRONOMETER bereikt worden.

Geavanceerde functies (02_11, 02_12, 02_13, 02_14, 02_15, 02_16, 02_17)

MENU

Wanneer het voertuig stilstaat en de schakelaar is op MODE geplaatst, kan het configuratiemenu van het scherm MENU bereikt worden. Om deze functie te bereiken, moet de selectie bevestigd worden (lange druk op de drukknop SET) op MENU.

De items van het configuratiemenu zijn de volgende:

- EXIT
- INSTELLINGEN
- CHRONOMETER
- DIAGNOSTIEK
- TALEN

INSTELLINGEN

Wanneer men de selectie bevestigd (lange druk op de drukknop SET) op INSTELLINGEN, verschijnt een beeldscherm met de volgende opties:

- BEENDEN
- EINSTELLUNG UHRZEIT
- GANGWECHSEL
- HINTERGRUNDBELEUCHTUNG
- °C/°F
- 12H/24H
- CODEÄNDERUNG
- CODE WIEDERHERSTELLEN
- EXIT
- REGELING VAN HET UUR
- SCHAKELEN
- RETROVERLICHTING
- °C/°F
- 12H/24H
- WIJZIGING VAN DE CODE
- HERSTELLING VAN DE CODE

EINSTELLUNG UHRZEIT

In diesem Modus wird die Uhrzeit eingestellt. In dieser Funktion wird bei jedem Druck auf die Taste SET jeweils um eine Stunde bis 12 oder 24 vorgestellt. Beim nächsten Druck auf die Taste SET wird auf 1 zurückgestellt.

Das Umstellen von AM auf PM erfolgt beim Übergang von 11:59 auf 12:00. Ein längerer Druck auf die Taste SET speichert den Wert und stellt auf Minuteneinstellung um.

Bei jedem Druck auf die Taste SET wird jeweils um eine Minute bis 59 vorgestellt. Beim nächsten Druck auf die Taste SET wird auf 0 zurückgestellt.

Das Verfahren wird durch einen langen Druck auf die Taste SET beendet. Das Display stellt sich auf das Menü EINSTELLUNGEN zurück.

REGELING VAN HET UUR

In deze modaliteit wordt de waarde van de klok ingesteld. Binnenin de functie verhoogt bij elke druk op de drukknop SET de waarde van het uur met één, en wanneer de waarde 12 of 24 wordt bereikt keert men bij de volgende druk op de drukknop SET terug naar 1.

De overgang van AM naar PM of omgekeerd gebeurt bij de overgang tussen 11:59 en 12:00. Een lange druk op de drukknop SET slaat de waarde op, en de modaliteit van de regeling van de minuten wordt bereikt.

Bij elke druk op de drukknop SET verhoogt de waarde van de minuten met één tot de waarde 59 wordt bereikt, en bij de volgende druk op de drukknop SET wordt teruggekeerd naar 0.

De procedure eindigt met een lange druk op

de drukknop SET, en het dashboard keert terug naar het menu INSTELLINGEN

GANGWECHSEL

In diesem Modus kann der Schwellenwert für den Gangwechsel eingestellt werden. Nach Öffnen der Funktion wird am Display in der eingestellten Sprache "SCHWELLE GANGWECHSEL" und an der Drehzahlanzeige der Schwellenwert angezeigt.

Bei jedem kurzen Druck auf die Taste SET wird der Schwellenwert um jeweils 100 U/Min erhöht. Bei Erreichen des oberen Grenzwertes wird beim nächsten Druck auf die gleiche Taste um jeweils den gleichen Wert verringert.

Das Verfahren wird durch einen langen Druck auf die Taste SET beendet. Das Display stellt sich auf das Menü EINSTELLUNGEN zurück. Bei erstmaligen Anschließen der Batterie stellt sich das Display auf den Wert für EINFahrZEIT-DREHZAHLEN. Bei nachfolgendem Anschließen der Batterie wird auf den letzten eingegebenen Wert eingestellt.

- EINFahrZEIT-DREHZAHLEN 6500
- KLEINSTE EINSTELLBARE DREHZAHL 6000
- GRÖSSTE EINSTELLBARE DREHZAHL

SCHAKELEN

In deze functie stelt men de waarde van de schakellimiet in. Eens de functie wordt bereikt, verschijnt op het display de opschrift "LIMIET SCHAKELEN" in de ingestelde taal, en op de wijzer van de toerenteller wordt de waarde van de limiet aangeduid.

Bij elke korte druk op de drukknop SET verhoogt de limietwaarde met 100 rpm. Wanneer de maximum waarde wordt bereikt, wordt de waarde bij de volgende druk op dezelfde drukknop afgetrokken.

De handeling eindigt met een lange druk op de drukknop SET, en het display keert terug naar het menu INSTELLINGEN Bij de eerste koppeling van de accu stelt het dashboard zich in op de waarde TOERENTAL PROEFPERIODE, en bij de volgende koppelingen stelt het zich in op de laatst ingestelde waarde.

- TOERENTAL PROEFPERIODE 6500
- MINIMUM INSTELBAAR TOERENTAL 6000
- MAXIMUM INSTELBAAR TOERENTAL 8500

Bij het overschrijden van de vastgestelde waarde knippert de alarmcontrolelamp op

8500

Beim Überschreiten des festgelegten Schwellenwertes fängt die Alarmkontrolle am Armaturenbrett an zu blinken und blinkt solange, bis die Drehzahl wieder unterhalb des Schwellenwertes liegt.

het dashboard tot onder de limiet wordt teruggekeerd.

HINTERGRUNDBELEUCHTUNG

Mit dieser Funktion kann die Helligkeit der Hintergrundbeleuchtung auf drei Stufen eingestellt werden.

In dieser Funktion werden bei jedem kurzen Druck auf die Taste SET nacheinander folgende zwei Symbole angezeigt:

- LOW
- MEAN
- HIGH

Das Verfahren wird durch einen langen Druck auf die Taste SET beendet. Das Display stellt sich auf das Menü EINSTELLUNGEN zurück.

°C / °F

Diese Funktion wählt die Maßeinheit für die Umgebungstemperatur aus. In dieser Funktion werden bei jedem kurzen Druck auf die Taste Set nacheinander folgende zwei Maßeinheiten angezeigt:

RETROVERLICHTING

Met deze functie kan de intensiteit van de retroverlichting ingesteld worden op drie niveau's.

Binnenin deze functie verschijnen bij elke druk op de drukknop SET cyclisch de volgende iconen:

- LOW
- MEAN
- HIGH

De handling eindigt met een lange druk op de drukknop SET, en het dashboard keert terug naar het menu INSTELLINGEN.

°C / °F

Deze functie selecteert de meeteenheid van de omgevingstemperatuur. Binnenin deze functie verschijnen bij elke druk op de drukknop SET cyclisch de volgende twee meeteenheden:

- °C

- °C

- °F

- °F

Mit einem langen Druck auf die Taste SET wird die Maßeinheit gespeichert. Das Display stellt sich auf das Menü EINSTELLUNGEN zurück.

Met een lange druk op de drukknop SET wordt het gegeven opgeslagen, en het dashboard keert terug naar het menu INSTELLINGEN

12H / 24H

12H / 24H

Mit dieser Funktion wird der Modus für die Anzeige der Uhrzeit ausgewählt. In dieser Funktion werden bei jedem kurzen Druck auf die Taste SET nacheinander folgende zwei Formate angezeigt:

Deze functie selecteert de weergavemodaliteit van het uur. Binnenin deze functie verschijnen bij elke druk op de drukknop SET cyclisch de volgende twee formaten:

- 12H

- 12H

- 24H

- 24H

Mit einem langen Druck auf die Taste SET wird die Maßeinheit gespeichert. Das Display stellt sich auf das Menü EINSTELLUNGEN zurück.

Met een lange druk op de drukknop SET wordt het gegeven opgeslagen, en het dashboard keert terug naar het menu INSTELLINGEN

CODE ÄNDERN

CODE WIJZIGEN

Diese Funktion wird benutzt, wenn man über den Fahrzeug-Code verfügt und dieser geändert werden soll. In dieser Funktion wird folgende Meldung angezeigt:

Deze functie wordt gebruikt wanneer men over de oude code beschikt, en wanneer men deze wil wijzigen. In deze functie verschijnt de boodschap:

"FAHRZEUG-CODE EINGEBEN"

"VOER DE OUDE CODE IN"

Ist der alte Code erkannt worden, muss der

Na de herkenning van de oude code wordt er

neue Code eingegeben werden. Am Display wird folgende Meldung angezeigt:

"NEUEN CODE EINGEBEN"

Am Ende des Verfahrens stellt sich das Display auf DIAGNOSE zurück. Ist sie mit dem Code geöffnet worden, ist dieses Verfahren nicht zulässig.

Am Ende des Verfahrens stellt sich das Display auf EINSTELLUNGEN zurück.

Handelt es sich um die erste Speicherung, muss nur der neue Code eingegeben werden.

CODE RÜCKSTELLEN

Diese Funktion wird verwendet, wenn den alte Code nicht zur Verfügung steht und er geändert werden soll. In diesem Fall müssen mindestens zwei Schlüssel in das Zündschloss gesteckt werden. Der erste Schlüssel ist bereits eingesteckt, mit folgender Meldung wird dann zum Einstecken des zweiten Schlüssels aufgefordert:

"SCHLÜSSEL EINSTECKEN"

Beim Wechseln zwischen den beiden Schlüsseln bleibt das Display eingeschaltet. Wird der Schlüssel nicht innerhalb von 20 Sekunden eingesteckt, wird das Verfahren

gevraagd om de nieuwe code in te voeren, en het display toont de volgende boodschap:

"VOER DE NIEUWE CODE IN"

Op het einde van de handeling keert het display terug naar het menu DIAGNOSTIEK. Wanneer men deze met de code heeft bereikt, wordt deze handeling niet toegelaten.

Op het einde van de handeling keert het dashboard terug naar het menu INSTELLINGEN.

Wanneer voor de eerste keer wordt opgeslagen, wordt enkel het invoeren van de nieuwe code gevraagd.

CODE RESETTEN

Deze functie wordt gebruikt wanneer men niet over de oude code beschikt en wanneer men deze wil wijzigen, in dit geval moet men minstens twee sleutels in het ontstekingsblokje plaatsen. De eerste is reeds geplaatst, en daarna wordt het plaatsen van de tweede gevraagd met de boodschap:

"PLAATS DE TWEDE SLEUTEL"

Tijdens de overgang van de ene naar de andere sleutel blijft het dashboard opgelicht, en wanneer de sleutel niet binnen de 20 seconden wordt geplaatst wordt de handeling beëindigd. Na de herkenning van

beendet. Nach dem Erkennen des zweiten Schlüssels wird mit folgender Meldung zur Eingabe des neuen Code aufgefordert:

"NEUEN CODE EINGEBEN"

Am Ende des Verfahrens stellt sich das Display auf DIAGNOSE zurück. Ist sie mit dem Code geöffnet worden, ist dieses Verfahren nicht zulässig.

Am Ende des Verfahrens stellt sich das Display auf EINSTELLUNGEN zurück.

de tweede sleutel wordt de invoer van de nieuwe code gevraagd met de boodschap:

"VOER DE NIEUWE CODE IN"

Op het einde van de handeling keert het display terug naar het menu DIAGNOSTIEK. Wanneer men deze met de code heeft bereikt, wordt deze handeling niet toegelaten.

Op het einde van de handeling keert het dashboard terug naar het menu INSTELLINGEN.

CHRONOMETER

Wird die Auswahl bestätigt (langer Druck auf die Taste SET) werden bei den CHRONOMETER folgende Optionen angezeigt:

- BEENDEN
- MESSWERTE ANZEIGEN
- MESSWERTE LÖSCHEN

Messwerte anzeigen

Diese Funktion zeigt die gespeicherten Chronometermessungen an.

Mit kurzem Druck auf die Taste SET können die Seiten mit den Messwerten durchlaufen werden, bei langem Druck stellt sich das Display auf das Menü CHRONOMETER

CHRONOMETER

Wanneer men de selectie bevestigt (lange druk op de drukknop SET) op CHRONOMETER, verschijnt een beeldscherm met de volgende opties:

- EXIT
- VISUALISEER DE METINGEN
- WIS DE METINGEN

Visualiseer de metingen

Deze functie visualiseert de verworven chronometermetingen.

Met korte drukken op de drukknop SET worden de pagina's van de tijden overlopen, en met een lange druk gaat het display terug naar het menu van de CHRONOMETER.

zurück.

Ein Trennen der Batterie führt zum Verlust der gespeicherten Zeiten.

Wanneer de accu wordt losgekoppeld verliest men de opgeslagen tijden.

Messwerte löschen

Dieser Menüpunkt löscht die erfassten Chronometermessungen. Der Löschvorgang muss bestätigt werden.

Am Ende des Vorganges stellt sich das Display auf das Menü CHRONOMETER zurück.

Wis de metingen

Deze functie wist de verworven chronometertijden. De bevestiging voor het wissen wordt gevraagd.

Op het einde van de handeling keert het display terug naar de functie CHRONOMETER.

DIAGNOSE

Diese Funktion kommuniziert mit den im Motorrad integrierten Systemen und führt deren Diagnose aus. Um diese zu aktivieren muss der Zugriffscode eingegeben werden, der ausschließlich den Kundendienststellen **Moto Guzzi** bekannt ist.

DIAGNOSTIEK

Deze functie wordt geïnterfaced met de systemen die aanwezig zijn op de motor, en voert hierop de diagnose uit. Om deze te activeren moet de toegangscode ingevoerd worden, die enkel in het bezit is van de assistentiecentra van **Moto Guzzi**.

SPRACHEN

Durch diese Funktion kann die am Display anzuzeigende Sprache ausgewählt werden. Die auswählbaren Optionen sind:

- ITALIENISCH
- ENGLISH
- FRANCAIS

TALEN

In deze functie is het mogelijk om de taal van het display te kiezen. De selecteerbare opties zijn:

- ITALIAANS
- ENGELS
- FRANS

- DEUTSCH

- ESPAÑOL

Am Ende des Verfahrens stellt sich das Display auf SPRACHEN zurück.

- DUIJS

- SPAANS

Op het einde van de handeling keert het display terug naar het menu TAAL.

GRENZWERT SERVICE

Beim Überschreiten des Grenzwertes für die Wartungsintervalle erscheint eine Ikone mit dem Symbol eines Schraubenschlüssels.

Erstes Einschalten: 1.500 km (932 mi)

Nachfolgendes Einschalten: Alle 10.000 km (6213 mi)

LIMIET VAN DE SERVICE

Wanneer de limieten van de onderhoudsintervals worden overschreden, verschijnt een icoon met het symbool van de engelse sleutel.

Eerste ontsteking: 1.500 km (932 mijl)

Volgende ontstekingen: elke 10.000 km (6213 mijl)

ALARMANZEIGE

Bei schweren Störungen, welche die Fahrzeugsicherheit beeinträchtigen oder ein Risiko für die Personen darstellen könnten, erscheint am Display im unteren Bereich das Symbol mit der Störungsursache.

Die Alarme sind in zwei Stufen, je nach Priorität unterteilt:

- Hohe Priorität: Motoröldruck, Fehler von Zündelektronik, Fehler Armaturen Brett.

- Niedrige Priorität: Blinker und Trennen Zündelektronik.

Falls mehrere Alarme gleichwertiger Priorität

WEERGAVE VAN DE ALARMEN

Wanneer een ernstige onregelmatigheid wordt opgemerkt die de integriteit van het voertuig of van de persoon kan schaden, wordt in de onderste zone van het display de icoon weergegeven die de oorzaak meldt.

De alarmen zijn onderverdeeld in twee groepen, op basis van hun prioriteit:

- Hoge prioriteit: Druk van de motorolie, Fouten vanaf de centrale en Fouten van het dashboard.

- Lage prioriteit: Richtingaanwijzers en Uitschakeling van de centrale.

gleichzeitig erscheinen, werden die entsprechenden Symbole abwechselnd angezeigt.

Die Alarmer mit hoher Priorität verhindern die Anzeige der Alarmer mit niedriger Priorität.

Ein kurzes Einschalten der Alarmkontrolle und des SERVICE-Symbols sind kein Zeichen für Störungen.

Wanneer er gelijktijdig alarmer zijn met dezelfde prioriteit, worden de relatieve iconen beurtelings gevisualiseerd.

De alarmer met hoge prioriteit blokkeren de visualisering van de alarmer met lage prioriteit.

Wanneer de alarmcontrolelampen en de icon SERVICE eventjes oplichten, zijn er geen slechte werkingen aanwezig.

Zündschlüsselschalter (02_18)

Der Zündschalter befindet sich an der oberen Lenkrohrplatte.

Zusammen mit dem Fahrzeug werden zwei Schlüssel ausgehändigt (einer ist der Reserveschlüssel).

Das Ausschalten der Lichten ist durch die Positionierung des Zündschlosses auf «OFF» bedingt

ANMERKUNG

DER SCHLÜSSEL BETÄTIGT DAS ZÜNDSCHLOSS/ LENKERSCHLOSS, DEN TANKDECKEL UND DAS SITZBANKSCHLOSS.

ANMERKUNG

DIE LICHTER SCHALTEN SICH AUTOMATISCH NACH STARTEN DES

Startschakelaar (02_18)

De ontstekingsschakelaar bevindt zich op de bovenste plaat van de kop van het stuur.

Bij het voertuig worden twee sleutels bijgeleverd (één reservesleutel).

Het uitgaan van de lichten gebeurt door de plaatsing van de ontstekingsschakelaar op «OFF»

N.B.

DE SLEUTEL ACTIVEERT DE ONTSTEKINGSSCHAKELAAR/HET STUURSLOT, HET SLOT VAN DE DOP VAN DE BRANDSTOFTANK EN HET ZADELSLOT.

N.B.

DE LICHTEN LICHTEN AUTOMATISCH OP NA DE START VAN DE MOTOR.

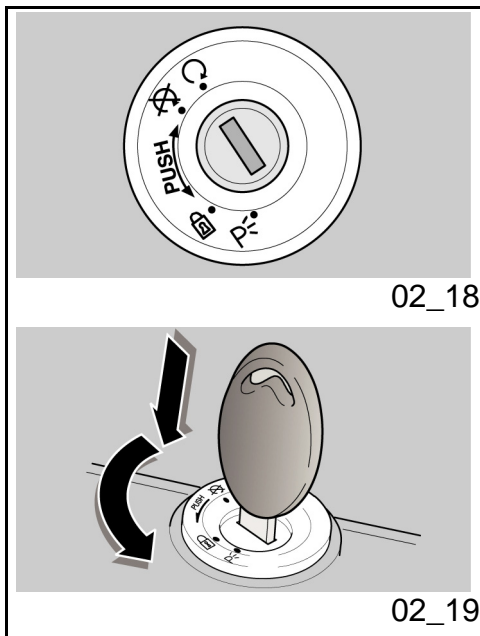

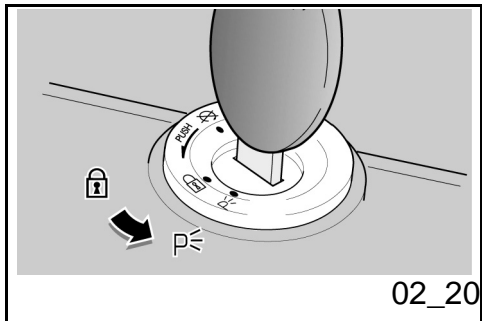

MOTORS AN.

LOCK: Die Lenkung ist blockiert. Es ist nicht möglich den Motor zu starten und die Beleuchtung einzuschalten. Der Schlüssel kann abgezogen werden.

OFF: Der Motor und die Beleuchtung können nicht eingeschaltet werden. Der Schlüssel kann abgezogen werden.

ON Der Motor kann eingeschaltet werden. Der Schlüssel kann nicht abgezogen werden.

LOCK: Het stuur is geblokkeerd. Het is niet mogelijk om de motor te starten en om de lichten te activeren. Het is mogelijk om de sleutel te verwijderen.

OFF: De motor en de lichten kunnen niet in werking worden gesteld. Het is mogelijk om de sleutel te verwijderen.

ON: De motor kan gestart worden. Het is niet mogelijk om de sleutel te verwijderen.

Lenkerschloss absperren (02_19)

Zum Blockieren der Lenkung:

- Den Lenker ganz nach links drehen.
- Den Schlüssel auf die Position «OFF» drehen.
- Drücken und den Schlüssel gegen den Uhrzeiger (nach links) drehen, den Lenker langsam einschlagen, bis der Schlüssel auf «LOCK» steht.
- Den Schlüssel abziehen.

Parkleuchten (02_20)

Stuurslot vergrendelen (02_19)

Om het stuur te blokkeren:

- Draai het stuur volledig naar links.
- Draai de sleutel in positie «OFF».
- Druk op de sleutel en draai hem in tegenwijzerszin (naar links), stuur langzaam tot de sleutel op «LOCK» wordt geplaatst.
- Verwijder de sleutel.

Parkeerlichten (02_20)

Das Fahrzeug ist mit vorderen und hinteren Standlichtern ausgestattet. Wenn möglich, das Fahrzeug in dafür vorgesehene Plätze an gut beleuchteten Orten parken. Standlichter sind sehr nützlich, wenn der Parkplatz dunkel oder zu wenig beleuchtet ist, um das Fahrzeug besser erkenntlich zu machen.

BETRIEBSWEISE

Zum Einschalten der Standlichter:

- Den Lenker verriegeln ohne den Schlüssel abzuziehen.
- Den Schlüssel auf Position (PARKING) drehen.
- Prüfen, ob beide Standlichter (vorne und hinten) sich richtig einschalten.
- Den Schlüssel abziehen.

Het voertuig is voorzien van parkeerlichten vooraan en achteraan. Het wordt steeds aangeraden om het voertuig te parkeren in de speciale zones en alleszins op goed verlichte plaatsen, de parkeerlichten zijn zeer nuttig om te parkeren in een donkere of slecht verlichte zone, en alleszins wanneer met het voertuig zichtbaarder wil maken.

WERKING

Om de parkeerlichten aan te schakelen:

- Blokkeer het stuur zonder de sleutel te verwijderen.
- Draai de sleutel in de positie (PARKING).
- Controleer de correcte ontsteking van beide parkeerlichten (vooraan en achteraan).
- Verwijder de sleutel.

Hupendruckknopf (02_21)

Beim Drücken schaltet sich die Hupe ein.

Drukknop claxon (02_21)

De akoestische melder wordt in werking gesteld door op de drukknop te drukken.

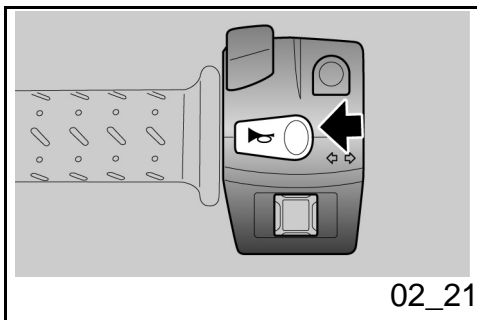

02_21

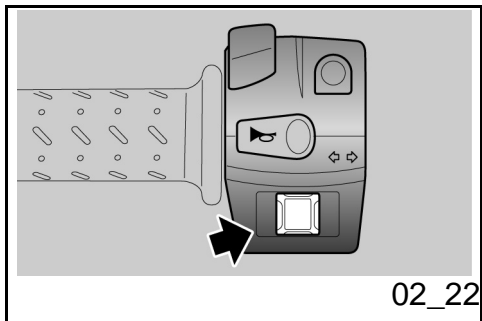

02_22

Lenkradschloss absperren (02_22)

Wenn nach links abgelenkt werden soll, den Blinkerschalter nach links stellen; Wenn nach rechts abgelenkt werden soll, den Blinkerschalter nach rechts stellen. Zum Ausschalten der Blinker auf den Schalter drücken.

Achtung

FALLS DIE BLINKER-KONTROLLAMPE SCHNELL BLINKT, HEISST ES, DASS EINE ODER BEIDE BLINKERLAMPEN DURCHGEBRANNT SIND.

Schakelaar richtingaanwijzers (02_22)

Verplaats de schakelaar naar links, om aan te duiden dat men naar links draait; verplaats de schakelaar naar rechts, om aan te duiden dat men naar rechts draait; Plaats de schakelaar centraal om de richtingaanwijzer te desactiveren.

LET OP

WANNEER DE CONTROLELAMP VAN DE PIJLEN SNEL KNIPPERT, IS ÉÉN OF ZIJN BEIDE LAMPJES VAN DE RICHTINGAANWIJZERS VERBRAND.

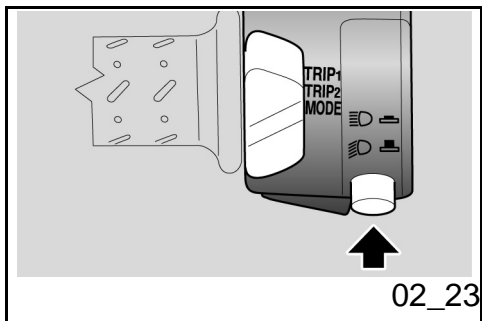

02_23

Lichtumschalter (02_23)

Bei Drücken des Licht-Wechselschalters schaltet sich das Fernlicht ein; durch erneutes Drücken schaltet sich das Abblendlicht ein.

Lichtschakelaar (02_23)

Door op de omleider van de lichten te drukken, wordt het groot licht geactiveerd; door er nogmaals op te drukken, wordt het dimlicht geactiveerd.

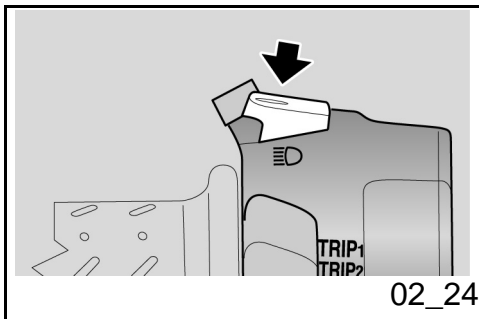

02_24

Lichthupentaste (02_24)

Gestattet die Lichthupe bei Gefahr oder im Notfall zu aktivieren.

Beim Loslassen des Schalters schaltet sich die Lichthupe aus.

Knop die knippert voor groot licht (02_24)

Hiermee kan men het knipperen van het groot licht gebruiken, in geval van gevaar of nood.

Wanneer men de drukknop loslaat, wordt het knipperen van het groot licht gedesactiveerd.

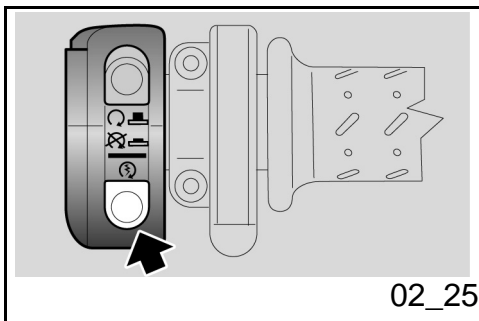

02_25

Startschalter (02_25)

Bei Druck auf den Anlasserschalter wird der Motor durch den Anlassermotor gedreht.

Startknop (02_25)

Door op de drukknop te drukken, doet het startmotortje de motor draaien.

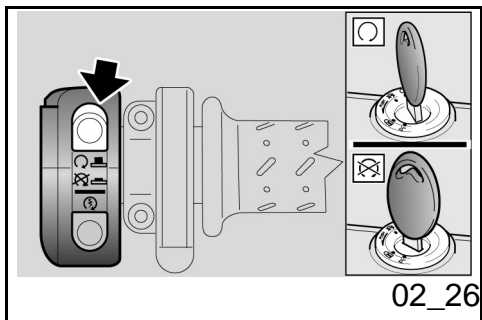

Schalter zum Abstellen des Motors (02_26)

Erfüllt die Funktion eines Sicherheits- oder Not-Aus-Schalters.

Den Schalter drücken, um den Motor abzustellen.

Stopschakelaar motor (02_26)

Dit is een veiligheidsschakelaar of een noodstopshakelaar.

Druk op de schakelaar om de motor stil te leggen.

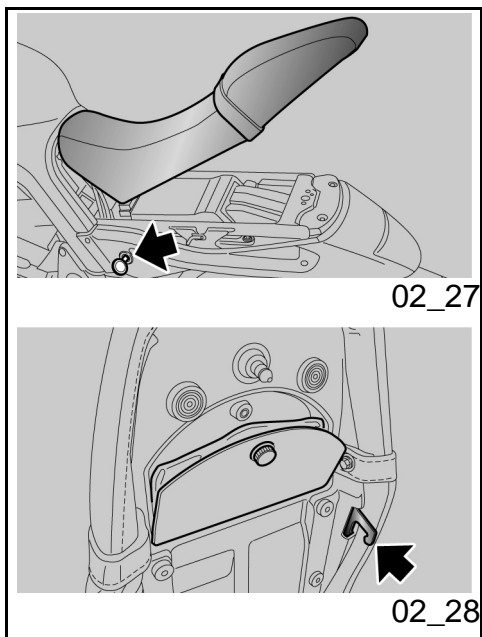

Sitzbanköffnung (02_27, 02_28)

- Das Fahrzeug auf den Ständer stellen.
- Den Schlüssel in das Sitzbank-Schloss einstecken.
- Den Schlüssel in Uhrzeigersinn drehen, dabei gleichzeitig leicht in der Mitte auf den hinteren Sitzplatz der Sitzbank drücken, so dass sich der Bolzen leichter aushaken kann. Die Sitzbank anheben und nach hinten herausziehen.

Achtung

VORM ABSENKEN UND BLOCKIEREN DER SITZBANK, SICH DARÜBER VERGEWISSEN, DASS MAN DEN SCHLÜSSEL NICHT IM HANDSCHUHFACH/ WERKZEUGFACH VERGESSEN HAT.

Zadel öffnen (02_27, 02_28)

- Plaats het voertuig op de standaard.
- Plaats de sleutel in het zadelslot.
- Draai de sleutel in wijzerszin en druk lichtjes in het midden van de achterzijt van het zadel om het loskoppelen van de pin te vergemakkelijken, hef het zadel op, en verwijder het langs achter.

LET OP

VOORALEER MEN HET ZADEL OMLAAG BRENGT EN BLOKKEERT, CONTROLEERT MEN OF MEN DE SLEUTEL NIET VERGETEN IS IN DE DOCUMENTENRUIMTE/GEREEDSCHAPSKIT.

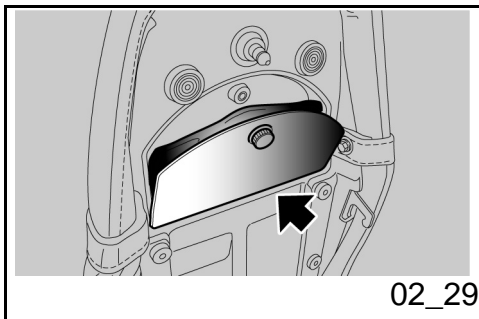

Zur Blockierung der Sitzbank:

- Den vorderen Teil der Sitzbank an seinem Sitz anbringen.
- Die Rückseite absenken und die Sitzbank so anbringen, dass die beiden Befestigungshaken richtig in die Löcher am Rahmen eingehakt sind.
- In der Mitte auf den hinteren Sitzplatz der Sitzbank drücken, so dass die Schließvorrichtung einrastet.



**VOR DER ANFAHRT SICHERSTELLEN,
DASS DIE SITZBANK RICHTIG
BLOCKIERT IST.**

Dokumenten-/Werkzeugfach (02_29)

- Die Sitzbank ausbauen.
- Den Deckel entfernen.

Om het zadel te blokkeren:

- Plaats het voorste deel van het zadel in de zit.
- Breng het achterste deel omlaag, en plaats het zadel zodanig dat de twee bevestigingskoppelingen correct in het gaatje op het frame gekoppeld worden.
- Druk op het midden van de achterzit van het zadel zodat het slot klikt.



**VOORALEER MEN GAAT RIJDEN,
CONTROLEERT MEN OF HET ZADEL
CORRECT GEBLOCKEERD IS.**

Documentenvakje/gereedschapskit (02_29)

- Verwijder het zadel.
- Verwijder het deksel.

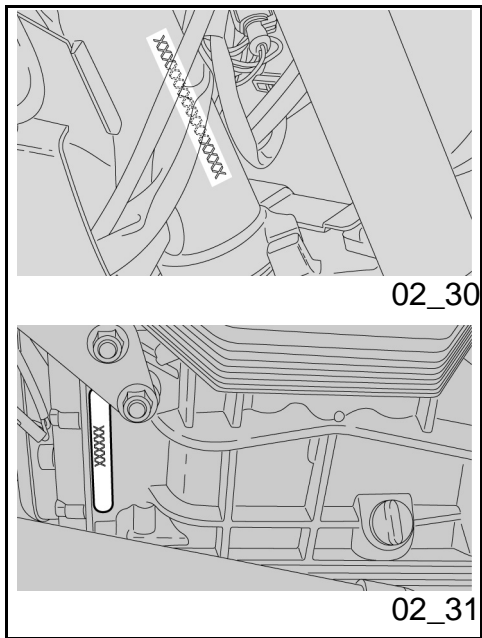

Fahrgestell- und motornummer (02_30, 02_31)

Die Motor- und Rahmennummer sollten in den dafür vorgesehenen Bereich in der Bedienungsanleitung eingetragen werden. Die Rahmennummer kann beim Ersatzteilkauf verwendet werden.

Achtung



ÄNDERUNGEN AN DER MOTOR- UND RAHMENNUMMER KÖNNEN ZU SCHWEREN ORDNUNGS- UND STRAFRECHTLICHEN SANKTIONEN FÜHREN; BESONDERS DIE ÄNDERUNG DER RAHMENNUMMER FÜHRT ZU EINEM SOFORTIGEN VERFALL DER GARANTIE

RAHMENNUMMER

Die Rahmennummer ist auf das Lenkrohr, rechte Seite, eingeprägt.

Rahmennummer

MOTORNUMMER

Die Motornummer ist am Motorgehäuse links eingeprägt.

Motor-Nr.

Identificatie (02_30, 02_31)

Het is goed om het framenummer en het motornummer op de speciale plaats in dit boekje te schrijven. Het framenummer kan gebruikt worden voor het aanschaffen van reserveonderdelen.

LET OP



HET WIJZIGEN VAN DE IDENTIFICATIENUMMERS KAN LEIDEN TOT ZWARE STRAFRECHTERLIJKE EN ADMINISTRATIEVE SANCTIES; VOORAL DE WIJZIGING VAN HET FRAMENUMMER VEROORZAAKT HET ONMIDDELLIJKE VERVAL VAN DE GARANTIE

FRAMENUMMER

Het framenummer is gedrukt op de kop van de stuurinrichting, rechter kant.

Frame nr.....

MOTORNUMMER

Het nummer is gedrukt op het onderstel van de motorcarter, op de linker kant.

Motor nr.....

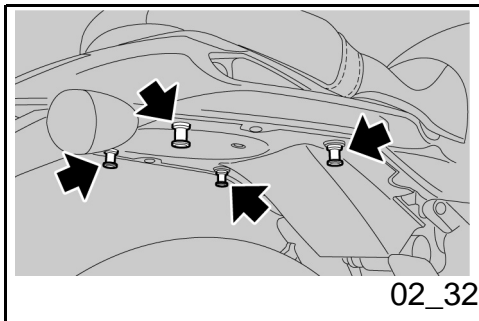

Gepäckhaken (02_32)

An der Sitzbank hinten kann ein kleines Gepäck mit elastischen Gummibändern befestigt werden, die an den 4 Haken (2 pro Seite) eingehängt werden sollen.

Zulässiges Höchstgewicht: 5 Kg (11 lb)

Achtung

DAS GEPÄCK MUSS NICHT ZU GROSS SEIN UND FEST AM FAHRZEUG ANGEBRACHT WERDEN.

Vastmaken van bagage (02_32)

Boven het achterste deel van het zadel kan een kleine bagage worden bevestigd, die geplaatst kan worden met behulp van elastieken, die aan de 4 haken worden gekoppeld (2 per kant).

Maximum toegestaan gewicht: 5 kg (11 lb).

LET OP

DE BAGAGE MAG NIET TE GROOT ZIJN, EN MOET STABIEL VASTEGEMAAKT WORDEN.

Griso V850 - V1100



Kap. 03
Benutzungshinweise

Hst. 03
Gebruik

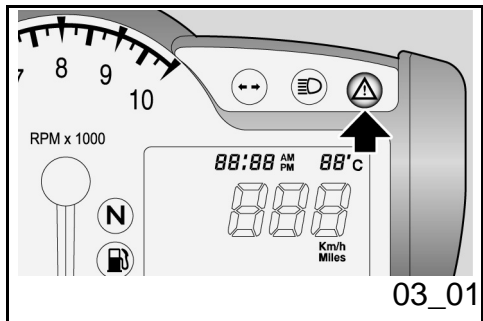

Kontrollen (03_01)

Achtung

VOR FAHRTANTRITT STETS DAS FAHRZEUG AUF FUNKTION UND SICHERHEIT KONTROLLIEREN. DIE NICHTAUSFÜHRUNG DIESER KONTROLLARBEITEN KANN ZU SCHWEREN PERSÖNLICHEN VERLETZUNGEN ODER SCHWEREN FAHRZEUGSCHÄDEN FÜHREN. NICHT ZÖGERN SICH AN EINEN OFFIZIELLEN MOTO GUZZI-VERTRAGSHÄNDLER ZU WENDEN, FALLS DIE FUNKTION EINIGER BEDIENELEMENTE NICHT VERSTANDEN WURDE ODER VERMUTET WIRD, DASS FUNKTIONSTÖRUNGEN BESTEHEN. FÜR DIE KONTROLLE WIRD SEHR WENIG ZEIT BENÖTIGT, DER SICHERHEITSGEWINN IST GROSS.

Dieses Fahrzeug ist dafür vorbereitet eventuelle Betriebsstörungen in Realzeit zu erkennen, die vom elektronischen Steuergerät gespeichert werden.

Jedes Mal wenn das Zündschloss auf "ON" gestellt wird, schaltet sich die LED-Alarmkontrolllampe auf dem Armaturenbrett ca. drei Sekunden lang ein.

Controles (03_01)

LET OP

VÓÓR HET VERTREK VOERT MEN STEEDS EEN VOORAFGAANDE CONTROLE UIT VAN HET VOERTUIG, VOOR EEN CORRECTE EN VEILIGE WERKING. HET NIET UITVOEREN VAN DEZE HANDELINGEN KAN ERNSTIGE LETSELS AAN UZELF OF SCHADE AAN HET VOERTUIG VEROORZAKEN. AARZEL NIET OM ZICH TE WENDEN TOT EEN OFFICIËLE Moto Guzzi DEALER, WANNEER MEN OPMERKT DAT ER ONREGELMATIGHEDEN ZIJN IN VERBAND MET ENKELE COMMANDO'S OF IN VERBAND MET DE WERKING. DE NODIGE TIJD VOOR EEN CONTROLE IS UITERST BEPERKT, EN DE VEILIGHEID KOMT OP DE EERSTE PLAATS.

Dit voertuig is voorzien voor het onmiddellijk ontdekken van eventuele onregelmatigheden in verband met de werking, die opgeslaan worden door de elektronische centrale.

Elke keer de ontstekingsschakelaar op "ON" wordt geplaatst, licht de controlelamp van de alarmLED op het dashboard voor ongeveer drie seconden op.

KONTROLLEN VOR FAHRANTRITT

Technische Angabe	Beschreibung/ Wert
Vordere und hintere Scheibenbremse	Den Funktion, den Leerhub der Bremshebel, den Bremsflüssigkeitsstand und eventuelle Lecks kontrollieren. Den Verschleißzustand der Bremsbeläge prüfen. Gegebenenfalls Bremsflüssigkeit nachfüllen.
Gasgriff	Kontrollieren, dass er sich leicht bedienen und bei allen Lenkerpositionen vollständig öffnen und schließen lässt. Gegebenenfalls einstellen bzw. schmieren.
Motoröl	Gegebenenfalls nachfüllen bzw. schmieren.
Räder/ Reifen	Den Reifenzustand, den Reifendruck, Verschleiß und eventuelle Schäden überprüfen. Aus der Lauffläche eventuell in deren Gummiprofil festgeklemmte Fremdkörper entfernen.
Bremshebeln	Prüfen, dass sie sich leicht bedienen lassen. Die Gelenkpunkte einschmieren

VOORAFGAANDE CONTROLES

Kenmerk	Beschrijving / Waarde
Voorste en achterste schijfrem	Controleer de werking, de lege loop van de commandohendels, het peil van de vloeistof en eventuele lekken. Controleer de slijtage van de pastilles. Indien nodig vult men remvloeistof bij.
Gashendel	Controleer of ze zacht werken en of men ze volledig kan openen en sluiten, in alle posities van de stuurinrichting. Registreer en/of smeer indien nodig.
Motorolie	Controleer en/of vul bij indien nodig.
Wielen/banden	Controleer de conditie van de rijvlakken van de banden, de spanning, de slijtage en eventuele schade. Verwijder eventueel aanwezige vreemde voorwerpen uit de kervingen van het rijvlak.
Remhendels	Controleer of ze zacht werken. Smeer de bewegingsplaatsen en regel de loop indien nodig.
Koppeling	Controleer de werking, de lege

	und, bei Bedarf, den Hub einstellen.
Kupplung	Die Funktionstüchtigkeit, den Leerhub der Steuerhebel, den Flüssigkeitsstand und eventuelle Lecks kontrollieren. Gegebenenfalls Flüssigkeit nachfüllen. die Kupplung muss ohne "Rucken" und/oder "Schlupfen" funktionieren.
Lenkung	Kontrollieren, dass sich die Lenkung gleichmäßig, leichtgängig und ohne Spiel drehen lässt.
Hauptständer - Seitenständer	Auf Funktionstüchtigkeit prüfen. Sicherstellen, dass der Seitenständer reibungslos hoch- und heruntergeklappt werden kann und, dass die Spannfedern funktionstüchtig sind und diesen dann in die Ausgangsstellung zurückbringen. Gegebenenfalls die Anschlussstellen und Gelenkpunkte schmieren. Die Funktionstüchtigkeit des Sicherheitsschalters kontrollieren.
Befestigungselemente	Prüfen, dass sich die Befestigungselemente nicht gelockert haben.

	loop van de commandohendel, het peil van de vloeistof en eventuele lekken. Indien nodig vult men vloeistof bij; de koppeling moet zonder rukken en/of slippen werken.
Stuur	Controleer of het draaien homogeen en vloeiend, en zonder speling of het lossen ervan gebeurt.
Centrale - laterale standaard	Controleer of ze werkt. Controleer of er tijdens het in- en uitklappen van de standaard geen wrijvingen zijn, en of de spanning van de veren hem weer in de normale positie brengt. Smeer indien nodig de koppelingen en de bewegingsplaatsen. Controleer de correcte werking van de veiligheidsschakelaar.
Bevestigingselementen	Controleer of de bevestigingselementen niet gelost zijn. Registreer of sluit ze eventueel.
Brandstoftank	Controleer het peil, en tank indien nodig. Controleer eventuele lekken of afsluitingen van het circuit.

	Gegebenenfalls einstellen oder festziehen.
Kraftstofftank	Den Füllstand kontrollieren und gegebenenfalls tanken. Den Kraftstoffkreis auf Undichtigkeit oder Verstopfung überprüfen. Prüfen, dass der Tankdeckel richtig geschlossen ist.
Schalter zum Abstellen des Motors (ON - OFF)	Kontrollieren, dass sie richtig funktioniert.
Lichter, Kontrolllampen, Hupe, Bremslichtschalter und elektrische Vorrichtungen	Kontrollieren, dass die akustischen und visuellen Vorrichtungen richtig funktionieren. Bei Störungen reparieren oder die Lampen wechseln.
Getriebeöl - Guzzi	Kontrollieren. Falls Öl nachgefüllt werden soll, wenden Sie sich bitte an eine autorisierte Werkstatt Moto Guzzi .

	Controleer de correcte sluiting van de brandstofdop.
Schakelaar voor het stilleggen van de motor (ON - OFF)	Controleer de correcte werking.
Lichten, controlelampen, akoestische melder, schakelaar van het achterste stoplicht en elektrische mechanismen	Controleer de correcte werking van de akoestische en visieve mechanismen. Vervang de lampjes of grijp in bij defecten.
Olie van de transmissie - Guzzi	Controleer. Voor het eventueel bijvullen wendt men zich tot een geautoriseerde Moto Guzzi garage.

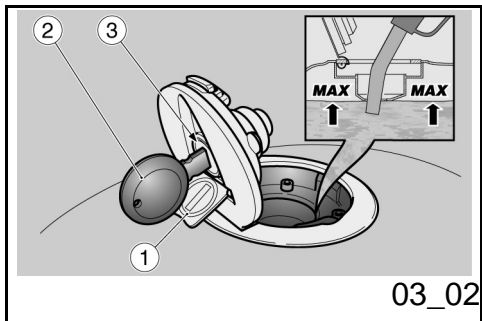

Auftanken (03_02)

Zum Tanken:

- Den Deckel (1) öffnen.
- Den Schlüssel (2) in den Tankdeckelverschluss (3) einstecken.
- Den Schlüssel im Uhrzeigersinn drehen, ziehen und den Tankklappe öffnen.
- Tanken.

Achtung



KEINE ADDITIVE ODER ANDERE SUBSTANZEN DEM KRAFTSTOFF HINZUFÜGEN.

FALLS TRICHTER ODER ÄHNLICHE HILFSMITTEL VERWENDET WERDEN, SICHERSTELLEN, DASS DIESE VOLLKOMMEN SAUBER SIND.



DEN TANK NICHT ÜBERMÄSSIG FÜLLEN; DER KRAFTSTOFFPEGEL MUSS UNTERHALB DER UNTERKANTE DER TANKVERSCHLUSSKAMMER BLEIBEN (SIEHE ABBILDUNG).

Technische angaben

Tanken (03_02)

Voor het tanken, handelt men als volgt:

- Hef het dekseltje (1) op.
- Plaats de sleutel (2) in het slot van de brandstofdop (3).
- Draai de sleutel in wijzerszin, trek aan het brandstofdeurtje, en open het.
- Voer het tanken uit.

LET OP



VOEG GEEN ADDITIEVEN OF ANDERE STOFFEN AAN DE BRANDSTOF TOE.

WANNEER EEN TRECHTER OF IETS ANDERS WORDT GEBRUIKT, MOET DEZE PERFECT GEREINIGD WORDEN.



VUL DE TANK NIET VOLLEDIG; HET MAXIMUM BRANDSTOFPEIL MOET ONDER DE ONDERSTE RAND VAN DE BUISVERBINDING BLIJVEN (RAADPLEEG DE FIGUUR).

Technische kenmerken

Brandstof (inclusief de reserve)

17.2 l (4.6 gal)

Brandstofreserve

Kraftstoff (einschließlich Reserve)

17.2 l (4.6 gal)

Kraftstoffreserve

3.3 l (0.87 gal)

3.3 l (0.87 gal)

Nach dem Tanken:

- Der Verschluss kann nur bei eingestecktem Schlüssel (2) geschlossen werden.
- Den Schlüssel (2) einstecken und auf den Verschluss drücken, um diesen zu schließen.
- Den Schlüssel (2) abziehen.
- Den Deckel (1) schließen.



SICHERSTELLEN, DASS DER DECKEL RICHTIG GESCHLOSSEN IST.

nadat men heeft getankt:

- Het sluiten van de dop is enkel mogelijk wanneer de sleutel geplaatst is (2).
- Met geplaatste sleutel (2), sluit men de dop door er op te drukken.
- Verwijder de sleutel (2).
- Hersluit het dekseltje (1).



CONTROLEER OF DE DOP CORRECT GESLOTEN IS.

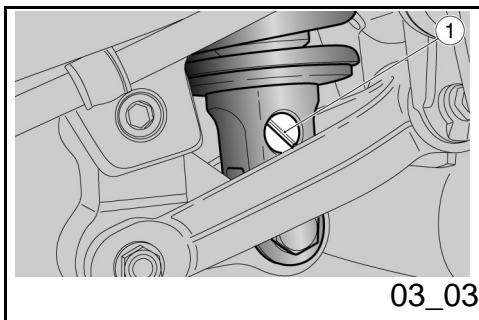

Einstellung der hinteren Federbeine (03_03, 03_04, 03_05)

Die hintere Radaufhängung stellt sich aus einer Einheit Feder-Stoßdämpfer zusammen, die mittels Silentblock am Rahmen und mittels Hebel an das hinteres Federbein befestigt ist.

Zum Anpassen der Fahrzeuglage ist der

Regulering achterdempers (03_03, 03_04, 03_05)

De achterste ophanging bestaat uit een groep veer-schokdemper, die verbonden is door middel van een silent-block aan het frame en door middel van hefsystemen aan de achtersvork.

Voor het instellen van de inrichting van het voertuig, is de schokdemper voorzien van:

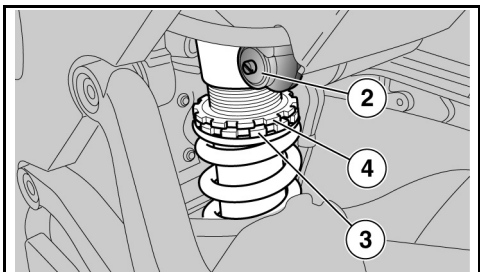

03_04

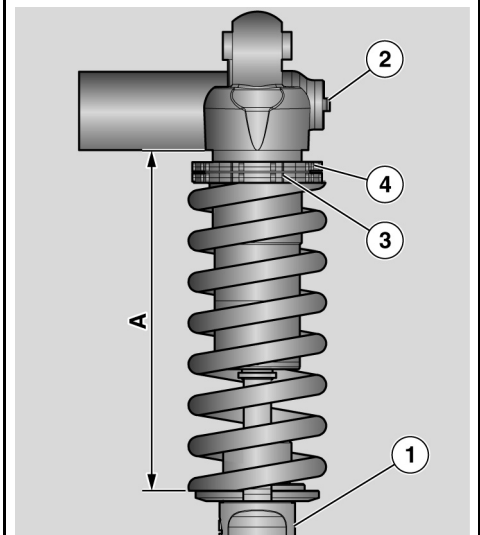

03_05

Stoßdämpfer mit folgenden Komponenten ausgestattet:

- Einstellschraube (1) zur Einstellung der hydraulischen Dämpfung in der Zugstufe.
- Einstellschraube (2) zur Einstellung der hydraulischen Dämpfung in der Druckstufe.
- Ein Gewinding (3) zur Einstellung der Federvorspannung und ein Spanning (4).

Bei der Standardeinstellung des hinteren Stoßdämpfers wurden die meisten Fahrbedingungen bei niedriger und hoher Geschwindigkeit, für den Transport des Fahrers mit Gepäck berücksichtigt.

Dennoch können personalisierte Einstellungen, in Abhängigkeit vom Gebrauch des Fahrzeuges, vorgenommen werden.



VOR BETÄTIGUNG DER EINSTELLSCHRAUBEN, DEN MOTOR UND DEN AUSPUFF ABKÜHLEN LASSEN.

ANMERKUNG

UM DIE ANZAHL DER EINRASTUNGEN BZW. UMDREHUNGEN DER EINSTELLSCHRAUBEN (1 - 2) ZU ZÄHLEN, IMMER MIT DER HÄRTEREN EINSTELLUNG BEGINNEN (REGLER BIS

- een boutregister (1) voor de regeling van de extensie van de hydraulische remming;
- een boutregister (2) voor de regeling van de hydraulische remming in compressie;
- een moer (3) voor de regeling van de voorbelasting van de veer en een blokkeermoer (4).

De standaardinstelling van de achterste schokdemper wordt zodanig geregeld om te voldoen aan de meeste rijcondities bij lage en hoge snelheid, voor het vervoeren van de bestuurder met bagage.

Het is alleszins mogelijk om een aangepaste regeling uit te voeren in functie van het gebruik van het voertuig.



VOORALEER MEN OP DE REGISTERS HANDELT, WACHT MEN TOT DE MOTOR EN DE KNALDEMPER VAN DE UITLAAT VOLLEDIG AFGEKOELD ZIJN.

N.B.

VOOR HET TELLEN VAN HET AANTAL KLIKKEN EN/OF DRAAIEN VAN HET REGELREGISTER (1-2), VERTREKT MEN STEEDS VAN DE HARDSTE INSTELLING (VOLLEDIGE ROTATIE VAN HET REGISTER IN WIJZERSZIN).

ZUM ANSCHLAG IM UHRZEIGERSINN GEDREHT).

ALS BEZUG FÜR DIE EINSTELLUNG DER DÄMPFUNG IN DRUCK- ODER ZUGSTUFE DIE STELVORRICHTUNGEN (1 - 2) VERWENDEN.

DIE STELVORRICHTUNGEN (1 - 2) NACH UND NACH UM JEWEILS EINE RASTE DREHEN.

- Mit dem entsprechenden Spezialschlüssel, der bei den offiziellen **Moto Guzzi** Vertragshändlern zur Verfügung steht, den Spannring (4) lösen.
- Die Federvorspannung (A) über den Gewinding zur Einstellung der Federvorspannung (3) einstellen.
- Nach der Einstellung den Spannring (4) wieder festziehen.
- Über die Stellschraube (1) die hydraulische Dämpfung in Zugstufe des Stoßdämpfers einstellen.
- Über die Stellschraube (2) die hydraulische Dämpfung in Druckstufe des Stoßdämpfers einstellen.

Achtung

EINSTELLEN DER FEDERVORSPANNUNG SOWIE DER HYDRAULISCHEN DÄMPFUNG IN DER ZUGSTUFE DES FEDERBEINES IN

ALS REFERENTIE VOOR DE REGELING VAN DE HYDRAULISCHE REMMING IN COMPRESSIE EN EXTENSIE, MOETEN DE REGELREGISTERS (1-2) GEBRUIKT WORDEN.

DRAAI GELEIDELIJK AAN DE REGELREGISTERS (1-2), MET ÉÉN KLIK PER KEER.

- Draai de blokkeermoer (4) los door de speciale sleutel te gebruiken die beschikbaar is bij de Officiële **Moto Guzzi** Dealers.
- Handel op de regelmoer (3) om de voorbelasting van de veer (A) te regelen.
- Na de regeling moet de blokkeermoer (4) gesloten worden.
- Handel op de bout (1) voor het regelen van de hydraulische remming in extensie van de schokdemper.
- Handel op de bout (2) voor het regelen van de hydraulische remming in compressie van de schokdemper.

LET OP

REGISTREER DE VOORBELASTING VAN DE VEER EN DE EXTENSIE VAN DE HYDRAULISCHE REMMING VAN DE SCHOKDEMPER, OP BASIS VAN DE

ABHÄNGIGKEIT VON DEN GEBRUIKSCONDITIES VAN HET EINSATZBEDINGUNGEN DES VOERTUIG. WANNEER DE BALSTING FAHRZEUGES. BEI ERHÖHUNG DER VAN DE VEER WORDT VERHOOGD, FEDERVORSpannung MUSS AUCH DIE MOET OOK DE EXTENSIE VAN DE HYDRAULISCHE DÄMPFUNG IN DER HYDRAULISCHE REMMING VAN DE ZUGSTUFE DES FEDERBEINES ERHÖHT SCHOKDEMPEr VERHOOGD WORDEN, WERDEN, UM SPRÜNGE WÄHREND DER OM TOEVALLIGE STUITERINGEN FAHRT ZU VERMEIDEN. BEI BEDARF TIJDENS HET RIJDEN TE VERMIJDEN. WENDEN SIE SICH BITTE AN EINEN INDIEN NODIG WENDT MEN ZICH TOT OFFIZIELLEN Moto Guzzi-DEALER. EEN OFFICIËLE Moto Guzzi DEALER. Moto Guzzi-VERTRAGSHÄNDLER. DAS PROBEER HET VOERTUIG FAHRZEUG PROBEFAHREN, BIS DIE HERHAALDELIJK UIT OP DE WEG, TOT OPTIMALE EINSTELLUNG ERREICHT IST. MEN DE OPTIMALE REGELING VERKRIJGT.

STOSSDÄMPFEREINSTELLUNG

Technische Angabe	Beschreibung/ Wert
Federlänge (vorgespannt) (A)	161 mm (6.34 in)
Einstellung in der Zugstufe, Gewindering (1)	Von ganz geschlossen (*) um 17 Rasten öffnen (**)
Einstellung in der Druckstufe, Schraube (2)	Von ganz geschlossen (*) um 1,5 Umdrehungen öffnen (**)

REGELING VAN DE SCHOKDEMPEr

Kenmerk	Beschrijving / Waarde
Lengte van de veer (voorbelast) (A)	161 mm (6.34 in)
Regeling in extensie, moer (1)	vanaf alles gesloten (*), openen (**) voor 17 klikken
Regeling in compressie, bout (2)	vanaf alles gesloten (*), openen (**) voor 1,5 draai

(*) = in Uhrzeigersinn

(*) = wijzerszin

(**) = gegen den Uhrzeigersinn

(**) = tegenwijzerszin

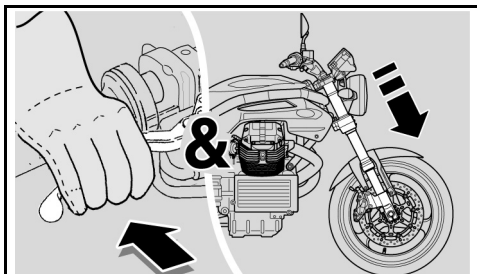

03_06

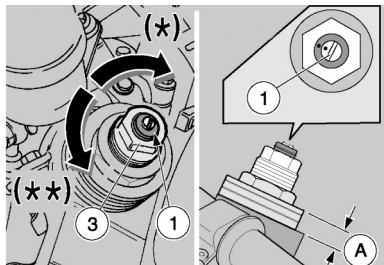

03_07

Einstellung der Vorderradgabel (03_06, 03_07, 03_08)

Bei gezogenem Vorderradbremshelbel, den Lenker wiederholt nach unten drücken, um die Gabel einige Male durchzufedern. Der Federweg muss weich resultieren und die Gabelholme dürfen keine Ölspuren aufweisen.

Den Anzug aller Organe und die Funktion der Gelenke der vorderen und hinteren Radaufhängung kontrollieren.

Bei der Standardeinstellung der Vorderradgabel wurden die meisten Fahrbedingungen sowohl bei niedriger und hoher Geschwindigkeit als bei geringer und voller Ladung berücksichtigt.

Es können aber auch personalisierte Einstellungen, abhängig vom Einsatz des Fahrzeuges, vorgenommen werden.

Achtung

DIE EINSTELLUNGEN FÜR DEN SPORTLICHEN EINSATZ DÜRFEN AUSSCHLIESSLICH ANLÄSSLICH ORGANISIERTER WETTRENNEN ODER SPORTVERANSTALTUNGEN Vorgenommen werden, die auf

Regulering voorvorken (03_06, 03_07, 03_08)

Met de hendel van de voorrem geactiveerd, drukt men herhaaldelijk op het stuur, door de vork te laten zakken. De loop moet zacht zijn, en er mogen geen oliesporen op de stangen zijn.

Controleer de sluiting van alle onderdelen en de werking van alle bewegingsplaatsen van de voorste en achterste ophanging.

De standaardinstelling van de voorvork werd geregeld om te voldoen aan de meeste rijcondities bij hoge en lage snelheid, en met weinig of volle belasting van het voertuig.

Het is alleszins mogelijk om een aangepaste regeling uit te voeren in functie van het gebruik van het voertuig.

LET OP

DE REGELINGEN VOOR SPORTIEF GEBRUIK MOGEN UITSLUITEND UITGEVOERD WORDEN VOOR GEORGANISEERDE WEDSTRIJDEN OF SPORTIEVE EVENEMENTEN, DIE ALLESZINS IN EEN GESLOTEN CIRCUIT MOETEN GEREDEN WORDEN, NIET IN

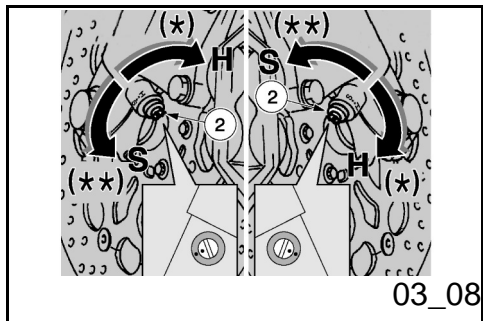

03_08

JEDEN FALL AUF VOM STRASSENVERKEHR ISOLIERTEN RENNSTRECKEN UND MIT DER GENEHMIGUNG DER ZUSTÄNDIGEN BEHÖRDE AUSGETRAGEN WERDEN SOLLEN.

ES IST STRIKT VERBOTEN EINSTELLUNGEN FÜR DEN EINSATZ IM RENNSPORT VORZUNEHMEN UND MIT DEM SO AUSGELEGTE FAHRZEUG NORMALE STRASSEN UND AUTOBAHNEN ZU BEFAHREN.



BEI DER EINSTELLUNG IMMER MIT DER HÄRTESTEN EINSTELLUNG BEGINNEN (VOLLSTÄNDIGE DREHUNG DER STELVORRICHTUNGEN (1 - 2) IN UHRZEIGERSINN). ALS BEZUG FÜR DIE EINSTELLUNG DER HYDRAULISCHEN DÄMPFUNG IN DRUCK- ODER ZUGSTUFE DIE KERBEN AN DEN STELVORRICHTUNGEN (1 - 2) VERWENDEN.

DIE STELVORRICHTUNGEN (1 - 2) NACH UND NACH UM JEWEILS 1/8 UMDREHUNG DREHEN.

HET VERKEER, EN MET TOESTEMMING VAN DE RECHTSBEVOEGDE AUTORITEITEN.

HET IS TEN STRENGSTE VERBODEN OM REGULINGEN VOOR SPORTIEF GEBRUIK UIT TE VOEREN, EN OM MET HET VOERTUIG VOORZIEN VAN DEZE INRICHTING TE RIJDEN OP WEGEN EN AUTOSTRADES.



VOOR DE REGULING MOET STEEDS BEGONNEN WORDEN VANAF DE HARDSTE INSTELLING (VOLLEDIGE ROTATIE VAN DE REGISTERS (1 - 2) IN WIJZERSZIN). ALS REFERENTIE VOOR DE REGULING VAN DE HYDRAULISCHE REMMING IN COMPRESSIE EN IN EXTENSIE, MOETEN DE STREPEN OP DE REGELREGISTERS (1-2) GEBRUIKT WORDEN.

DRAAI GELEIDELIJK AAN DE REGELREGISTERS (1-2), MET 1/8 DRAAI PER KEER.

EINSTELLUNG DER VORDERRADGABEL

Technische Angabe	Beschreibung/ Wert
Hydraulische Standard-Einstellung in Zugstufe, Schraube (1)	Von ganz geschlossen (*) um 1,25 Umdrehungen öffnen (**)
Hydraulische Einstellung in Zugstufe für Sporteinsatz, Schraube (1)	Von ganz geschlossen (*) um 0,5 - 1 Umdrehungen öffnen (**)
Hydraulische Standard-Einstellung in Druckstufe, Schraube (2)	Von ganz geschlossen (*) (H) um 1 Umdrehung öffnen (**) (S)
Hydraulische Einstellung in Druckstufe für Sporteinsatz, Schraube (2)	Von ganz geschlossen (*) (H) um 0,5 - 1 Umdrehungen öffnen (**) (S)
Federvorspannung, Mutter (3)	Von ganz geschlossen (*) um 4 - 5 überstehende Zacken öffnen (**)
Überstand Schaft (A) von oberer Platte (ausschließlich Deckel) (Standard-Einstellung)	4 überstehende Zacken Wenden Sie sich für diese Einstellung ausschließlich an einen offiziellen Moto Guzzi Vertragshändler.
Überstand Schaft (A) von oberer Platte (ausschließlich Deckel) (Einstellung für Sporteinsatz)	5 überstehende Zacken Wenden Sie sich für diese Einstellung ausschließlich an einen offiziellen Moto Guzzi

REGISTRATIE VAN DE VOORVORK

Kenmerk	Beschrijving / Waarde
Standaard hydraulische regeling in extensie, bout (1)	Vanaf helemaal gesloten (*), openen (**) voor 1,25 draaien
Hydraulische regeling voor sportief gebruik, in extensie, bout (1)	Vanaf helemaal gesloten (*), openen (**) voor 0,5 - 1 draai
Standaard hydraulische regeling in compressie, bout (2)	Vanaf helemaal gesloten (*) (H), openen (**) (S) voor 1 draai
Hydraulische regeling voor sportief gebruik in compressie, bout (2)	Vanaf helemaal gesloten (*) (H), openen (**) (S) voor 0,5 - 1 draai
Voorbelasting van de veer, moer (3)	Vanaf helemaal gesloten (*), openen (**) voor 4 - 5 uitstekende streepjes
Uitsteking van de stangen (A) vanaf de bovenste plaat (exclusief de dop) (standaardregeling)	4 uitstekende streepjes Voor dit type van regeling mag men zich uitsluitend wenden tot een Officiële Moto Guzzi Dealer
Uitsteking van de stangen (A) vanaf de bovenste plaat (exclusief de dop) (regeling voor sportief gebruik)	5 uitstekende streepjes Voor dit type van regeling mag men zich uitsluitend wenden tot een Officiële Moto Guzzi Dealer

(*) = in Uhrzeigersinn

(**) = gegen den Uhrzeigersinn

(*) = wijzerszin

(**) = tegenwijzerszin

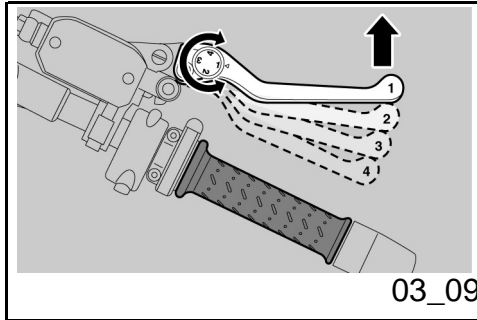

Einstellung des Vorderradbremshebels (03_09)

Der Abstand zwischen Hebelende und Griff kann durch Drehen der Einstellschraube eingestellt werden.

Die Positionen "1" und "4" entsprechen einem ungefähren Abstand zwischen dem Hebelende und dem Griff von jeweils 105 und 85 mm (4.1 e 3.3 in).

Die Positionen "2" und "3" sind Zwischenabstände.

Zur Einstellung: den Steuerhebel nach vorne rücken und die Einstellschraube solange drehen, bis die gewünschte Nummer dem Pfeil gegenüberliegt.

Regulering voorremhendel (03_09)

Het is mogelijk om de afstand tussen het uiteinde van de hendel en het handvat te regelen, door aan het register te draaien.

De posities "1" en "4" komen overeen met een ruw geschatte afstand, tussen het uiteinde van de hendel en het handvat, van respectievelijk 105 en 85 mm (4.1 - 3.3 in).

De posities "2" en "3" komen overeen met tussenliggende afstanden.

Voor de regulering: duw de commandohendel vooruit en draai aan het register tot het gewenste nummer wordt bereikt, dat overeenkomt met de passende pijl.

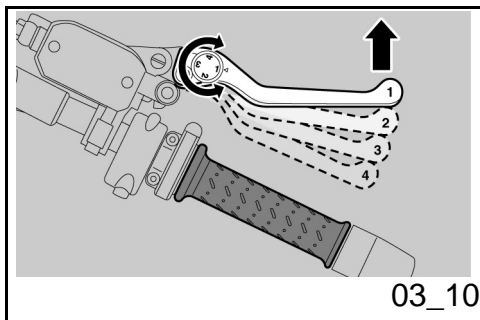

Einstellung des Kupplungshebels (03_10)

Der Abstand zwischen Hebelende und Griff kann durch Drehen der Einstellschraube eingestellt werden.

Die Positionen "1" und "4" entsprechen einem ungefähren Abstand zwischen dem Hebelende und dem Griff von jeweils 105 und 85 mm (4.1 e 3.3 in).

Die Positionen "2" und "3" sind Zwischenabstände.

Zur Einstellung: den Steuerhebel nach vorne rücken und die Einstellschraube solange drehen, bis die gewünschte Nummer dem Pfeil gegenüberliegt.

Regulering schakelhendel (03_10)

Het is mogelijk om de afstand tussen het uiteinde van de hendel en het handvat te regelen, door aan het register te draaien.

De posities "1" en "4" komen overeen met een ruw geschatte afstand, tussen het uiteinde van de hendel en het handvat, van respectievelijk 105 en 85 mm (4.1 - 3.3 in).

De posities "2" en "3" komen overeen met tussenliggende afstanden.

Voor de regulering: duw de commandohendel vooruit en draai aan het register tot het gewenste nummer wordt bereikt, dat overeenkomt met de passende pijl.

Einfahren

Das Einfahren des Motors ist von grundlegender Bedeutung für dessen spätere Lebensdauer und richtigen Betrieb. Wenn möglich auf kurvenreichen bzw. hügeligen Straßen fahren, auf denen der Motor, die Radaufhängungen und die Bremsen besser eingefahren werden. Die Fahrgeschwindigkeit beim Einfahren ändern. Auf diese Weise werden die Bauteile "belastet" und anschließend durch das Abkühlen der Motorteile "entlastet".

Achtung

Inrijden

De proefperiode van de motor is fundamenteel voor het garanderen van de duur en de correcte werking. Rij indien mogelijk op wegen met veel bochten en/of hellingen, waar de motor, de ophangingen en de remmen worden onderworpen aan een meer efficiëntere proefperiode. Wijzig de rijnsnelheid tijdens de proefperiode. Op deze manier kan men het werk van de onderdelen "belasten" en vervolgens "ontlasten", door de delen van de motor af te koelen.

LET OP

WÄHREND DER ERSTEN EINLAUFZEIT KÖNNTE BRANDGERUCH AUS DER KUPPLUNG KOMMEN. DIES IST VÖLLIG NORMAL UND VERSCHWINDET NACH EINFAHREN DER KUPPLUNGSSCHEIBEN.

BEIM EINFAHREN BITTE DARAUF ACHTEN DIE MOTORBAUTEILE NICHT ÜBERMÄSSIG ZU BEANSPRUCHEN.

Achtung

ERST NACH DER INSPEKTION AM ENDE DER EINFahrZEIT KANN DAS FAHRZEUG DIE BESTEN LEISTUNGEN ERBRINGEN.

HET IS MOGELIJK DAT DE KOPPELING EEN LICHT VERBRANDE GEUR VERSPREIDT TIJDENS DE EERSTE GEBRUIKSPERIODE. DIT IS PERFECT NORMAAL, EN ZAL VERDWIJNEN WANNEER DE KOPPELINGSSCHIJVEN INGEREDEN ZULLEN ZIJN.

HET IS BELANGRIJK OM DE ONDERDELEN VAN DE MOTOR TIJDENS DE PROEFPERIODE TE BELASTEN, MAAR MEN MOET OPLETTEN OM NIET TE OVERDRIJVEN.

LET OP

ENKEL NADAT MEN DE SERVICEBEURT NA DE PROEFPERIODE HEEFT UITGEVOERD, VERKRIJGT MEN DE BESTE PRESTATIES VAN HET VOERTUIG.

Folgende Angaben beachten:

- Abrupte Beschleunigungen sowohl während als nach dem Einfahren vermeiden, wenn der Motor mit niedriger Drehzahl läuft.
- Auf den ersten 100 km (62 Meilen) müssen die Bremsen behutsam betätigt und plötzliche oder längere Bremsvorgänge vermieden werden. Damit wird ein richtiges Einlaufen des Abriebmaterials der Bremsbeläge an der Bremsscheibe

Men moet zich houden aan de volgende indicaties:

- Versnel niet bruusk en volledig wanneer de motor aan een laag regime werkt, tijdens en na de proefperiode.
- Tijdens de eerste 100 km (62 mijl) handelt men voorzichtig op de remmen, en vermijdt men om bruusk en lang te remmen. Dit om een correcte stabilisatie van het wrijvingsmateriaal van de pastilles

ermöglicht.



**BEI DER VORGESEHENEN
KILOMETERZAHL DIE IN DER TABELLE
"ENDE EINFahrZEIT" IM ABSCHNITT
WARTUNGSPROGRAMM
VORGESEHENEN ARBEITEN BEI EINEM
OFFIZIELLEN Moto
Guzzi-VERTRAGSHÄNDLER AUSFÜHREN
LASSEN, UM SCHÄDEN AN PERSONEN
ODER AM FAHRZEUG ZU VERMEIDEN.**

op de remschijf toe te staan.



**BIJ DE VOORZIENE KILOMETERSTAND
LAAT MEN BIJ EEN OFFICIËL Moto Guzzi
DEALER DE CONTROLES UITVOEREN
DIE VOORZIEN ZIJN IN DE TABEL VAN
HET "EINDE VAN DE PROEFPERIODE"
VAN HET DEEL VAN HET
GEPROGRAMMEERD ONDERHOUD, OM
LETSELS AAN ZICHZELF OF ANDEREN,
OF SCHADE AAN HET VOERTUIG TE
VOORKOMEN.**

Bei startschwierigkeiten

Das Fahrzeug ist mit einem automatischen Choke ausgestattet, aus diesem Grund gibt es für den Kaltstart keine besonderen Hinweise.

Bei niedrigen Außentemperaturen (in der Nähe oder unter 0°C / 32°F) schaltet sich der automatische Choke ein und erhöht die Motordrehzahl solange, bis eine optimale Motortemperatur erreicht ist. Anschließend schaltet er sich automatisch ab.

ANMERKUNG

**DER AUTOMATISCHE CHOKE KANN
NICHT VON HAND BETÄTIGT WERDEN.**

Moeilijke start

Het voertuig is voorzien van een automatische starter, en vraagt niet om een waarschuwing voor de koude start.

Bij een lage omgevingstemperatuur (om en bij of lager dan 0°C / 32°F) treedt de automatische starter in werking door het toerental te verhogen, tot de optimale temperatuur van de motor wordt bereikt, en wordt daarna automatisch uitgeschakeld.

N.B.

**DE AUTOMATISCHE STARTER KAN NIET
MANUEEL GEACTIVEERD WORDEN.**

Parken

Die Auswahl des Parkplatzes ist sehr wichtig. Halten Sie sich dabei an die Verkehrszeichen und an die nachfolgend beschriebenen Anweisungen.

Achtung

DAS FAHRZEUG AUF FESTEM BODEN PARKEN, UM ZU VERMEIDEN, DASS ES UMFÄLLT.

DAS FAHRZEUG NICHT AN MAUERN ANLEHNEN UND NICHT AUF DEN BODEN LEGEN.

SICHERSTELLEN, DASS DAS FAHRZEUG, UND BESONDERS DIE HEISSEN TEILE, KEINE GEFAHR FÜR PERSONEN UND KINDER DARSTELLEN. DAS FAHRZEUG BEI LAUFENDEM MOTOR ODER BEI ZÜNDSCHLÜSSEL IM ZÜNDSCHLOSS NICHT UNBEAUF SICHTIGT LASSEN.

Achtung

BEIM FALLEN ODER STARKER NEIGUNG DES FAHRZEUGES KÖNNTE KRAFTSTOFF HERAUSFLIESSEN.

DER FÜR DEN ANTRIEB IN VERBRENNUNGSMOTOREN BENUTZTE KRAFTSTOFF IST EXTREM ENTFLAMMBAR UND KANN UNTER BESTIMMTEN UMSTÄNDEN EXPLOSIV WERDEN.

Parkeren

De keuze van de parkeerzone is zeer belangrijk en moet de verkeerstekens en de volgende aanduidingen respecteren.

LET OP

PARKEER HET VOERTUIG OP EEN VASTE EN VLAkke ONDERGROND, ZODAT HET NIET VALT.

LAAT HET VOERTUIG NIET STEUNEN TEGEN MUREN, EN LEG HET NIET OP DE GROND.

CONTROLEER OF HET VOERTUIG, EN VOORAL DE GLOEIEND HETE DELEN ERVAN, NIET GEVAARLIJK ZIJN VOOR PERSONEN EN KINDEREN. LAAT HET VOERTUIG NIET ONBEWAAKT ACHTER MET DE MOTOR AAN, OF MET DE SLEUTEL IN DE ONTSTEKINGSSCHAKELAAR.

LET OP

HET VALLEN OF DE EXCESSIEVE HELLING VAN HET VOERTUIG KUNNEN HET UITSTROMEN VAN BRANDSTOF VEROORZAKEN.

DE BRANDSTOF DIE WORDT GEBRUIKT VOOR DE AANDRIJVING VAN DE ONTPLOFFINGSMOTOR IS UITERST BRANDBAAR, EN KAN EXPLOSIEF WORDEN IN BEPAALDE OMSTANDIGHEDEN.



WEDER DAS EIGENE NOCH DAS BEIFAHRERGEWICHT AUF DEN SEITENSTÄNDER VERLAGERN.



BELAST DE LATERALE STANDAARD NIET MET UW GEWICHT OF DAT VAN DE PASSAGIER.

Katalysator

Das Fahrzeug ist mit einem Schalldämpfer mit Drei-Wege-Metallkatalysator "Platinum - Palladium - Rhodium" ausgestattet.

Diese Vorrichtung hat die Aufgabe die in den Abgasen vorhandenen CO (Kohlenmonoxid) und HC (Kohlenwasserstoffe) zu oxydieren und jeweils in Kohlendioxid und Wasserdampf umzuwandeln.



NICHT IN DER NÄHE VON TROCKENEM GRAS ODER AN FÜR KINDER LEICHT ZUGÄNGLICHEN STELLEN PARKEN, DA DER KATALYSATOR BEIM EINSATZ SEHR HOHE TEMPERATUREN ERREICHT; BITTE ACHT GEBEN UND JEGLICHEN KONTAKT VERMEIDEN, BEVOR DIE TEILE ABGEKÜHLT SIND.

KEIN BLEIHALTIGES BENZIN VERWENDEN, DA ES ZUR ZERSTÖRUNG DES KATALYSATORS FÜHREN KANN

Katalysator

Het voertuig is uitgerust met een knaldemper met metalen katalysator van het type "trivalent met platina - palladium - rodium".

Dit mechanisme heeft als taak om de CO (koolmonoxide) en de HC (onverbrande koolwaterstof) te oxideren die aanwezig zijn in het uitlaatgas, door ze respectievelijk om te zetten in kooldioxide en waterdamp.



VERMIJDT OM HET VOERTUIG TE PARKEREN IN DE BUURT VAN DROGE STRUIKGEWASSEN OF VAN PLAATSEN DIE BEREIKBAAR ZIJN DOOR KINDEREN, OMDAT DE KATALYTISCHE UITLAAT TIJDENS HET GEBRUIK ZEER HOGE TEMPERATUREN BEREIKT; LET DUS ZEER GOED OP EN VERMIJDT EENDER WELK CONTACT, VÓÓR ZE HELEMAAL AFGEKOELD IS.

GEBRUIK GEEN BENZINE MET LOOD, OMDAT ZO DE KATALYSATOR WORDT

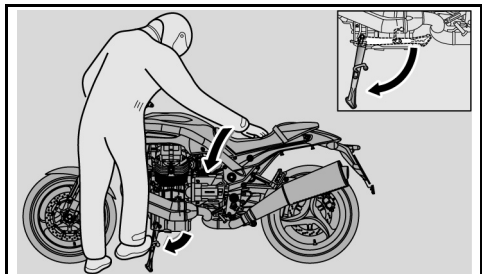

03_11

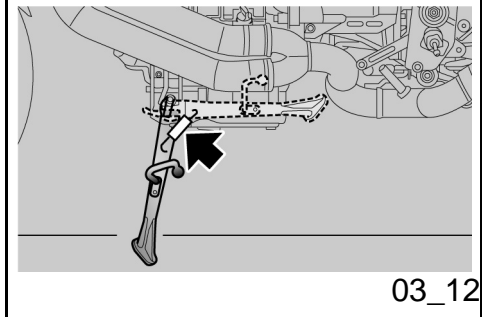

03_12

Ständer (03_11, 03_12)



DER SEITEN- UND DER HAUPTSTÄNDER SOLLTEN SICH FREIGÄNGIG BEWEGEN, GGF. DEN GELENKPUNKT EINSCHMIEREN.

SEITENSTÄNDER

Wurde zur Ausführung eines Manövers (z.B. Bewegung des Fahrzeuges) der Seitenständer hochgeklappt, ist zum Aufbocken des Fahrzeuges auf den Ständer wie folgt vorzugehen:

- Den linken Griff umfassen und die rechte Hand oben auf dem Heckteil legen.
- Den Seitenständer mit dem rechten Fuß bis zur maximalen Ausklappstellung drücken.
- Das Fahrzeug solange neigen, bis der Ständer am Boden zur Auflage kommt.
- Den Lenker ganz nach links einschlagen.

Achtung

VERNIETIGD.

Standaard (03_11, 03_12)



DE LATERALE EN CENTRALE STANDAARD MOETEN VRIJ DRAAIEN, VET EVENTUEEL HET KNOOPPUNT IN.

LATERALE STANDAARD

Wanneer men voor eender welk manoeuvre (bijvoorbeeld het verplaatsen van het voertuig), de standaard moet dichtklappen, handelt men als volgt voor het herplaatsen van het voertuig op de standaard:

- Grijp het linker handvat vast en laat de rechter hand steunen op het achterste bovenste deel van het voertuig.
- Duw de laterale standaard helemaal uit met de rechter voet.
- Laat het voertuig hellen tot de standaard op de grond komt.
- Draai het stuur volledig naar links.

LET OP

CONTROLEER DE STABILITEIT VAN HET VOERTUIG.

SICHERSTELLEN, DASS DAS FAHRZEUG STABIL GELAGERT IST.

Im Seitenständer ist ein Sicherheitsschalter integriert, der dazu dient den Betrieb des Motor bei eingeschaltetem Gang und heruntergeklapptem Seitenständer zu verhindern bzw. zu unterbrechen.

Op de laterale standaard is een veiligheidsschakelaar geïnstalleerd die de werking van de motor belet of onderbreekt wanneer er geschakeld is, en wanneer de laterale standaard uitgeklapt is.

Empfehlungen zum Diebstahlschutz

Achtung

FALLS EINE BREMSSCHEIBENBLOCKIERVORRICHTUNG VERWENDET WIRD, IST DIESE VOR FAHRTANTRITT ZU ENTFERNEN. DIE NICHTEINHALTUNG DIESES HINWEISES KÖNNTE SCHWERE SCHÄDEN AN DER BREMSANLAGE VERURSACHEN UND ZU UNFÄLLEN FÜHREN, DIE SCHWERE VERLETZUNGEN ODER SOGAR DEN TOD BEDINGEN KÖNNTEN.

NIE den Zündschlüssel im Zündschloss stecken lassen und immer das Lenkerschloss verwenden. Das Fahrzeug in einem sicheren Ort, lieber in einer Garage oder beaufsichtigtem Parkplatz, parken. Falls möglich einen zusätzlichen Diebstahlschutz

Tips tegen diefstal

LET OP

WANNEER MEN EEN SCHIJFBLOKKERINGSMECHANISME GEBRUIKT, LET MEN ZEER GOED OP OM HET TE VERWIJDEREN VOORALEER MEN MET HET VOERTUIG GAAT RIJDEN. HET NIET RESPECTEREN VAN DEZE WAARSCHUWING KAN ERNSTIGE SCHADE VEROORZAKEN AAN DE REMINSTALLATIE EN ONGELUKKEN VEROORZAKEN, MET LETSELS EN ZELFS DE DOOD ALS GEVOLG.

Laat de ontstekings sleutel NOOIT achter op het voertuig, en gebruik steeds het stuurslot. Parkeer het voertuig op een veilige plaats, indien mogelijk in een garage of een bewaakte plaats. Gebruik indien mogelijk een extra antidiefstalmechanisme.

verwenden. Prüfen, dass die Fahrzeugdokumente in Ordnung sind und die Kfz-Steuer bezahlt wurde. Den eigenen Namen und Anschrift sowie die Telefonnummer auf dieser Seite eintragen, so dass der Eigentümer im Fall eines Wiederauffindens des Fahrzeugs nach einem Diebstahl schnell identifiziert werden kann.

NACHNAME:

.....

VORNAME:

.....

ANSCHRIFT:

.....

TELEFONNUMMER:

.....

Warnung

**IN VIELEN FÄLLEN KÖNNEN
GESTOHLENE FAHRZEUGE ANHAND
DER ANGABEN IN DER
BEDIENUNGS-/WARTUNGSANLEITUNG
IDENTIFIZIERT WERDEN.**

Controleer of de documenten en de verkeersbelasting in orde zijn. Schrijf uw gegevens en telefoonnummer op deze pagina, om de identificatie van de eigenaar te vergemakkelijken in geval van het terugvinden van het voertuig na diefstal.

NAAM:

.....

VOORNAAM:

.....

ADRES:

.....

TELEFONNUMMER:

.....

WAARSCHUWING

**IN VEEL GEVALLEN WORDEN
GESTOLEN VOERTUIGEN
GEÏDENTIFICEERD DOOR MIDDEL VAN
DE GEGEVENS IN HET GEBRUIKS- EN
ONDERHOUDSBOEKJE.**

Grund-Sicherheitsvorschriften Basis veiligheidsnormen (03_13, 03_14, 03_15, 03_16, 03_17)

Die nachfolgenden Anweisungen sind strikt zu beachten, da sie zum Zwecke der Sicherheit dienen, um Schäden an Personen, Sachen oder am Fahrzeug zu vermeiden, die durch Fallen des Fahrers oder Beifahrers und/oder Umkippen des Fahrzeuges verursacht werden.

Beim Auf- und Absteigen soll man sich frei bewegen können und keine Sachen in den Händen tragen (Gegenstände, Helm, Handschuhe oder Brillen).

Nur auf der linken Seite und bei heruntergeklapptem Seitenständler auf- und absteigen.

Der Seitenständler wurde dafür konzipiert das Fahrzeuggewicht nur mit wenig Ladung, ohne Fahrer und Beifahrer, zu halten.

Das Aufsteigen in Fahrposition mit dem Fahrzeug auf den Seitenständler gelagert ist nur gestattet, um das Fallen oder Umkippen zu vermeiden. Das Fahrer- und Beifahrergewicht sollen nicht auf den Seitenständler gelagert werden.

Beim Auf- und Absteigen könnte das Fahrzeug aus dem Gleichgewicht geraten

(03_13, 03_14, 03_15, 03_16, 03_17)

Schenk maximaler Aufmerksamkeit an die folgenden Sicherheitsanweisungen, da sie aufgestellt sind, um Unfälle mit Personen, Schäden an Personen, Sachen oder am Fahrzeug zu vermeiden, die durch Fallen des Fahrers oder Beifahrers und/oder Umkippen des Fahrzeuges verursacht werden.

Het op- en afstappen van het voertuig moet gebeuren met een totale bewegingsvrijheid en zodat de handen niet worden gehinderd (voorwerpen, niet gedragen helm of handschoenen of bril).

Men moet steeds opstappen en afstappen aan de linker kant van het voertuig, en enkel wanneer de laterale standaard uitgeklaapt is.

De standaard is ontworpen om het gewicht van het voertuig met een minimum last te steunen, zonder bestuurder en passagier.

Het opstappen in de rijpositie wanneer het voertuig op de laterale standaard staat, is enkel toegestaan om de mogelijkheid te voorkomen dat het valt, en de laterale standaard is niet voorzien om het gewicht van de bestuurder en de passagier te dragen.

Tijdens het op- of afstappen kan het gewicht

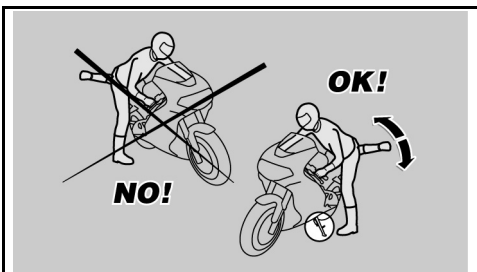

03_13

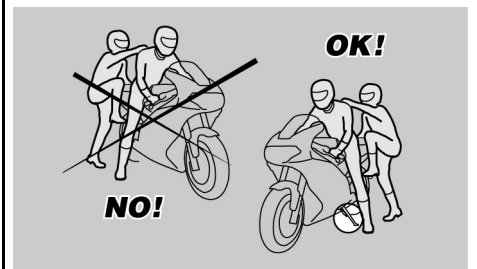

03_14

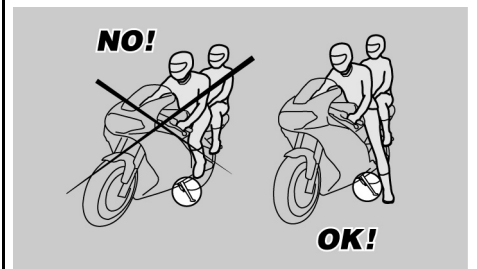

03_15



03_16

03_17

und dadurch fallen oder umkippen.

Achtung

DER FAHRER SOLL IMMER ALS ERSTER AUF- UND ALS LETZTER ABSTEIGEN, DA ER DAS GLEICHGEWICHT DES FAHRZEUGES UND DESSEN STABILITÄT BEIM AUF- UND ABSTEIGEN DES BEIFÄHRERS MANÖVRIEREN SOLL

Ausserdem soll sich der Beifahrer beim Auf- und Absteigen vorsichtig bewegen, um das Fahrzeug und den Fahrer nicht aus dem Gleichgewicht zu bringen.

Achtung

DER FAHRER SOLL DEM BEIFÄHRER BEIBRINGEN, WIE ER AUF DAS FAHRZEUG STEIGEN BZW. VOM FAHRZEUG ABSTEIGEN SOLL.

ZUM AUF- UND ABSTEIGEN DES BEIFÄHRERS IST DAS FAHRZEUG MIT ENTSPRECHENDEN FUSSRASTEN VERSEHEN. DER BEIFÄHRER SOLL SICH BEIM AUF- UND ABSTEIGEN IMMER AUF DIE LINKE FUSSRASTE STÜTZEN.

UM AUS DEM FAHRZEUG ABZUSTEIGEN, NICHT HERUNTERSPRINGEN ODER DIE FÜSSE ZUM BODEN AUSSTRECKEN. IN BEIDEN FÄLLEN KÖNNTE DIE FAHRZEUGSTABILITÄT

van het voertuig evenwichtsverlies veroorzaken, met als gevolg de mogelijkheid op het vallen en het omslaan.

LET OP

DE BESTUURDER MOET STEEDS EERTS OP HET VOERTUIG STAPPEN EN ALS LAATSTE AFSTAPPEN, EN HIJ ZORGT VOOR HET EVENWICHT EN DE STABILITEIT TIJDENS HET OP- EN AFSTAPPEN VAN DE PASSAGIER

Bovendien moet de passagier voorzichtig op- en afstappen om het voertuig en de passagier niet uit evenwicht te brengen.

LET OP

DE PILOOT MOET DE PASSAGIER OP DE HOOGTE BRENGEN VAN HOE MEN MOET OP- EN AFSTAPPEN.

HET VOERTUIG IS VOORZIEN VAN SPECIALE VOETENSTEUNEN VOOR DE PASSAGIER, VOOR HET OP- EN AFSTAPPEN. DE PASSAGIER MOET STEEDS DE LINKER VOETENSTEUN GEBRUIKEN VOOR HET OP- EN AFSTAPPEN.

NIET AFSTAPPEN OF PROBEREN OM AF TE STAPPEN DOOR VAN HET VOERTUIG TE SPRINGEN OF HET BEEN UIT TE STREKKEN OM DE GROND TE RAKEN. IN BEIDE GEVALLEN Zouden HET EVENWICHT EN DE STABILITEIT VAN

BEEINTRÄCHTIGT WORDEN.**Achtung**

DAS GEPÄCK ODER IM HECK BEFESTIGTE GEGENSTÄNDE KÖNNEN BEIM AUF- ODER ABSTEIGEN EIN HINDERNIS DARSTELLEN.

HIERZU DAS RECHTE BEIN SCHWUNGVOLL ÜBER DEN HINTERTEIL (HECKVERKLEIDUNG ODER GEPÄCK) HEBEN, OHNE DAS FAHRZEUG AUS DEM GLEICHGEWICHT ZU BRINGEN.

AUFSTEIGEN

- Den Lenker richtig halten und auf das Fahrzeug steigen ohne das eigene Gewicht auf den Seitenständer zu verlagern.

Achtung

SOLLTE ES NICHT MÖGLICH SEIN BEIDE FÜSSE AUF DEN BODEN ZU STELLEN, NUR DEN RECHTEN AUFSETZEN (BEI VERLUST DES GLEICHGEWICHTS IST DIE LINKE SEITE DURCH DEN SEITENSTÄNDER "GESCHÜTZT") UND DEN LINKEN FUSS BEREITHALTEN.

HET VOERTUIG GESCHAAD KUNNEN WORDEN.**LET OP**

DE BAGAGE EN DE OP DE ACHTERKANT VAN HET VOERTUIG VASTGEMAAKTE DELEN KUNNEN HINDERLIJK ZIJN TIJDENS HET OP- EN AFSTAPPEN.

IN ELK GEVAL MOET MEN EEN GOED GECONTROLEERDE BEWEGING VAN HET RECHTER BEEN VOORZIEN EN UITVOEREN, DIE DE ACHTERKANT VAN HET VOERTUIG MOET VERMIJDEN EN OVERTREFFEN (ACHTERSTUK EN BAGAGE), ZONDER DAT HET VOERTUIG UIT EVENWICHT WORDT GEBRACHT.

OPSTAPPEN

- Grijp correct het stuur vast en stap op het voertuig zonder uw gewicht op de laterale standaard te laten rusten.

LET OP

WANNEER MEN NIET MET BEIDE VOETEN DE GROND RAAKT, STEUNT MEN OP DE RECHTER VOET (IN GEVAL VAN EVENWICHTSVERLIES IS DE LINKER KANT "BESCHERMD" DOOR DE LATERALE STANDAARD), EN HOUDT MEN DE LINKER VOET KLAAR OM TE STEUNEN.

- Beide Füße auf den Boden stellen und das Fahrzeug in Fahrposition bringen und im Gleichgewicht halten.

Achtung

VON DER FAHRPOSITION AUS SOLL DER FAHRER WEDER DIE BEIFAHRER-FUSSRASTEN HERUNTERKLAPPEN NOCH DIES VERSUCHEN, DA DIES DAS GLEICHGEWICHT UND STABILITÄT DES FAHRZEUGES BEEINTRÄCHTIGEN KÖNNTE.

- Der Beifahrer soll beide Beifahrer-Fußrasten herunterklappen.
- Dem Beifahrer beibringen, wie er auf das Fahrzeug steigen soll.
- Mit dem linken Fuß auf den Seitenständer drücken und diesen völlig einklappen.

ABSTEIGEN

- Einen Parkplatz suchen.
- Das Fahrzeug abstellen.



SICHERSTELLEN,

DASS

DER



CONTROLEER OF HET TERREIN VAN DE

- Laat beide voeten op de grond steunen, plaats het voertuig recht vooruit, en hou het in evenwicht.

LET OP

DE BESTUURDER MAG OF MAG NIET PROBEREN OM DE VOETENSTEUN VAN DE PASSAGIER UIT TE KLAPPEN TIJDENS HET RIJDEN, DIT ZOU HET EVENWICHT EN DE STABILITEIT VAN HET VOERTUIG KUNNEN SCHADEN.

- De passagier moet beide voetensteunen van de passagier uitklappen.
- Leg de passagier uit hoe men op het voertuig moet stappen.
- Handel met de linker voet op de laterale standaard, en klap deze volledig in.

AFSTAPPEN

- Kies de zone voor het parkeren.
- Leg het voertuig stil.

PARKPLATZ FREI UND DER BODEN FEST UND EBEN IST.

- Mit der Ferse des linken Fußes den Seitenständer bis zur maximalen Ausklappstellung herunterdrücken.

Achtung

SOLLTE ES NICHT MÖGLICH SEIN BEIDE FÜSSE AUF DEN BODEN ZU STELLEN, NUR DEN RECHTEN AUFSETZEN (BEI VERLUST DES GLEICHGEWICHTS IST DIE LINKE SEITE DURCH DEN SEITENSTÄNDER "GESCHÜTZT") UND DEN LINKEN FUSS BEREITHALTEN.

- Beide Füße auf den Boden stellen und das Fahrzeug in Fahrposition im Gleichgewicht halten.
- Dem Beifahrer beibringen, wie er vom Fahrzeug absteigen soll.



GEFAHR VON FALLEN ODER UMKIPPEN. SICHERSTELLEN, DASS DER BEIFAHREER ABGESTIEGEN IST. DAS EIGENE GEWICHT NICHT AUF DEN SEITENSTÄNDER VERLAGERN.

PARKEERZONE VRIJ, VAST EN VLAK IS.

- Met de linker hiel handelt men op de laterale standaard, en klapt men deze volledig uit.

LET OP

WANNEER MEN NIET MET BEIDE VOETEN DE GROND RAAKT, STEUNT MEN OP DE RECHTER VOET (IN GEVAL VAN EVENWICHTSVERLIES IS DE LINKER KANT "BESCHERMD" DOOR DE LATERALE STANDAARD), EN HOUDT MEN DE LINKER VOET KLAAR OM TE STEUNEN.

- Plaats beide voeten op de grond, en hou het voertuig in evenwicht in de rijrichting.
- Leg de passagier uit hoe men van het voertuig moet stappen.



GEVAAR OP VALLEN OF OMSLAAN. CONTROLEER OF DE PASSAGIER VAN HET VOERTUIG IS GESTAPT. LAAT HET EIGEN GEWICHT NIET OP DE LATERALE STANDAARD RUSTEN.

- Das Fahrzeug so lange neigen, bis der Ständer am Boden zur Auflage kommt.
- Den Lenker richtig greifen und vom Motorrad heruntersteigen.
- Den Lenker ganz nach links einschlagen.
- Die Beifahrer-Fußrasten einklappen.

Achtung



SICHERSTELLEN, DASS DAS FAHRZEUG STABIL GELAGERT IST.

- Hel het voertuig tot de standaard de grond raakt.
- Grijp correct het stuur vast, en stap van het voertuig.
- Draai het stuur volledig naar links.
- Klap de voetensteunen van de passagier dicht.

LET OP



CONTROLEER DE STABILITEIT VAN HET VOERTUIG.

Griso V850 - V1100



Kap. 04
Wartung
Hst. 04
Onderhoud

Vorwort

Normalerweise können planmäßige Wartungsarbeiten vom Benutzer selber ausgeführt werden. Manchmal sind aber hierzu Spezialvorrichtungen und technische Fachkenntnisse erforderlich. Wird zur regelmäßigen Wartung Kundendienst oder technische Beratung benötigt, wenden Sie sich bitte an einen **Offiziellen Moto Guzzi-Vertragshändler**, der Ihnen einen schnellen und sorgfältigen Service garantieren wird.

Warnung

DIESES FAHRZEUG IST DAFÜR VORBEREITET EVENTUELLE BETRIEBSSTÖRUNGEN IN REALZEIT ZU ERKENNEN, DIE VOM ELEKTRONISCHEN STEUERGERÄT GESPEICHERT WERDEN.

JEDES MAL WENN DAS ZÜNDSCHLOSS AUF ON GESTELLT WIRD, SCHALTET SICH DIE KONTROLLLAMPE "ALARM" AUF DEM ARMATURENBRETT CA. DREI SEKUNDEN LANG EIN.

Premisse

Normaal gezien kunnen de gewone onderhoudshandelingen uitgevoerd worden door de gebruiker, en soms kan het nodig zijn om de specifieke gereedschappen te gebruiken en om over technische kennis te beschikken. In geval van periodiek onderhoud, wanneer men assistentie of technisch advies nodig heeft, wendt men zich tot een **Officiële Moto Guzzi Dealer** die een zorgvuldige en bekommerde service zal garanderen.

WAARSCHUWING

DIT VOERTUIG IS VOORZIEN VOOR HET ONMIDDELIJK ONTDEKKEN VAN EVENTUELE ONREGELMATIGHEDEN IN VERBAND MET DE WERKING, DIE OPGESLAAN WORDEN IN DE ELEKTRONISCHE CENTRALE.

ELKE KEER MEN DE ONTSTEKINGSSCHAKELAAR IN POSITIE "ON" PLAATST, LICHT DE CONTROLELAMP "ALARM" OP HET DASHBOARD OP VOOR ONGEVEER DRIE SECONDEN.

Ölstandkontrolle (04_01, 04_02)

Den Motorölstand regelmäßig kontrollieren und alle 10000 km (6250 Meilen) wechseln.

Für die Kontrolle:



DIE KONTROLLE DES MOTORÖLSTANDES MUSS BEI WARMEM MOTOR UND NICHT EINGESCHRAUBTEM MESSSTAB AUSGEFÜHRT WERDEN.

WIRD DIE ÖLSTANDKONTROLLE BEI KALTEM MOTOR AUSGEFÜHRT, KÖNNTE DAS ÖL VORLÄUFIG UNTER DEM "MIN"-NIVEAU SINKEN.

DIES STELLT KEIN PROBLEM DAR, ES SEI DENN DIE ALARM-KONTROLLLAMPE UND DAS ICON MOTORÖLDRUCK AM DISPLAY LEUCHTEN GLEICHZEITIG AUF.

Achtung

UM DEN MOTOR ANZUWÄRMEN UND DAS MOTORÖL IN BETRIEBSTEMPERATUR ZU BRINGEN, DEN MOTOR NICHT IM LEERLAUF BEI STILLSTEHENDEM FAHRZEUG LAUFEN LASSEN.

RICHTIG WÄRE ES EINE KONTROLLE NACH EINER REISE ODER EINER FAHRT VON CA. 15 KM (10 MEILEN) AUF EINER LANDSTRASSE AUSZUFÜHREN

Controle oliepeil (04_01, 04_02)

Controleer regelmatig het peil van de motorolie, vervang ze elke 10000 km (6250mijl).

Voor de controle:



DE CONTROLE VAN HET PEIL VAN DE MOTOROLIE MOET UITGEVOERD WORDEN BIJ WARME MOTOR EN MET NIET VASTGEDRAAIDE STAAF.

WANNEER MEN DE CONTROLE VAN HET PEIL VAN DE MOTOROLIE BIJ KOUDE MOTOR UITVOERT, KAN DE OLIE TIJDELIJK ONDER HET "MIN" PEIL DALEN.

DIT VORMT GEEN ENKEL PROBLEEM, MITS DE CONTROLELAMP VAN HET ALARM EN DE ICOON VAN DE DRUK VAN DE MOTOROLIE OP HET DISPLAY NIET TEGELIJK OPLICHTEN.

LET OP

OM DE MOTOR OP TE WARMEN EN DE MOTOROLIE OP WERKTEMPERATUUR TE BRENGEN, LAAT MEN DE MOTOR NIET WERKEN AAN HET MINIMUM TOERENTAL WANNEER HET VOERTUIG STIL STAAT.

DE CORRECTE PROCEDURE VOORZIET

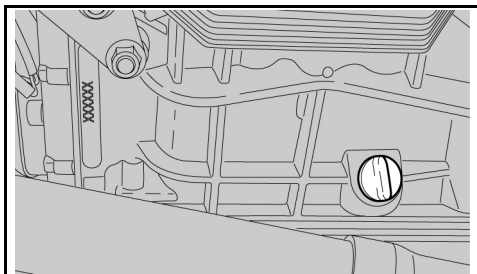

04_01

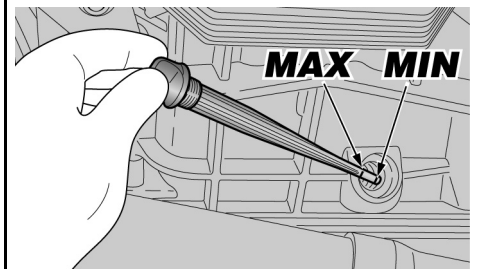

04_02

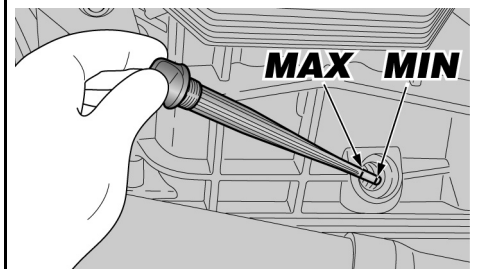

04_03

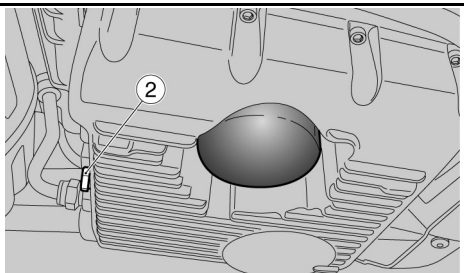

04_04

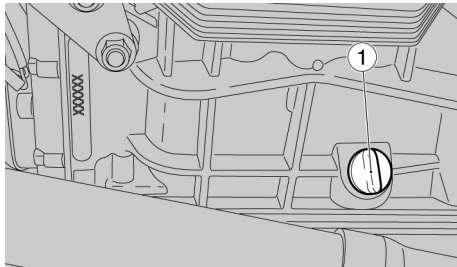

04_05

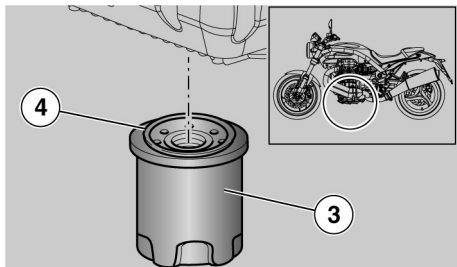

04_06

(GENÜGT, UM DAS MOTORÖL AUF BETRIEBSTEMPERATUR ZU BRINGEN).

- Den Motor abstellen.
- Das Fahrzeug senkrecht, mit beiden Rädern auf dem Boden halten.
- Die Öl-Einfüllschraube/ Ölmesstab abschrauben.
- Den Ölmesstab reinigen und ohne festzuschrauben wieder einsetzen.
- Erneut herausziehen und den Ölstand prüfen.
- Der Füllstand ist richtig, wenn er ungefähr bis zur Markierung "MAX" reicht.

Nachfüllen von öl (04_03)

Achtung



UM SCHWERE MOTORSCHÄDEN ZU VERMEIDEN, NIEMALS DIE MARKIERUNG "MAX" ÜBER- UND DIE MARKIERUNG "MIN" UNTERSCHREITEN.

HET UITVOEREN VAN DE CONTROLE NA EEN REIS, OF NADAT MEN ONGEVEER 15 km (10 mijl) HEEFT AFGELEGD BUITEN DE STAD (VOLDOENDE OM DE MOTOROLIE OP TEMPERATUUR TE BRENGEN).

- Leg de motor stil.
- Hou het voertuig in verticale positie met de twee wielen op de grond.
- Draai de vuldop / peilstaaf van de olie los.
- Reinig de peilstaaf van de olie en plaats ze weer zonder ze vast te draaien.
- Verwijder hem opnieuw en controleer het oliepeil.
- Het peil is correct wanneer ongeveer het "MAX" peil bereikt wordt.

Olie bijvullen (04_03)

LET OP



OVERSCHRIJDT DE MARKERING «MAX» NIET, EN LAAT HET NIET ONDER DE MARKERING «MIN» KOMEN, OM GEEN ERNSTIGE SCHADE AAN DE MOTOR TE VEROORZAKEN.

Falls erforderlich, den Motorölstand auf den vorgeschriebenen Stand bringen:

- Die Öl-Einfüllschraube abschrauben und entfernen.



NIEMALS ADDITIVE ODER ANDERE SUBSTANZEN DEM ÖL HINZUFÜGEN.

Indien nodig herstelt men het peil van de motorolie:

- Draai de vuldop los en verwijder hem.



VOEG GEEN ADDITIEVEN OF ANDERE STOFFEN AAN DE OLIE TOE.

Falls Trichter oder ähnliche Hilfsmittel verwendet werden, sicherstellen, dass diese vollkommen sauber sind.

WANNEER EEN TRECHTER OF IETS ANDERS WORDT GEBRUIKT, MOET DEZE PERFECT GEREINIGD WORDEN.

Achtung

ÖL GUTER QUALITÄT MIT VISKOSITÄT 10W - 60 VERWENDEN.

LET OP

GEBRUIK OLIE VAN GOEDE KWALITEIT, MET 10W - 60 GRADATIE.

- Nachfüllen, bis der festgelegte Ölpegel erreicht wurde.

- Vul bij door het juiste peil te herstellen.

Ölwechsel (04_04, 04_05, 04_06)



DIE FÜR DEN MOTORÖLWECHSEL UND FILTERTAUSCH AUSZUFÜHRENDEN

Olie vervangen (04_04, 04_05, 04_06)



DE HANDELINGEN VOOR DE VERVANGING VAN DE MOTOROLIE EN

ARBEITEN KÖNNTEN FÜR EINEN LAIEN KOMPLIZIERT SEIN.

BEI BEDARF, WENDEN SIE SICH BITTE AN EINEN offiziellen Moto Guzzi-Vertragshändler.

MÖCHTE MAN DIESE ARBEITEN TROTZDEM ALLEINE AUSFÜHREN, BITTE FOLGENDE ANWEISUNGEN BEACHTEN.

Den Motorölstand regelmäßig prüfen.

Zum Wechseln:

Achtung

DAMIT DAS ÖL VOLLSTÄNDIG UND BESSER HERAUSFLIESSEN KANN, SOLL ES WARM, ALSO FLÜSSIGER SEIN. DIES IST NACH CA. ZWANZIG MINUTEN NORMALBETRIEB MÖGLICH.



DER WARMER MOTOR ENTHÄLT HEISSES ÖL. BEI AUSFÜHRUNG DER NACHSTEHEND BESCHRIEBENEN ARBEITEN BESONDERS VORSICHTIG VORGEHEN, UM VERBRÜHUNGEN ZU VERMEIDEN.

- Einen Behälter mit einem

DE MOTOROLIEFILTER, ZOUDEN MOEILIK EN INGEWIKKELD KUNNEN ZIJN VOOR EEN ONERVAREN OPERATOR.

INDIEN NODIG WENDT MEN ZICH TOT EEN Officiële Moto Guzzi Dealer.

WANNEER MEN ZE TOCH ZELF UITVOERT, HOUDT MEN ZICH AAN DE VOLGENDE INSTRUCTIES.

Controleer regelmatig het peil van de motorolie.

Voor de vervanging:

LET OP

VOOR EEN BETERE EN VOLLEDIGE UITSTROMING MOET DE OLIE WARM ZIJN, EN DUS VLOEIBAARDER. DEZE CONDITIE WORDT BEREIKT WANNEER DE MOTOR VOOR ONGEVEER TWINTIG MINUTEN HEEFT GEWERKT.



DE OLIE IN EEN OPGEWARMDE MOTOR HEEFT EEN ZEER HOGE TEMPERATUUR, LET DUS ZEER GOED OP OM U NIET TE VERBRANDEN TIJDENS HET UITVOEREN VAN DE VOLGENDE HANDELINGEN.

- Plaats een recipiënt met een inhoud

- Fassungsvermögen von mehr als 4000 cm³ (244 in³) unter der Öl-Ablassschraube (2) aufstellen.
- Die Öl-Ablassschraube (2) abschrauben und entfernen.
 - Die Spitze des Karosserie-Unterteils entfernen.
 - Die Einfüllschraube (1) abschrauben und entfernen.
 - Das Öl ablassen und einige Minuten in den Behälter tropfen lassen.
 - Die Dichtungs-Unterlegscheibe der Öl-Ablassschraube (2) kontrollieren und gegebenenfalls wechseln.
 - Die am Magneten der Öl-Ablassschraube (2) anhaftenden Metallreste entfernen.
 - Die Öl-Ablassschraube (2) anbringen und festschrauben. .



KEIN ALTÖL IN DIE UMWELT VERSCHÜTTEN.

ES EMPFIEHLT SICH DAS ALTÖL IN EINEM DICHTVERSIEGELTEN BEHÄLTER ZU SAMMELN UND ZU EINER ALTÖLSAMMELSTELLE BZW. ZUR TANKSTELLE ZU BRINGEN, IN DER DAS ÖL GEKAUFT WURDE.

Den Motorölfilter bei jedem Motorölwechsel wechseln.

- van minstens 4000 cc (244 cuin) onder de afvoerdop (2).
- Draai de afvoerdop los en verwijder hem (2).
 - Verwijder het onderste punt.
 - Draai de toevoerdop los en verwijder hem (1).
 - Voer de olie af, en laat ze enkele minuten uitdruipen in het recipiënt.
 - Controleer en vervang eventueel de dichtingsrondellen van de afvoerdop (2).
 - Verwijder de metalen resten die aan de magneet van de afvoerdop hangen (2).
 - Draai de afvoerdop vast en sluit hem (2).



LOOS DE OLIE NIET IN HET MILIEU.

MEN RAADT AAN OM DE OLIE, IN EEN VERZEGELD RECIPIËNT, NAAR HET SERVICESTATION TE BRENGEN WAAR MEN GEWOONLIJK OLIE AANSCHAFT, OF NAAR EEN OPVANGCENTRUM VOOR OLIES.

Voer de vervanging van de filter van de motorolie uit, bij elke vervanging van de

- Den Motorölfilter (3) von der Aufnahme ausschrauben und entfernen.



**NIEMALS EINEN
VERWENDETEN
WIEDERBENUTZEN.**

**BEREITS
FILTER**

motorolie.

- Verwijder de motoroliefilter (3), door hem uit de zit te draaien.



**GEBUIK GEEN FILTER DIE REEDS
WERD GEBRUIKT.**

MOTORÖLFILTERTAUSCH

- Eine dünne Schicht Öl auf den Dichtungsring (4) des neuen Motorölfilters auftragen.
- Den neuen Filter in die Aufnahme einschrauben und von Hand festziehen.

**VERVANGING VAN DE
MOTOROLIEFILTER**

- Breng een laagje vet aan op de dichtingsring (4) van de nieuwe motoroliefilter.
- Plaats de nieuwe filter in de zit, draai hem vast, en sluit hem met de hand.

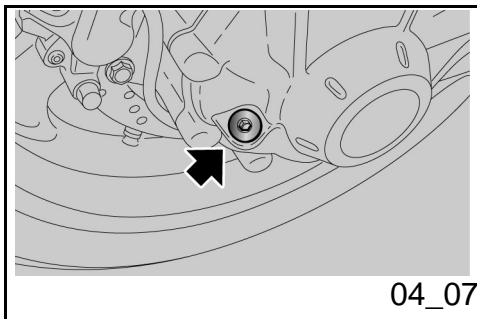

Kardanölstand (04_07)

Den Kardanölstand regelmäßig kontrollieren und den Ölwechsel entsprechend der Angaben aus der Tabelle für das Wartungsprogramm vornehmen.

Für die Kontrolle:

- Das Fahrzeug senkrecht, mit beiden Rädern auf dem Boden halten.
- Den Füllstand-Verschluss abschrauben und entfernen.
- Der Füllstand ist richtig, wenn er bis zum Füllstand-Verschluss reicht. Liegt das Öl unter dem vorgeschriebenen Pegel, muss dieses nachgefüllt werden.

Zum Nachfüllen und evtl. Wechsel des Öls im Kardantrieb soll man sich an einen **Offiziellen Moto Guzzi-Vertragshändler** wenden.

Getriebeölstand

- Zur Kontrolle, Nachfüllen und Wechsel des Getriebeöls soll man sich an einen **Offiziellen Moto Guzzi-Vertragshändler** wenden.

Cardanoliepeil (04_07)

Controleer regelmatig het oliepeil van de cardankoppeling, en vervang de olie aan de intervals die worden voorzien in de tabel van het geprogrammeerd onderhoud

Voor de controle:

- Hou het voertuig in verticale positie met de twee wielen op de grond.
- Draai de peildop los, en verwijder hem.
- Controleer of de olie de boring van de peildop bijna bereikt. Wanneer de olie zich onder het voorgeschreven peil bevindt, moet men bijvullen.

Voor het bijvullen en de eventuele vervanging van de olie van de transmissiegroep aan de cardanas, wendt men zich tot een **Officiële Moto Guzzi Dealer**.

Versnellingsbak oliepeil

- Voor de controle, het bijvullen en de vervanging van de olie van de versnellingsbak, wendt men zich tot een **Officiële Moto Guzzi Dealer**.

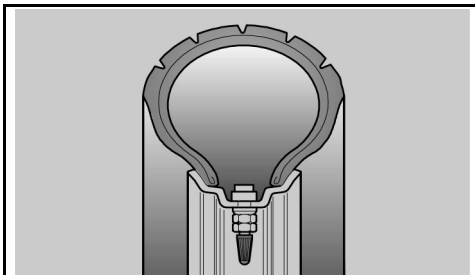

04_08

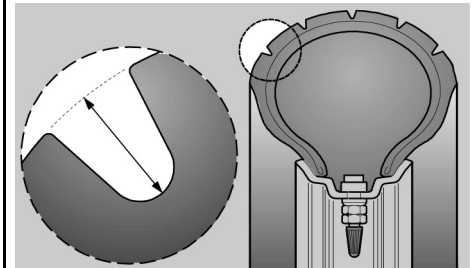

04_09

Reifen (04_08, 04_09)

Das Fahrzeug ist mit schlauchlosen Reifen (Tubeless) ausgestattet.

Achtung

DER REIFENDRUCK MUSS REGELMÄSSIG BEI KALTEN REIFEN GEPRÜFT WERDEN. BEI WARMEN REIFEN IST DER MESSWERT NICHT RICHTIG. DEN REIFENDRUCK BESONDERS VOR LÄNGEREN FAHRTEN PRÜFEN. BEI EINEM ZU HOHEN REIFENDRUCK WERDEN DIE UNEBENHEITEN DES BODENS NICHT GEDÄMPFT UND DAHER AUF DEN LENKER ÜBERTRAGEN, DAS BEEINTRÄCHTIGT DEN FAHRKOMFORT UND VERRINGERT DIE STRASSENHAFTUNG BEI KURVENFAHRTEN.

BEI EINEM ZU NIEDRIGEN REIFENDRUCK WERDEN DIE REIFENWÄNDE STÄRKER BELASTET, DER REIFEN KÖNNTE AUF DER FELGE RUTSCHEN ODER SICH ABLÖSEN, WAS ZUM VERLUST DER FAHRZEUGKONTROLLE FÜHREN WÜRDE.

BEI VOLLBREMSUNGEN KÖNNTEN SICH DIE REIFEN AUS DEN FELGEN LÖSEN.

BEI KURVENFAHRTEN KÖNNTE DAS FAHRZEUG INS SCHLEUDERN GERATEN.

Banden (04_08, 04_09)

Dit voertuig is voorzien van banden zonder binnenband (tubeless).

LET OP

CONTROLEER REGELMATIG DE SPANNING VAN DE BANDEN BIJ DE OMGEVINGSTEMPERATUUR. WANNEER DE BANDEN WARM ZIJN, IS DE METING NIET CORRECT. VOOR DE METING UIT VOORAL VÓÓR EN NA EEN LANGE REIS. WANNEER DE SPANNING TE HOOG IS, WORDT DE ONEFFENHEID VAN HET TERREIN NIET GEDEMPD, EN DUS NAAR DE STUURINRICHTING VERSTUURT, ZODAT HET RIJCOMFORT VERMINDERT EN DE WEGLIKKING IN BOCHTEN VERSLECHTERT.

WANNEER VICEVERSA DE BANDENSPANNING ONVOLDOENDE IS, WERKEN DE ZIJKANTEN VAN DE BANDEN MEER, EN KAN HET ZIJN DAT DE BAND OP DE VELG SLIPT OF LOSKOMT, MET ALS GEVOLG DAT MEN DE CONTROLE OVER HET VOERTUIG VERLIEST.

WANNEER MEN BRUUSK REMT, KUNNEN DE BANDEN UIT DE VELGEN KOMEN.

IN BOCHTEN KAN HET VOERTUIG GAAN SLIPPEN.

CONTROLEER DE STAAT VAN HET RIJOPPERVLAK EN DE SLIJTAGE,

DEN ZUSTAND DER REIFENDECKE KONTROLLIEREN. EIN SCHLECHTER ZUSTAND BEEINTRÄCHTIGT DIE STRASSENHAFTUNG UND LENKBARHEIT DES FAHRZEUGS.

EINIGE REIFENTYPEN, DIE FÜR DIESES FAHRZEUG ZUGELASSEN SIND, SIND MIT ABNUTZUNGSANZEIGERN AUSGESTATTET.

ES GIBT VERSCHIEDENE SORTEN VON ABNUTZUNGSANZEIGERN. FRAGEN SIE IHREN HÄNDLER WIE DIE VERSCHLEISSKONTROLLE VORZUNEHMEN IST.

DEN REIFENVERBRAUCH DURCH SICHTPRÜFUNG KONTROLLIEREN, FALLS VERSCHLISSEN SOLLEN DIESE AUSGEWECHSELT WERDEN.

ALTE REIFEN, AUCH WENN SIE NOCH NICHT VOLLSTÄNDIG ABGENUTZT SIND, KÖNNEN HART WERDEN UND NICHT MEHR DIE STRASSENHAFTUNG GARANTIEREN. IN DIESEM FALL MÜSSEN DIE REIFEN GEWECHSELT WERDEN. DER REIFEN MUSS GEWECHSELT WERDEN, WENN ER ABGENUTZT IST ODER EIN LOCH AUF DER LAUFFLÄCHE GRÖßER ALS 5 mm (0.197 in) IST.

NACH EINER REIFENREPARATUR MÜSSEN DIE REIFEN AUSGEWUCHTET WERDEN.

OMDAT SLECHTE BANDENCONDITIES DE WEGLIIGING EN DE MANOEUVREERBAARHEID VAN HET VOERTUIG KUNNEN SCHADEN.

ENKELE BANDENTYPES, DIE GEHOMOLOGEERD ZIJN VOOR DIT VOERTUIG, HEBBEN EEN SLIJTAGE-INDICATOR.

ER BESTAAN VERSCHILLENDE TYPES VAN SLIJTAGE-indicatoren. VERSCHAF INFORMATIE BIJ UW VERKOPER IN VERBAND MET DE MODALITEITEN VOOR DE CONTROLE VAN DE SLIJTAGE.

CONTROLEER VISIEF DE SLIJTAGE VAN DE BANDEN, EN VERVANG ZE INDIEN ZE VERSLETEN ZIJN.

WANNEER DE BANDEN OUD ZIJN, EN OOK AL ZIJN ZE NIET VERSLETEN, KUNNEN ZE VERHARDEN EN DUS DE WEGLIIGING NIET GARANDEREN. IN DIT GEVAL VERVANGT MEN DE BANDEN. LAAT DE BAND VERVANGEN WANNEER HIJ VERSLETEN IS, OF WANNEER ER EEN EVENTUEEL GAT IS IN DE ZONE VAN HET RIJVLAK DAT GROTER IS DAN 5 mm (0.197 in).

NADAT MEN DE BAND HEEFT LATEN HERSTELLEN, LAAT MEN DE WIELEN BALANCEREN.

GEBRUIK UITSLUITEND DE MAAT VAN BANDEN DIE WORDT AANGEDUID DOOR HET HUIS. LAAT GEEN BANDEN

AUSSCHLIESSLICH REIFEN MIT DEM VOM HERSTELLER ANGEGEBENEN MASSES VERWENDEN. KEINE SCHLAUCHREIFEN AN FELGEN FÜR SCHLAUCHLOSE REIFEN MONTIEREN, UND UMGEKEHRT. PRÜFEN, DASS AUF DEN REIFENVENTILEN IMMER DIE SCHUTZKAPPEN AUFGESETZT SIND, UM EIN PLÖTZLICHES ENTWEICHEN DER LUFT AUS DEN REIFEN ZU VERMEIDEN.

DER REIFENWECHSEL, DAS AUSWUCHTEN, DIE REPARATUR UND WARTUNG DER REIFEN SIND SEHR WICHTIG UND MÜSSEN STETS MIT GEEIGNETEM WERKZEUG UND DER NÖTIGEN ERFAHRUNG VORGENOMMEN WERDEN. WENDEN SIE SICH FÜR DIESE ARBEITEN AN EINEN OFFIZIELLEN VERTRAGSHÄNDLER ODER AN EINE REIFEN-FACHWERKSTATT.

NEUE REIFEN KÖNNEN EINEN RUTSCHIGEN BELAG HABEN: DIE ERSTEN KILOMETER SEHR VORSICHTIG FAHREN. DIE REIFEN NICHT MIT UNGEEIGNETEN FLÜSSIGKEITEN SCHMIEREN.

ALTE REIFEN, AUCH WENN SIE NOCH NICHT VOLLSTÄNDIG ABGENUTZT SIND, KÖNNEN HART WERDEN UND NICHT MEHR DIE STRASSENHAFTUNG GARANTIEREN.

IN DIESEM FALL MÜSSEN DIE REIFEN GEWECHSELT WERDEN.

INSTALLEREN VAN HET TYPE MET BINNENBAND OP VELGEN VOOR TUBELESS BANDEN, EN VICEVERSA. CONTROLEER OF DE VENTIELEN VOOR HET OPBLAZEN STEEDS HUN DOPJES HEBBEN, OM HET PLOTSELING LEEGLOPEN VAN DE BANDEN TE VERMIJDEN.

DE HANDELINGEN VAN HET VERVANGEN, HERSTELLEN, ONDERHOUD EN BALANCEREN ZIJN ZEER BELANGRIJK, EN MOETEN DUS UITGEVOERD WORDEN MET GESCHIKTE GEREEDSCHAPPEN EN MET DE NODIGE ERVARING. DAAROM RAADT MEN AAN OM ZICH TE WENDEN TOT EEN OFFICIËLE DEALER OF EEN BANDENSPECIALIST VOOR HET UITVOEREN VAN VOORAFGAANDE HANDELINGEN.

WANNEER DE BANDEN NIEUW ZIJN, KUNNEN ZE BEDEKT ZIJN MET EEN GLADDE LAAG: DE EERSTE KILOMETERS MOET MEN VOORZICHTIG RIJDEN. SMEER DE BANDEN NIET IN MET ONGESCHIKTE VLOEISTOFFEN.

WANNEER DE BANDEN OUD ZIJN, EN OOK AL ZIJN ZE NIET VERSLETEN, KUNNEN ZE VERHARDEN EN DUS DE WEGLIGGING NIET GARANDEREN.

IN DIT GEVAL VERVANGT MEN DE BANDEN.

Mindestprofiltiefe der Radlauffläche:

vorne und hinten 2 mm (0.079 in) (USA 3 mm) (USA 0.118 in) und in jedem Fall nicht geringer als in den gültigen gesetzlichen Vorschriften des Einsatzlandes vorgeschrieben.

Minimum dieptelimit van het rijvlak:

vooraan en achteraan 2 mm (0.079 in) (USA 3 mm) (USA 0.118 in) en alleszins niet minder dan voorgeschreven door de van kracht zijnde wetgeving van het land waar het voertuig wordt gebruikt.

Ausbau der zündkerze (04_10, 04_11, 04_12, 04_13, 04_14, 04_15)



FOLGENDE ANWEISUNGEN BEZIEHEN SICH AUSSCHLIESSLICH AUF DIE ZÜNDKERZEN AUSSEN (1). DIE AUSFÜHRUNG 1100 IST AUCH MIT ZWEI INNEREN ZÜNDKERZEN (2) AUSGESTATTET. ZUM WECHSELN WENDEN SIE SICH BITTE AN EINEN offiziellen Moto Guzzi-Vertragshändler.



AUCH WENN NUR EINE DER BEIDEN ZÜNDKERZEN AUSSEN (1) WECHSELBEDÜRFTIG IST, SOLLTEN IMMER BEIDE ZÜNDKERZEN AUSWECHSELT WERDEN.

Demontieren van de bougie (04_10, 04_11, 04_12, 04_13, 04_14, 04_15)



DE VOLGENDE INSTRUCTIES HEBBEN ENKEL BETREKKING OP DE EXTERNE BOUGIES (1). DE 1100 VERSIE IS UITGERUST MET TWEE INTERNE BOUGIES (2), EN VOOR HUN VERVANGING WENDT MEN ZICH TOT EEN Officiële Moto Guzzi Dealer.



OOK AL MOET SLECHTS ÉÉN EXTERNE BOUGIE (1) VERVANGEN WORDEN, MOET MEN STEEDS BEIDE BOUGIES VERVANGEN.

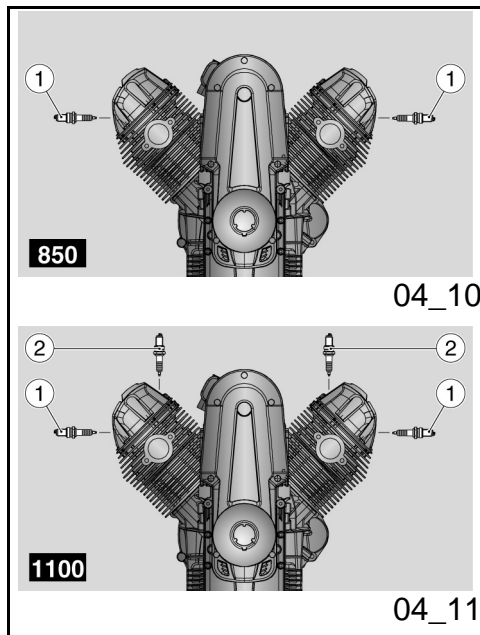

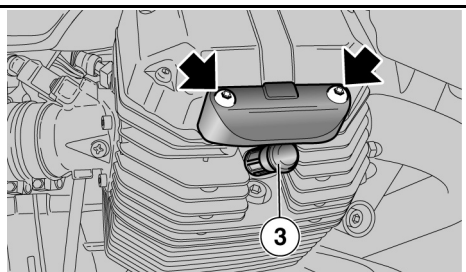

04_12

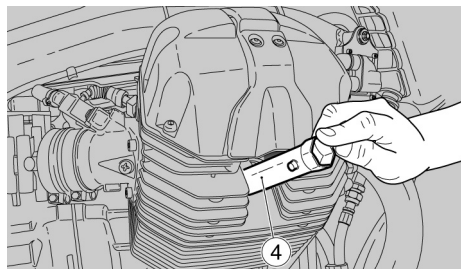

04_13

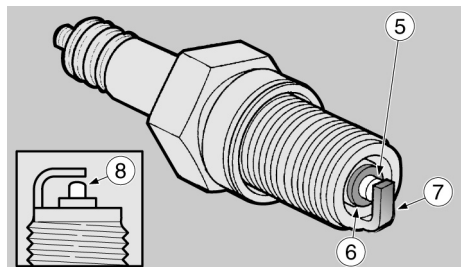

04_14

Zum Ausbau:

- Die beiden Schrauben abschrauben und die Sperre entfernen.
- Den Kerzenstecker (3) von der Zündkerze abziehen.
- Alle Schmutzspuren am Kerzensitz entfernen.
- Den Kerzenschlüssel aus dem Bordwerkzeug auf die Zündkerze aufsetzen.
- Am Sechskantbereich des Kerzenschlüssels den Maulschlüssel (4) aus dem Bordwerkzeug ansetzen.
- Die Zündkerze ausschrauben und ausbauen. Darauf achten, dass kein Staub oder andere Materialien in den Zylinder gelangen.

Zur Kontrolle und Reinigung:

ZUR REINIGUNG NIEMALS METALLBÜRSTEN UND/ODER SCHEUERENDE REINIGUNGSMITTEL, SONDERN AUSSCHLIESSLICH EINEN DRUCKLUFTSTRAHL VERWENDEN.

Zeichenerklärung:

- mittlere Elektrode (5);

Voor de verwijdering:

- Draai de twee bouten los en verwijder de blokkering.
- Verwijder de pipet (3) van de bougie.
- Verwijder elk vuilspoor van de basis van de bougie.
- Plaats de speciale sleutel, geleverd bij de gereedschapskit, op de bougie.
- Plaats de sleutel (4) die wordt bijgeleverd bij de gereedschapskit op de zeshoekige zit van de bougiesleutel.
- Draai de bougie los en verwijder ze uit de zit, en laat geen stof of andere stoffen in de cilinder terechtkomen.

Voor de controle en de reiniging:

VOOR DE REINIGING MAG MEN GEEN METALEN BORSTELS EN/OF ABRASIEVE PRODUCTEN GEBRUIKEN, MAAR UITSLUITEND EEN PERSLUCHTSTRAAL.

Legende:

- centrale elektrode (5);

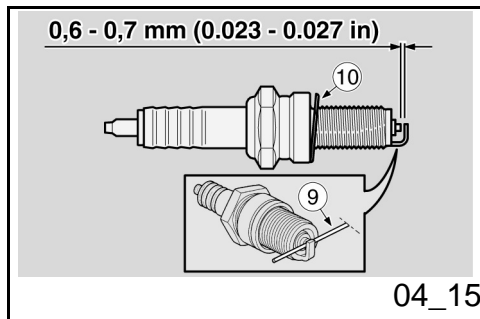

- Isolierung (6);

- seitliche Elektrode (7).

- Sicherstellen, dass auf den Elektroden und auf der Isolierung keine Kohlenstoffablagerungen oder Korrosionszeichen vorhanden sind. Ggf. mit einem Druckluftstrahl säubern.

Sollten Risse an der Isolierung, korrodierte Elektroden, zu starke Ablagerungen vorhanden sein oder die mittlere Elektrode (5) eine abgerundete spitze (8) aufweisen, die Zündkerze auswechseln.

- Den Elektrodenabstand mit einer Fühlerblattlehre (9) kontrollieren.

Achtung



AUF KEINEN FALL VERSUCHEN DEN ABSTAND ZWISCHEN DEN ELEKTRODEN WIEDERHERZUSTELLEN.

Der Elektrodenabstand muss **0,6 - 0,7 mm (0.023 - 0.027 in)** betragen. Andernfalls die Zündkerze auswechseln.

- Sicherstellen, dass die Unterlegscheibe (10) in gutem

- isolering (6);

- laterale elektrode (7).

- Controleer of de elektroden en de isolering van de bougie geen carbonresten of corrosietekens vertonen, reinig ze eventueel met een persluchtstraal.

Wanneer de bougie scheurtjes op de isolering, corrosie op de elektroden, excessieve afzettingen vertoont, of de centrale elektrode (5) vertoont een afgerond toppunt (8), moet de bougie vervangen worden.

- Controleer de afstand tussen de elektroden met een diktemeter van het randtype (9).

LET OP



PROBEER OP GEEN ENKELE MANIER OM DE AFSTAND TUSSEN DE ELEKTRODEN WEER OP MAAT TE BRENGEN.

De afstand tussen de elektroden moet **0,6 - 0,7 mm (0.023 - 0.027 in)** bedragen, wanneer deze verschillend is moet men de bougie vervangen.

- Controleer of de rondel (10) in

Zustand ist.

goede condities verkeert.

Für den Einbau:

- Mit angebrachter Unterlegscheibe (10) die Zündkerze von Hand einschrauben, um Schäden am Gewinde zu vermeiden.
- Mit dem Kerzenschlüssel aus dem Bordwerkzeug die Zündkerze um ein ½ Umdrehung festziehen, um die Unterlegscheibe zusammenzudrücken.

Drehmoment Zündkerze: 20 Nm (2 kgm).

Achtung

**DIE ZÜNDKERZE MUSS GUT
FESTGESCHRAUBT SEIN,
ANDERNFALLS KANN SICH DER MOTOR
ÜBERHITZEN UND SCHWER
BESCHÄDIGT WERDEN.**

**NUR ZÜNDKERZEN DES EMPFOHLENEN
TYP S VERWENDEN, DA ANSONSTEN DIE
MOTORLEISTUNGEN UND DESSEN
LANGLEBIGKEIT BEEINTRÄCHTIGT
WERDEN KÖNNTEN.**

- Die Zündkerzenkappe richtig aufsetzen, so dass sie sich durch die Motorvibration nicht lösen kann.

Voor de installatie:

- Met gemonteerde rondel (10) draait men de bougie manueel vast, om te vermijden dat de schroefdraad wordt beschadigd.
- Sluit de bougies met behulp van de in de gereedschapskit bijgevoegde sleutel, door elke bougie een 1/2 draai vast te draaien om de rondel vast te drukken.

Sluitkoppel van de bougie: 20 Nm (2 kgm).

LET OP

**DE BOUGIE MOET GOED WORDEN
VASTGEDRAAID, OMDAT ANDERS DE
MOTOR KAN OVERVERHITTEN, EN DUS
ERNSTIG WORDT BESCHADIGD.**

**GEBUIK ENKEL BOUGIES VAN HET
AANBEVOLEN TYPE, ANDERS Zouden
DE PRESTATIES EN DE DUUR VAN DE
MOTOR GESCHAAD KUNNEN WORDEN.**

- Plaats de pipet van de bougie correct, zodat deze niet loskomt door de vibraties van de motor.

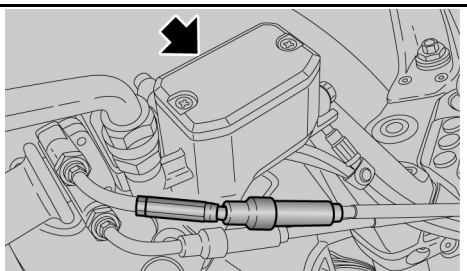

04_16

Kontrolle bremsflüssigkeitsstand (04_16, 04_17)

Kontrolle Bremsflüssigkeit

- Das Fahrzeug auf den Ständer stellen.
- Für die Vorderradbremse den Lenker vollständig nach rechts drehen.
- Für die Hinterradbremse das Fahrzeug senkrecht halten, so dass die Flüssigkeit im Behälter parallel zum Deckel steht.
- Prüfen, dass die Bremsflüssigkeit oberhalb der Markierung "MIN" steht:

MIN = minimaler Füllstand

MAX = maximaler Füllstand

Wenn die Flüssigkeit die "MIN"-Markierung nicht erreicht:

- Den Verschleiß der Bremsbeläge und der Bremsscheibe überprüfen.
- Müssen die Bremsbeläge und/oder Bremsscheibe nicht ausgewechselt werden, mit dem Nachfüllen fortfahren.

Auffüllen von bremsflüssigkeit (04_18,

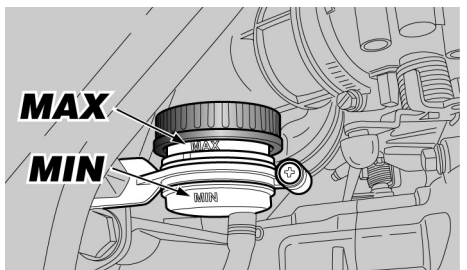

04_17

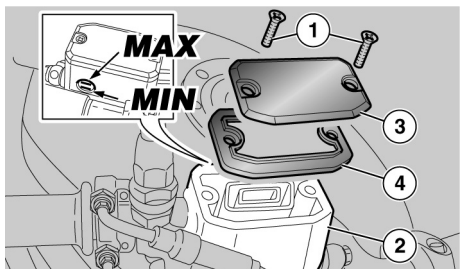

04_18

Controle van het oliepeil van de remmen (04_16, 04_17)

Controle van de remvloeistof

- Plaats het voertuig op de standaard.
- Voor de voorrem moet het stuur volledig naar rechts gedraaid worden.
- Voor de achterrem moet het voertuig in verticale positie gehouden worden zodat de vloeistof in de tank parallel met de dop is.
- Controleer of de vloeistof in de tank de "MIN" referentie overschrijdt:

MIN = minimum peil.

MAX = maximum peil

Wanneer de vloeistof minstens de "MIN" referentie niet bereikt:

- Controleer de slijtage van de rempastilles en van de schijf.
- Wanneer de pastilles en/of de schijf niet moeten vervangen worden, voert men het bijvullen uit.

Bijvullen van de remvloeistof (04_18, 04_19)

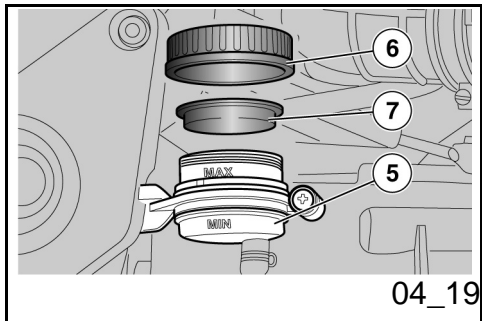

04_19)



**GEFAHR VERLUST VON
BREMSFLÜSSIGKEIT. ACTIVEER DE
BREMSHEBEL NICHT BETÄTIGEN, WENN DEN
DER DECKEL AM
BREMSFLÜSSIGKEITSBEHÄLTER
GELÖST ODER ENTFERMT IST.**



**DIE BREMSFLÜSSIGKEIT NICHT ZU
LANGE DER FRISCHEN LUFT
AUSSETZTEN. BREMSFLÜSSIGKEIT IST
HYGROSKOPISCH, D. H. SIE NIMMT
LUFTFEUCHTIGKEIT AUF. DEN
BREMSFLÜSSIGKEITSBEHÄLTER NUR
SOLANGE GEÖFFNET LASSEN, WIE
DIES ZUM NACHFÜLLEN BENÖTIGT IST.**



**UM DIE FLÜSSIGKEIT DER
BREMSANLAGE BEIM NACHFÜLLEN
NICHT ZU VERSCHÜTTEN, EMPFIEHLT
ES SICH DIE FLÜSSIGKEIT IM BEHÄLTER
PARALLEL ZUM BEHÄLTERRAND
(WAAGRECHT) ZU HALTEN. KEINE
ADDITIVE ODER ANDERE SUBSTANZEN
DER FLÜSSIGKEIT HINZUFÜGEN. FALLS
TRICHTER ODER ÄHNLICHE
HILFSMITTEL VERWENDET WERDEN,
SICHERSTELLEN, DASS DIESE**



**GEVAAR OP HET UITSTROMEN VAN
REMVLOEISTOF. ACTIVEER DE
REMHENDEL NIET, WANNEER DE DOP
VAN DE VLOEISTOFTANK GELOST OF
VERWIJDERD IS.**



**VERMIJDT DAT DE REMVLOEISTOF
LANG WORDT BLOOTGESTELD AAN DE
LUCHT. DE REMVLOEISTOF IS
HYGROSCOPISCH, EN ABSORBEERT
VOCHTIGHEID WANNEER HET IN
CONTACT KOMT MET DE LUCHT. LAAT
DE TANK VAN DE REMVLOEISTOF
ENKEL OPEN VOOR DE TIJD DIE NODIG
IS VOOR HET BIJVULLEN.**



**OM GEEN VLOEISTOF VAN DE
REMINSTALLATIE TE MORSEN TIJDENS
HET BIJVULLEN, RAADT MEN AAN OM
DE VLOEISTOF IN DE TANK PARALLEL
MET DE RAND VAN DE TANK TE
HOUDEN (IN HORIZONTALE POSITIE).
VOEG GEEN ADDITIEVEN OF ANDERE
STOFFEN TOE AAN DE VLOEISTOF.
WANNEER MEN EEN TRECHTER OF IETS
ANDERS GEBRUIKT, MOET DEZE
PERFECT REIN ZIJN.**

VOLLKOMMEN SAUBER SIND.**Vordere Bremsanlage**

- Mit einem kurzen Kreuzschlitzschraubenzieher die Schrauben (1) am Bremsflüssigkeitsbehälter der Vorderradbremse (2) abschrauben.
- Den Deckel (3) zusammen mit den Schrauben (1) anheben und entfernen.
- Die Dichtung (4) entfernen.
- Den Behälter (2) mit der empfohlenen Bremsflüssigkeit soweit auffüllen, bis der richtige Füllstand zwischen den Markierungen "MIN" und "MAX" erreicht ist.

Hintere Bremsanlage

- Den Deckel (6) abschrauben und entfernen.
- Die Dichtung (7) entfernen.
- Den Behälter (5) mit der empfohlenen Bremsflüssigkeit soweit auffüllen, bis der richtige Füllstand zwischen den Markierungen "MIN" und "MAX" erreicht ist.



BEIM NACHFÜLLEN VERMEIDEN DEN

Installatie van de voorrem

- Gebruik een korte kruisschroevendraaier om de bouten (1) van de vloeistoftank van de voorste reminstallatie (2) los te draaien.
- Hef het deksel (3) op en verwijder het samen met de bouten (1).
- Verwijder de pakking (4).
- Vul de aanbevolen remvloeistof bij in de tank (2), tot het juiste peil tussen de twee referenties "MIN" en "MAX" wordt bereikt.

Installatie van de achterrem

- Draai de dop (6) los en verwijder hem.
- Verwijder de pakking (7).
- Vul de aanbevolen remvloeistof bij in de tank (5), tot het juiste peil tussen de twee referenties "MIN" en "MAX" wordt bereikt.



TIJDENS HET BIJVULLEN MAG DE VLOEISTOFTANK VAN DE REMINSTALLATIE NIET OMGEKEERD WORDEN, OOK NIET WANNEER DE DOP GESLOTEN IS. ZO ZOU LUCHT IN HET CIRCUIT KUNNEN KOMEN, MET ALS

BEHÄLTER, AUCH MIT
GESCHLOSSENEM DECKEL, AUF DEN
KOPF ZU STELLEN. ES KÖNNTE LUFT IN
DEN BREMSKREIS GELANGEN, WAS ZU
EINEM SCHLECHTEN FUNKTIONIEREN
DER BREMSANLAGE FÜHRT.



BEIM NACHFÜLLEN NIEMALS DEN
"MAX"-PEGEL ÜBERSCHREITEN.

NUR BEI NEUEN BREMSBELÄGEN MUSS
BIS ZUM FÜLLSTAND "MAX"
AUFGEFÜLLT WERDEN. BEI
VERSCHLISSENEN BREMSBELÄGEN
DEN BREMSFLÜSSIGKEITSBEHÄLTER
NICHT VOLLKOMMEN FÜLLEN, DA ES IN
EINEM SOLCHEN FALL BEI DEREN
AUSTAUSCH ZUM AUSFLIESSEN DER
BREMSFLÜSSIGKEIT KOMMEN KÖNNTE.

DIE BREMSWIRKUNG KONTROLLIEREN.
BEI EINEM ZU GROSSEN HUB DES
BREMSHEBELS ODER BEI NACHLASSEN
DER BREMSWIRKUNG, WENDEN SIE
SICH BITTE AN EINEN OFFIZIELLEN
MOTO GUZZI VERTRAGSHÄNDLER, DA
EVENTUELL DIE BREMSANLAGE
ENTLÜFTET WERDEN MUSS.

GEVOLG DE SLECHTE WERKING VAN
DE REMINSTALLATIE ZELF.



BIJ HET BIJVULLEN MAG MEN HET
"MAX" PEIL NIET OVERSCHRIJDEN.

MEN MAG ENKEL BIJVULLEN TOT AAN
HET "MAX" PEIL WANNEER ER NIEUWE
PASTILLES AANWEZIG ZIJN. MEN
RAADT AAN OM NIET BIJ TE VULLEN
TOT AAN HET MAX PEIL WANNEER DE
PASTILLES VERSLETEN ZIJN, OMDAT
DE VLOEISTOF ZAL UITSTROMEN
WANNEER DE REMPASTILLES ZULLEN
VERVANGEN WORDEN.

CONTROLEER DE REMEFFICIËNTIE. IN
GEVAL VAN EEN EXCESSIEVE LOOP
VAN DE REMHENDEL OF VAN VERLIES
VAN EFFICIËNTIE VAN DE
REMINSTALLATIE, WENDT MEN ZICH
TOT EEN OFFICIËLE MOTO GUZZI
DEALER, OMDAT HET NODIG KAN ZIJN
OM EEN ONTLUCHTING UIT TE VOEREN
VAN DE INSTALLATIE.

Kontrolle der Kupplungsflüssigkeit (04_20)

- Das Fahrzeug auf den Ständer stellen.
- Den Lenker zum Teil nach rechts einschlagen, so dass die im Kupplungsflüssigkeitsbehälter enthaltene Flüssigkeit parallel zum Rand des Kupplungsflüssigkeitsbehälters liegt.
- Sicherstellen, dass die im Behälter enthaltene Flüssigkeit die "MIN"-Markierung überschreitet

MIN= Mindeststand

MAX= maximaler Füllstand

Erreicht die Flüssigkeit die "MIN"-Markierung nicht, Flüssigkeit nachfüllen.

Nachfüllen der Kupplungsflüssigkeit (04_21)

- Mit einem Kreuzschlitzschraubendreher beide Schrauben (2) am Kupplungsflüssigkeitsbehälter (1) lösen.
- Den Deckel (3) samt Schrauben (2) öffnen und abnehmen.

Controle koppelvloeistof (04_20)

- Plaats het voertuig op de standaard.
- Draai het stuur gedeeltelijk naar rechts, zodat de vloeistof in de tank van de vloeistof van de koppeling parallel met de rand van de tank van de vloeistof van de koppeling is.
- Controleer of de vloeistof in de tank de "MIN" referentie overschrijdt

MIN= minimumpeil

MAX= maximumpeil

Wanneer de vloeistof minstens de "MIN" referentie niet bereikt, vult men bij.

Bijvullen koppelvloeistof (04_21)

- Gebruik een kruisschroevendraaier om de twee bouten (2) van de vloeistoftank van de koppeling (1) los te draaien.
- Hef het deksel op (3) en verwijder het compleet met de bouten (2).
- Verwijder de pakking (4).

Vul de tank bij met koppelvloeistof, tot

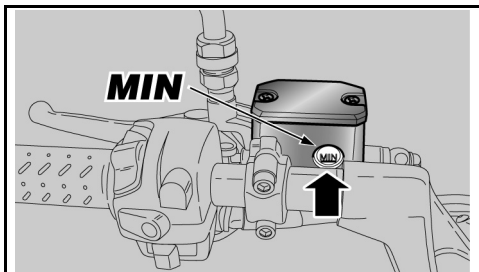

04_20

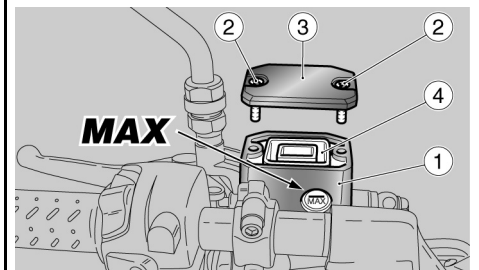

04_21

- Die Dichtung (4) entfernen.

Kupplungsflüssigkeit in den Behälter eingeben, bis das Schauglas, das dem maximalen Füllstand entspricht, ganz zugedeckt ist.



UM DIE FLÜSSIGKEIT BEIM NACHFÜLLEN NICHT ZU VERSCHÜTTEN, EMPFIEHLT ES SICH DIE FLÜSSIGKEIT IM BEHÄLTER PARALLEL ZUM BEHÄLTERRAND (WAAGRECHT) ZU HALTEN.

KEINE ADDITIVE ODER ANDERE SUBSTANZEN DER FLÜSSIGKEIT HINZUFÜGEN.

FALLS TRICHTER ODER ÄHNLICHE HILFSMITTEL VERWENDET WERDEN, SICHERSTELLEN, DASS DIESE VOLLKOMMEN SAUBER SIND.



GEFAHR VERLUST VON KUPPLUNGSFLÜSSIGKEIT. DEN KUPPLUNGSHEBEL NICHT BETÄTIGEN, WENN DER BEHÄLTERVERSCHLUSS LOCKER IST ODER ENTFERNT WURDE.

EINEN LAPPEN ALS SCHUTZ VOR LECKAGEN UNTER DEM

het glasje van het maximum peil volledig bedekt is.



OM GEEN OLIE TE MORSEN TIJDENS HET BIJVULLEN, RAADT MEN AAN OM DE VLOEISTOF IN DE TANK PARALLEL MET DE RAND VAN DE TANK TE HOUDEN (IN HORIZONTALE POSITIE).

VOEG GEEN ADDITIEVEN OF ANDERE STOFFEN TOE AAN DE VLOEISTOF.

WANNEER EEN TRECHTER OF IETS ANDERS WORDT GEBRUIKT, MOET DEZE PERFECT GEREINIGD WORDEN.



GEVAAR OP UITSTROMING VAN DE KOPPELINGSVLOEISTOF. ACTIVEER DE KOPPELINGSHENDEL NIET, WANNEER DE DOP VAN DE VLOEISTOFTANK GELOST OF VERWIJDERD IS.

PLAATS EEN DOEK ONDER DE VLOEISTOFTANK VAN DE KOPPELING, TER BESCHERMING TEGEN EVENTUELE UITSTROMINGEN VAN VLOEISTOF.



VERMIJDT EEN LANGE BLOOTSTELLING VAN DE VLOEISTOF VOOR HET

**KUPPLUNGSFLÜSSIGKEITSBEHÄLTER
STELLEN.**



**KUPPLUNGSFLÜSSIGKEIT NICHT
LÄNGERE ZEIT DER LUFT AUSSETZTEN.**

**KUPPLUNGSFLÜSSIGKEIT IST
HYGROSKOPISCH UND SAMMELT BEI
KONTAKT MIT DER LUFT FEUCHTIGKEIT
AUF.**

**DEN
KUPPLUNGSFLÜSSIGKEITSBEHÄLTER
NUR WÄHREND DER ZUM AUFFÜLLEN
NOTWENDIGEN ZEIT OFFEN LASSEN.**

- Die Dichtung (4) wieder richtig in den Sitz einlegen.
- Den Deckel (3) wieder aufsetzen.
- Die Schrauben (2) einschrauben und festziehen.



**BEIM NACHFÜLLEN NIEMALS DEN
"MAX"-PEGEL ÜBERSCHREITEN.**

**DIE WIRKSAMKEIT DER KUPPLUNG
KONTROLLIEREN.**

**BEI ÜBERMÄSSIGEM LEERLAUF DES
KUPPLUNGSHEBELS ODER
LEISTUNGSVERLUST DER**

**KOPPELINGSCOMMANDO AAN DE
LUCHT.**

**DE KOPPELINGSVLOEISTOF IS
HYGROSCOPISCH, EN IN CONTACT MET
DE LUCHT ABSORBEERT HET
VOCHTIGHEID.**

**LAAT DE VLOEISTOFTANK VAN HET
KOPPELINGSCOMMANDO ENKEL OPEN
VOOR DE TIJD DIE NODIG IS VOOR HET
BIJVULLEN.**

- Herplaats correct de pakking (4) in de zit.
- Herplaats het deksel (3).
- Draai de bouten vast, en sluit ze (2).



**BIJ HET BIJVULLEN MAG MEN HET
"MAX" PEIL NIET OVERSCHRIJDEN.**

**CONTROLEER DE EFFICIËNTIE VAN DE
KOPPELING.**

**IN GEVAL VAN EEN EXCESSIEVE LEGE
LOOP VAN DE COMMANDOHENDEL VAN
DE KOPPELING OF EFFICIËNTIEVERLIES
VAN DE INSTALLATIE VAN DE**

KUPPLUNGSANLAGE EINEN offiziellen Moto Guzzi-Vetragshändler **AUFSUCHEN, DA** DIE ANLAGE **HÖCHSTWAHRSCHEINLICH** ENTLÜFTET **WERDEN SOLL.**

KOPPELING, WENDT MEN ZICH TOT EEN Officiële Moto Guzi Dealer, **OMDAT HET** **NODIG KAN ZIJN OM DE ONTLUCHTING** **VAN DE INSTALLATIE UIT TE VOEREN.**

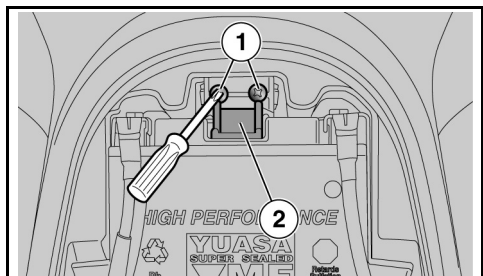

04_22

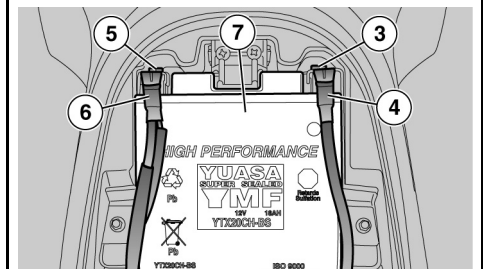

04_23

Inbetriebnahme einer neuen Batterie (04_22, 04_23)

- Sicherstellen, dass das Zündschloss auf "OFF" gestellt ist.
- Die Sitzbank ausbauen.
- Die beiden Schrauben (1) abschrauben und die Sperre (2) verschieben.
- Die Schraube (3) vom Minuspol (-) abschrauben und entfernen.
- Das Minuskabel (4) zur Seite schieben.
- Die Schraube (5) vom Pluspol (+) abschrauben.
- Das Pluskabel (6) zur Seite schieben.
- Die Batterie (7) gut festhalten und durch senkrecht Anheben aus ihrem Sitz entfernen.
- Die Batterie auf einer ebenen Unterlage an einem kühlen und trockenen Ort aufstellen.
- Die Sitzbank wieder anbringen.

Für den Einbau einer neuen Batterie die oben beschriebenen Anweisungen in umgekehrter Reihenfolge vornehmen.

Inwerkingstelling van een nieuwe accu (04_22, 04_23)

- Controleer of de ontstekingschakelaar zich in positie "OFF" bevindt.
- Verwijder het zadel.
- Draai de twee bouten (1) los en verplaats de blokkering (2).
- Draai de bout (3) los en verwijder ze van de negatieve klem (-).
- Verplaats de negatieve kabel (4) zijdelings.
- Draai de bout (5) los en verwijder ze van de positieve klem (+).
- Verplaats de positieve kabel (6) zijdelings.
- Grijp de accu (7) stevig vast, en verwijder ze uit haar plaats door ze loodrecht met de zit zelf op te heffen.
- Plaats de accu op een vlakke ondergrond, in een koele en droge plaats.
- Herplaatst men het zadel.

Voor de installatie van een nieuwe accu, voert men de beschreven handelingen uit

Achtung

BEIM WIEDEREINBAU ERST DAS KABEL AN DIE POSITIVKLEMME (+) UND DANN DAS ANDERE AN DIE NEGATIVKLEMME (-) ANSCHLIESSEN



SICHERSTELLEN, DASS DIE KABELANSCHLÜSSE UND BATTERIEKLEMMEN:

- IN GUTEM ZUSTAND SIND (NICHT KORRODIERT ODER MIT ABLAGERUNGEN BEDECKT);
- MIT NEUTRALFETT ODER VASELIN GESCHÜTZT SIND.

Kontrolle des elektrolytstandes

Warnung

DIESES FAHRZEUG IST MIT EINER WARTUNGSFREIEN BATTERIE AUSGESTATTET, DESHALB SIND KEINE ARBEITEN ERFORDERLICH. GELEGENTLICH EINE KONTROLLE AUSFÜHREN UND EVTL. AUFLADEN.

in de omgekeerde zin.

LET OP

BIJ DE HERMONTAGE VERBINDT MEN EERST DE KABEL OP DE POSITIEVE KLEM (+) EN DAARNA OP DE NEGATIEVE KLEM (-).



CONTROLEER OF DE TERMINALS VAN DE KABELS EN DE KLEMMEN VAN DE ACCU:

- IN GOEDE CONDITIES VERKEREN (EN GEEN CORROSIE VERTONEN OF BEDEKT ZIJN MET AFZETTINGEN);
- BEDEKT ZIJN MET NEUTRAAL VET OF VASELINE.

Controle van het elektrolytpeil

WAARSCHUWING

DIT VOERTUIG IS UITGERUST MET EEN ACCU VAN HET TYPE ZONDER ONDERHOUD, EN ER MOET DUS GEEN ENKELE HANDELING UITGEVOERD WORDEN, BEHALVE EEN ONREGELMATIGE CONTROLE EN HET EEN EVENTUEEL OPLADEN.

Nachladen der Batterie

- Die Batterie ausbauen.
- Ein geeignetes Ladegerät bereitstellen.
- Das Ladegerät für die angegebene Ladung vorbereiten.
- Die Batterie an das Ladegerät anschließen.

Achtung



BEIM AUFLADEN ODER GEBRAUCH FÜR EINE AUSREICHENDE LÜFTUNG DES RAUMS SORGEN UND VERMEIDEN, DIE SICH BEIM AUFLADEN DER BATTERIE BILDENDEN GASE EINZUATMEN.

Das Batterieladegerät einschalten.

Technische angaben

AUFLADEMODUS

Aufladung - Normal

Strom - 1,8 A

Zeit - 8-10 Stunden

Längerer stillstand

Opladen van de accu

- Verwijder de accu.
- Voorzie een geschikte acculader.
- Voorzie een acculader voor het type van op te laden accu.
- Verbindt de accu aan de acculader.

LET OP



TIJDENS HET LADEN OF HET GEBRUIK, VOORZIET MEN HET LOKAAL VAN EEN GESCHIKTE VENTILATIE EN VERMIJDT MEN HET INADEMEN VAN DE GASSEN DIE VRIJKOMEN TIJDENS HET OPLADEN VAN DE ACCU.

Schakel de acculader aan.

Technische kenmerken

MODALITEIT VAN OPLADEN

Opladen - Normaal

Elektrische stroom - 1,8 A

Duur - 8-10 uur

Länger stillegen



BLEIBT DAS FAHRZEUG LÄNGER ALS ZWANZIG TAGE AUSSER BETRIEB, DIE 30 A-SICHERUNG ABTRENNEN, UM DEN ZERFALL DER BATTERIE INFOLGE DES STROMVERBRAUCHS SEITENS DER MULTIFUNKTIONSELEKTRONIK ZU VERMEIDEN.

Achtung

BEIM ENTFERNEN DER 30A-SICHERUNG WERDEN FOLGENDE FUNKTIONEN AUF NULL GESTELLT: DIGITALUHR, FAHRTINFORMATIONEN UND CHRONOMETERMESSUNGEN.

Sollte das Fahrzeug für mehr als fünfzehn Tage nicht genutzt werden, muss die Batterie, um eine Sulfatation zu vermeiden, aufgeladen werden.

- Die Batterie wieder einbauen.

Während der Winterzeit, oder wenn das Fahrzeug nicht genutzt wird, muss die Batterieladung regelmäßig geprüft werden (ungefähr einmal monatlich), um eine Beschädigung zu vermeiden.

- Die Batterie mit Normalladung vollständig aufladen.

Bleibt die Batterie im Fahrzeug, müssen die Kabel von den Polklemmen getrennt werden.



WANNEER HET VOERTUIG INACTIEF BLIJFT VOOR LANGER DAN TWINTIG DAGEN, MAAKT MEN DE ZEKERING VAN 30A LOS, OM HET VERVAL VAN DE ACCU TE VERMIJDEN, ALS GEVOLG VAN STROOMVERBRUIK DOOR DE MULTIFUNCTIONELE COMPUTER.

LET OP

WANNEER MEN DE ZEKERING VAN 30A VERWIJDERT, WORDEN DE FUNCTIES OP NUL GESTELD: DIGITALE KLOK, REISINFORMATIE EN CHRONOMETINGEN.

Wanneer het voertuig inactief blijft voor langer dan vijftien dagen, moet men de accu opladen om sulfatatie te vermijden.

- Verwijder de accu.

Tijdens de winter of wanneer het voertuig stilstaat, controleert men periodiek de lading (ongeveer eens per maand) om het verval ervan te vermijden.

- Laadt ze volledig op door gebruik te maken van een normale lading.

Wanneer de accu op het voertuig blijft, maakt men de kabels los van de klemmen.

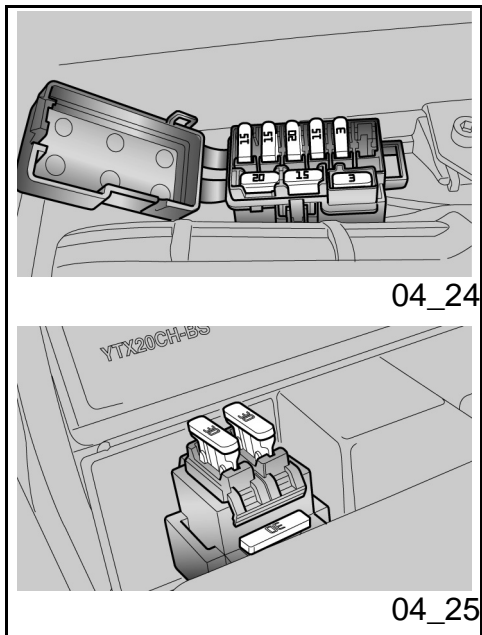

04_24

04_25

Sicherungen (04_24, 04_25, 04_26, 04_27, 04_28)

Achtung

DEFEKTE SICHERUNGEN NICHT REPARIEREN.

KEINE ANDEREN ALS DIE ANGEGEBENEN SICHERUNGEN VERWENDEN.

BEI EINEM KURZSCHLUSS KÖNNTEN PROBLEME AM ELEKTRISCHEN SYSTEM ODER SOGAR EIN BRAND ENTSTEHEN.

ANMERKUNG

BRENT EINE SICHERUNG HÄUFIG DURCH, BESTEHT WAHRSCHEINLICH EIN KURZSCHLUSS ODER EINE ÜBERLASTUNG. IN DIESEM FALL EINEN offiziellen Moto Guzzi-Vertragshändler AUFSUCHEN.

Bei einem Ausfall oder unregelmäßiger Funktion eines elektrischen Bauteils oder wenn der Motor nicht gestartet werden kann, müssen die Sicherungen überprüft werden.

Zuerst die Zusatz-Sicherungen und anschließend Haupt-Sicherungen überprüfen.

Zekeringen (04_24, 04_25, 04_26, 04_27, 04_28)

LET OP

HERSTEL GEEN DEFECTE ZEKERINGEN.

GEBUIK NOOIT ANDERE ZEKERINGEN DAN GESPECIFICEERD.

MEN ZOU SCHADE KUNNEN VEROORZAKEN AAN HET ELEKTRISCH SYSTEEM, OF ZELFS BRAND IN GEVAL VAN KORSTSLUITING.

N.B.

WANNEER EEN ZEKERING FREQUENT WORDT BESCHADIGD, IS ER WAARSCHIJNLIJK EEN KORTSLUITING OF EEN OVERBELASTING. IN DIT GEVAL RAADPLEEGT MEN EEN Officiële Moto Guzzi Dealer.

Wanneer men het niet of onregelmatig werken van een elektrisch onderdeel of het niet starten van de motor opmerkt, moet men de zekeringen controleren.

Controleer eerst de secundaire zekeringen en vervolgens de hoofdzekeringen.

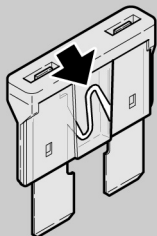

04_26

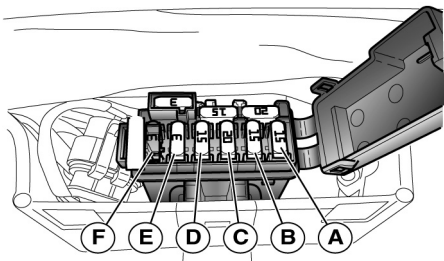

04_27

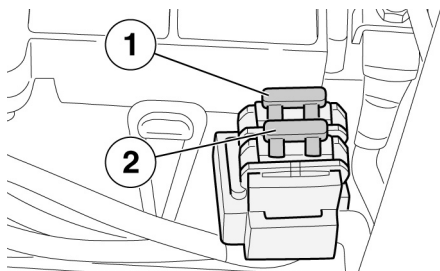

04_28

Für die Kontrolle:

- Um einen unbeabsichtigten Kurzschluss zu vermeiden, das Zündschloss auf "OFF" stellen.
- Die Fahrer-Sitzbank entfernen.
- Den Deckel am Sicherungshalter der Zusatzsicherungen öffnen.

- Die Sicherungen einzeln herausnehmen und prüfen, ob der Glühdraht unterbrochen ist.
- Falls möglich, die Störungsursache vor Auswechseln der Sicherung herausfinden.
- Die Sicherung, falls beschädigt, durch eine neue mit dergleichen Amperezahl auswechseln.

ANMERKUNG

WIRD EINE RESERVESICHERUNG VERWENDET, NICHT VERGESSEN EINE GLEICHE RESERVESICHERUNG IN DIE HALTERUNG EINZUSETZEN.

- Die für die Zusatzsicherungen vorher beschriebenen Arbeiten auch bei den Hauptsicherungen

Voor de controle:

- Plaats de ontstekingschakelaar op 'OFF' om een toevallige kortsluiting te vermijden.
- Verwijder het zadel van de bestuurder.
- Open het dekseltje van de doos van de secundaire zekeringen.
- Verwijder de zekeringen één voor één, en controleer of de draad onderbroken is.
- Vooraleer men de zekering vervangt, controleert men indien mogelijk de oorzaak die het probleem heeft veroorzaakt.
- Vervang de zekering indien beschadigd, met een andere met hetzelfde ampèregehalte.

N.B.

WANNEER MEN EEN RESERVEZEKERING GEBRUIKT, PLAATST MEN EEN GELIJKE IN DE SPECIALE ZIT.

- Voer ook voor de hoofdzekeringen de eerder beschreven handelingen uit, die eerder werden beschreven

vornehmen.

ANMERKUNG

BEIM ENTFERNEN DER 30A-SICHERUNG WERDEN FOLGENDE FUNKTIONEN AUF NULL GESTELLT: DIGITALUHR, FAHRTINFORMATIONEN UND CHRONOMETERMESSUNGEN.

ZUSATZSICHERUNGEN

A - Bremslicht, Hupe, Zündspule, Licht-Relais (15 A).

B - Standlicht, Nummernschildbeleuchtung, Lichthupe (15 A).

C - Benzinpumpe, Spulen, Einspritzdüsen, Anlasserrelais (20 A).

D - Heizung Lambdasonde, Spule Relais Zusatz-Einspritzung, Spule Anlasserrelais, Stromversorgung Geschwindigkeitssensor, Stromversorgung ECU-Zündelektronik, Not-Aus-Schalter (15 A).

E - Plus ständige Stromversorgung, Stromversorgung ECU-Zündelektronik (3A).

F - "Tom - Tom" (3A) (wo vorgesehen).

ANMERKUNG

DREI SICHERUNGEN SIND RESERVESICHERUNGEN (3, 15, 20 A).

voor de secundaire zekeringen.

N.B.

WANNEER MEN DE ZEKERING VAN 30A VERWIJDERT, WORDEN DE FUNCTIES OP NUL GESTELD: DIGITALE KLOK, REISINFORMATIE EN CHRONOMETINGEN.

SECUNDAIRE ZEKERINGEN

A - Stop, claxon, bobine, relais van de lichten (15 A).

B - Positielichten, nummerplaatlicht, passing (15 A).

C - Benzinepomp, bobines, injectoren, relais van de start (20 A).

D - Lambdabranders, bobine van het relais van de secundaire injectie, bobine van het relais van de start, voeding van de snelheidssensor, voeding van de ECU-centrale, engine kill (15 A).

E - Permanente positief, voeding van de ECU-centrale (3A).

F - "Tom - Tom" (3A) (waar voorzien)

N.B.

DRIE ZEKERINGEN ZIJN RESERVEZEKERINGEN (3, 15, 20 A).

HAUPTSICHERUNGEN

1 - Von Batterie zum Spannungsregler (30 A).

2 - Von Batterie zu Schlüssel und Zusatzsicherungen C - D (30 A).

ANMERKUNG

**EINE SICHERUNG IST
RESERVESICHERUNG.**

HOOFDZEKERINGEN

1 - Vanaf de accu naar de spanningsregelaar (30 A).

2 - Vanaf de accu naar de sleutel en de secundaire zekeringen C - D (30 A).

N.B.

**ÉÉN ZEKERING IS EEN
RESERVEZEKERING.**

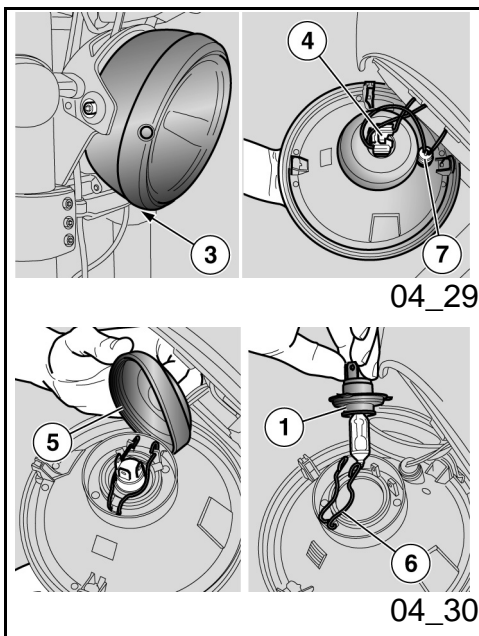
**Lampen (04_29, 04_30, 04_31)****Achtung**

VOR DEM WECHSELN EINER LAMPE DEN ZÜNDSCHLÜSSEL AUF «OFF» DREHEN UND EINIGE MINUTEN WARTEN, SO DASS DIE LAMPE ABKÜHLEN KANN.

ZUM WECHSELN DER LAMPE SAUBERE HANDSCHUHE ANZIEHEN ODER EIN SAUBERES UND TROCKENES TUCH VERWENDEN.

KEINE FINGERABDRÜCKE AUF DER LAMPE HINTERLASSEN, DA DIESE EINE ÜBERHITZUNG UND BESCHÄDIGUNG DER LAMPE VERURSACHEN KÖNNEN. WIRD DIE LAMPE MIT BLOSSEN

Lampjes (04_29, 04_30, 04_31)**LET OP**

VOORALEER MEN EEN LAMPJE VERVANGT, PLAATST MEN DE ONTSTEKINGSSCHAKELAAR IN POSITIE «OFF», EN WACHT MEN ENKELE MINUTEN ZODAT DEZE KAN AFKOELEN.

WANNEER MEN HET LAMPJE VERVANGT, DRAAGT MEN REINE HANDSCHOENEN OF GEBRUIKT MEN EEN REIN EN DROOG DOEK.

LAAD GEEN AFDrukKEN ACHTER OP HET LAMPJE, OMDAT HET KAN OVERVERHITTE EN DUS STUK KAN GAAN. WANNEER MEN HET LAMPJE MET DE BLOTE HANDEN AANRAAKT,

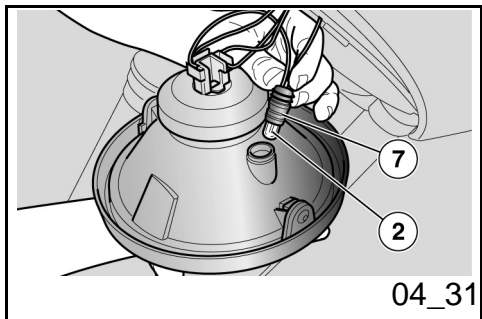

04_31

HÄNDEN ANGEFASST, MÜSSEN EVENTUELLE FINGERABDRÜCKE MIT ALKOHOL ENTFERNT WERDEN, UM ZU VERMEIDEN, DASS DIE LAMPE BESCHÄDIGT WIRD.

NICHT AN DEN STROMKABELN ZIEHEN.

ANORDNUNG DER LAMPEN

Im vorderen Scheinwerfer befinden sich:

- Eine Lampe (1) Abblendlicht/ Fernlicht (oben).
- Eine Standlichtlampe (2) (unten).

AUSWECHSELN SCHEINWERFERLAMPEN

- Das Fahrzeug auf den Ständer stellen.
- Die Schraube (3) abschrauben und den Parabolspiegel komplett aus dem Scheinwerfergehäuse entfernen.

ABBLENDLICHTLAMPE/ FERNLICHTLAMPE

- Den Kabelstecker der Glühlampe (4) greifen, ziehen und von der Glühlampe trennen.
- Die Haube (5) von Hand verschieben.
- Die beiden Enden der

REINIGT MEN DE EVENTUELE AFDRUKKEN MET ALCOHOL, OM TE VERMIJDEN DAT HET WORDT BESCHADIGD.

FORCEER DE ELEKTRISCHE KABELS NIET.

PLAATS VAN DE LAMPJES

Op het achterlicht vindt men:

- één lampje (1) van het groot licht / dimlicht (bovenaan);
- één lampje (2) van het positielicht (onderaan);

VERVANGING VAN DE LAMPJES VAN HET VOORLICHT

- Plaats het voertuig op de standaard.
- Verwijder de volledige parabool van de romp van de koplamp door de bout (3) los te draaien.

LAMPJE VAN HET DIMLICHT / GROOT LICHT

- Grijp de elektrische connector van het lampje vast (4), trek er aan, en maak het los van het lampje.
- Verplaats de kap (5) met de handen.
- Koppel de twee uiteinden van de

- Rückhaltefeder (6) an der Lampenfassung aushaken.
- Die Glühlampe (1) aus der Fassung nehmen.

ANMERKUNG

DIE LAMPE IN DIE LAMPENFASSUNG EINSETZEN, SO DASS BEIDE AUFNAHMEN GENAU ZU EINANDER AUSGERICHTET SIND.

- Eine Lampe des gleichen Typs richtig einbauen.

STANDLICHTLAMPE

- Die Lampenfassung des Standlichts (7) festhalten, ziehen und aus dem Sitz lösen.
- Die Glühlampe (2) herausziehen und mit einer des gleichen Typs ersetzen.
- Prüfen, dass die Lampe richtig in die Lampenfassung eingesetzt ist.

trekveer (6) los, die zich op de lamphouder bevindt.

- Verwijder het lampje (1) uit de zit.

N.B.

PLAATS HET LAMPJE IN DE LAMPHOUDER, DOOR DE SPECIALE PLAATSINGSZITTEN TE DOEN OVEREENKOMEN.

- Installeer op correcte wijze een nieuw lampje van hetzelfde type.

LAMPJE VAN HET POSITIELICHT

- Grijp de lamphouder van de positielichten vast (7), trek er aan, en verwijder hem uit de zit.
- Verwijder het lampje (2) en vervang het met één van hetzelfde type.
- Controleer de correcte plaatsing van het lampje in de lamphouder.

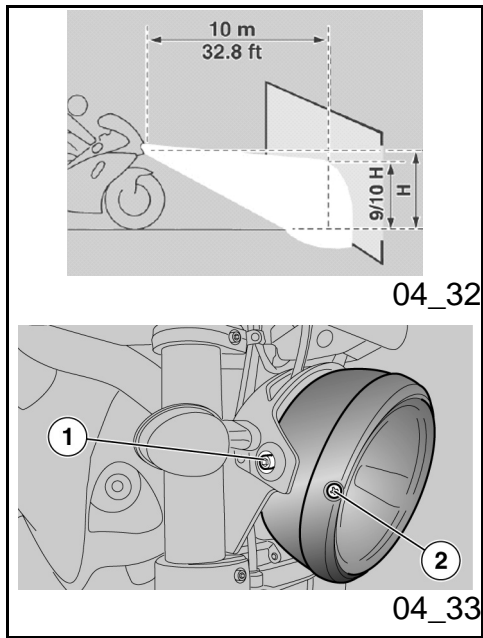

04_32

04_33

Einstellung des scheinwerfers (04_32, 04_33)

ANMERKUNG

ZUR KONTROLLE DER AUSRICHTUNG DES LICHTSTRAHLS MÜSSEN DIE IM JEWEILIGEN ANWENDERLAND GÜLTIGEN VORSCHRIFTEN UND VORGANGSWEISEN BEACHTET WERDEN.

Zur schnellen Kontrolle der richtigen Ausrichtung des Scheinwerferstrahls:

- Das Fahrzeug in einem Abstand von 10 Metern (32.8 ft) von einer senkrechten Wand, auf ebenem Boden stellen.
- Das Abblendlicht einschalten, sich auf das Fahrzeug setzen und prüfen, dass der auf die Wand gerichtete Scheinwerferstrahl knapp unterhalb der Verbindungslinie zwischen Wand und Scheinwerfermitte (ungefähr 9/10 der Gesamthöhe) liegt.

Zur **Senkrechteinstellung** des **Lichtstrahls:**

Afstellen van de koplamp (04_32, 04_33)

N.B.

OP BASIS VAN WAT WORDT VOORGESCHREVEN DOOR DE VAN KRACHT ZIJNDE WETGEVING IN HET LAND VAN GEBUIK VAN HET VOERTUIG, MOETEN ER VOOR DE CONTROLE VAN DE RICHTING VAN DE LICHTBUNDEL SPECIFIEKE PROCEDURES AANGENOMEN WORDEN.

Voor een snelle controle van de correcte richting van de voorste lichtbundel, handelt men als volgt:

- Plaats het voertuig op 10 m (32.8 ft) van een verticale wand, en controleer of de ondergrond vlak is.
- Ontsteek het dimlicht, ga op het voertuig zitten, en controleer of de lichtbundel die op de wand wordt geprojecteerd zich iets onder de horizontale lijn van de koplamp bevindt (ongeveer 9/10 van de totale hoogte).

Voor het uitvoeren van de **verticale regeling van de lichtbundel:**

- Das Fahrzeug senkrecht aufstellen.
- Die Befestigungsschrauben (1) des Scheinwerfers leicht lösen und den Scheinwerferstrahl manuell auf die gewünschte Position einstellen.
- Nach der Einstellung die Schrauben (1) wieder festziehen.

- Plaats het voertuig in de verticale inrichting.
- Los de bevestigingsbouten (1) van de koplamp lichtjes, en breng de lichtbundel tot de gewenste positie.
- Na de regeling sluit men de bouten (1).

Nach der Einstellung:

Na de regeling:

ANMERKUNG

PRÜFEN, DASS DER SCHEINWERFERSTRAHL WAAGERECHT RICHTIG EINGESTELLT IST.

N.B.

CONTROLEER DE CORRECTE HORIZONTALE RICHTING VAN DE LICHTBUNDEL.

Zur Waagrechteinstellung des Lichtstrahls:

Voor het uitvoeren van de horizontale regeling van de lichtbundel:

- Das Fahrzeug senkrecht aufstellen.
- Die Ausrichtung des Scheinwerferstrahl über die Schraube (2) einstellen.

- Plaats het voertuig in de verticale inrichting.
- Door te handelen op de bout (2) regelt men de richting van de lichtbundel.

Nach der Einstellung:

Na de regeling:

Achtung

PRÜFEN, DASS DER SCHEINWERFERSTRAHL SENKRECHT RICHTIG EINGESTELLT IST.

LET OP

CONTROLEER DE CORRECTE VERTICALE RICHTING VAN DE LICHTBUNDEL.

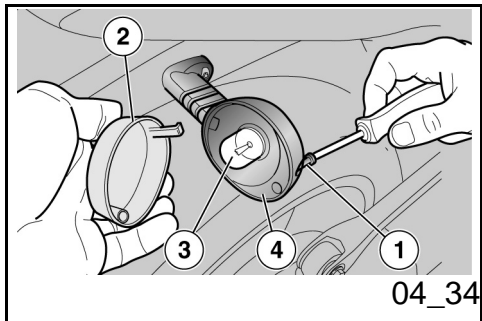

Vordere Blinker (04_34)

- Die Schraube (1) lösen und entfernen.
- Das Deckglas (2) vorsichtig entfernen, dabei darauf achten, die Haltenase nicht zu beschädigen.
- Die Lampe (3) nicht zu stark in die Fassung drücken und gegen den Uhrzeigersinn drehen.
- Die Lampe (3) herausziehen.
- Eine Glühlampe des gleichen Typs in die Lampenfassung einsetzen, dabei darauf achten, dass die zwei Führungsstifte in die entsprechenden Aussparungen in der Lampenfassung greifen.

Richtingaanwijzers voor (04_34)

- Draai de bout los (1) en verwijder ze.
- Verwijder voorzichtig het beschermende scherm (2) om de koppelingstandje niet te breken.
- Druk gematigd op het lampje (3) en draai het in tegenwijzerszin.
- Verwijder het lampje (3) uit de zit.
- Plaats een lampje van hetzelfde type in de lamphouder, door de twee geleiderspinnetjes te doen overeenkomen met de respectievelijke geleiders op de lamphouder.

Rücklichteinheit

Das Motorrad ist mit einem LED-Rücklicht ausgestattet. Zum Auswechseln empfiehlt es sich deshalb einen Offiziellen **Moto Guzzi**-Vertragshändler aufzusuchen.

Lampenset achter

De motor is uitgerust met een LEDachterlicht, dus voor de vervanging wordt aangeraden om zich te wenden tot een Officiële **Moto Guzzi** Dealer.

Hintere blinker

Zum Auswechseln der Lampen der hinteren Blinker ist genauso wie bei den vorderen Blinkern vorzugehen.

Richtingaanwijzers achter

Voor de vervanging van de lampjes van de achterste richtingaanwijzers, handelt men zoals voor de voorste richtingaanwijzers.

Nummernschildbeleuchtung

Wegen der Umständlichkeit der Arbeit empfiehlt es sich einen Offiziellen **Moto Guzzi**-Vertragshändler aufzusuchen.

Kentekenverlichting

Aangezien de ingewikkeldheid van de handling, raadt men aan om zich te wenden tot een Officiële **Moto Guzzi Dealer**.

Rückspiegel (04_35, 04_36)



NICHT MIT FALSCH EINGESTELLTEN RÜCKSPIEGELN FAHREN.

VOR DER ANFAHRT, IMMER PRÜFEN, DASS DIESE RICHTIG EINGESTELLT SIND.

Ausbau der Rückspiegel:

- Das Fahrzeug auf den Ständer stellen.
- Die Befestigungsmutter lösen.



BEIM WIEDEREINBAU SICHERSTELLEN, DASS VOR DEM ANZIEHEN DER BEFESTIGUNGSMUTTER, DIE RÜCKSPIEGELSTANGE DEM LENKER

Achteruitkijkspiegels (04_35, 04_36)



RIJ NIET MET HET VOERTUIG WANNEER DE ACHTERUITKIJKSPIEGELTJES NIET CORRECT GEDRAAID ZIJN.

VÓOR HET VERTREK CONTROLEERT MEN STEEDS OF DEZE ZICH IN DE WERKPOSITIE BEVINDEN EN CORRECT GEREGELD ZIJN.

Verwijdering van de achteruitkijkspiegeltjes:

- Plaats het voertuig op de standaard.
- Los de blokkeermoer.



BIJ DE HERMONTAGE CONTROLEERT MEN, VOORALEER MEN DE BLOKKEERMOER SLUIT, OF DE STEUNSTAAF VAN HET

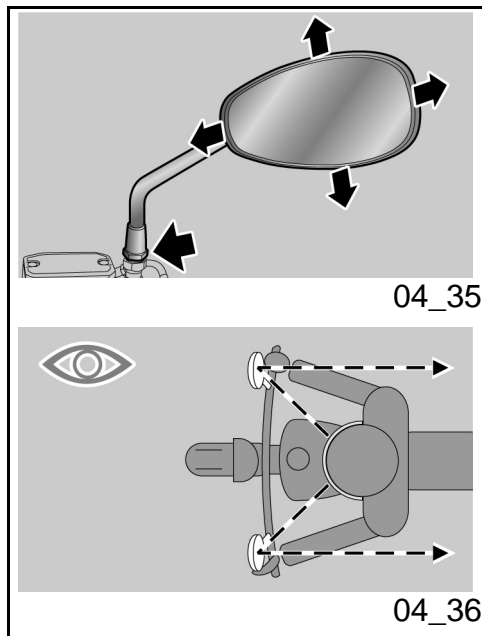

GEGENÜBER ANGEREIHT IST.

- Die gesamte Rückspiegel-Einheit nach oben ziehen und herausnehmen.

Dies auch beim anderen Rückspiegel vornehmen.

Einstellung der Rückspiegel:

- Auf das Fahrzeug in Fahrposition steigen.
- Den einen Rückspiegel drehen und in die richtige Neigstellung bringen.

Dies auch beim anderen Rückspiegel vornehmen.

- Kontrollieren, ob Schlamm oder Schmutz vorhanden ist.

ACHTERUITKIJKSPIEGELTJE ZODANIG GERICHT IS DAT HET UITGELIJND IS MET HET STUUR.

- Verwijder de groep langs boven, en verwijder compleet de groep van het achteruitkijkspiegeltje.

Herhaal eventueel de handelingen voor de verwijdering van het andere achteruitkijkspiegeltje.

Regeling van de achteruitkijkspiegeltjes:

- Ga op het voertuig zitten in de rijpositie.
- Draai het spiegeltje door correct de helling te regelen.

Herhaal de handelingen voor de regeling van het andere achteruitkijkspiegeltje.

- Controleer of er geen afzettingen van vuil en modder aanwezig zijn.

Hinterrad-scheiben-bremse (04_37, 04_38, 04_39)

Achtung



EINE VERSCHMUTZTE BREMSSCHEIBE VERSCHMUTZT DIE BREMSBELÄGE UND VERRINGERT DADURCH DIE BREMSLEISTUNG.

VERSCHMUTZTE BREMSBELÄGE MÜSSEN AUSGEWECHSELT WERDEN. EINE VERSCHMUTZTE BREMSSCHEIBE MUSS MIT EINEM QUALITÄTS-ENTFETTER GEREINIGT WERDEN.

Achtung

ZUM AUSBAU DES HINTERRADES WENDEN SIE SICH BITTE AN EINEN offiziellen Moto Guzzi-Vertragshändler.

Achtung



DER VERSCHLEISSZUSTAND DER BREMSBELÄGE MUSS BESONDERS VOR JEDER FAHRT ÜBERPRÜFT WERDEN.

Schijfrem voor en achter (04_37, 04_38, 04_39)

LET OP



EEN VUILE SCHIJF BESMEURT DE PASTILLES, EN VERMINDERT DUS DE DOELTREFFENDHEID VAN HET REMMEN.

VUILE PASTILLES MOETEN WORDEN VERVANGEN, TERWIJL DE VUILE SCHIJF MOET GEREINIGD WORDEN MET EEN ONTVETTEND PRODUCT VAN HOGE KWALITEIT.

LET OP

VOOR DE VERWIJDERING VAN HET ACHTERWIEL, WENDT MEN ZICH TOT EEN Officiële Moto Guzzi Dealer.

LET OP



CONTROLEER DE SLIJTAGE VAN DE REMPASTILLES VOORAL VÓÓR ELKE REIS.

Für eine schnelle Kontrolle des

Voor het uitvoeren van een snelle

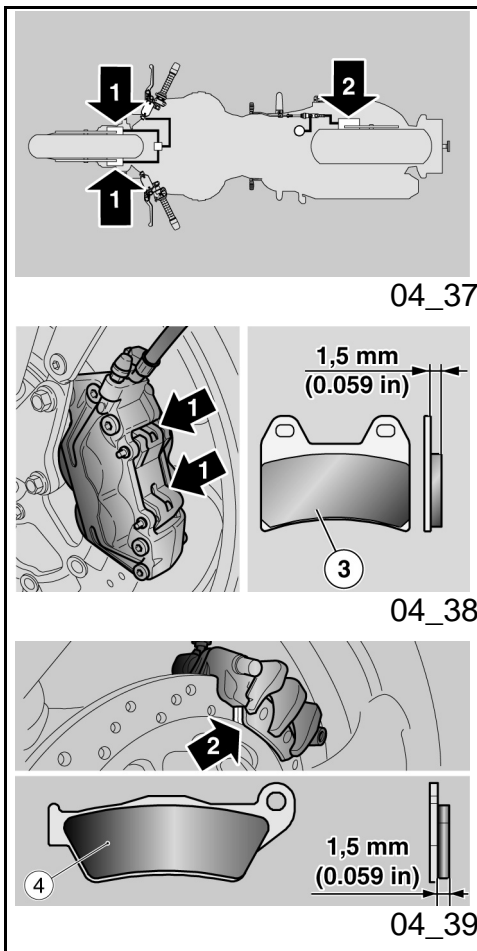

Verschleißes der Bremsbeläge:

- Das Fahrzeug auf den Ständer stellen.
- Eine Sichtkontrolle zwischen Brems­scheibe und Bremsbelägen vornehmen. Wie folgt vorgehen:
 - von oben hinten, für den Vorderradbremssattel (1);
 - von oben auf der gegenüberliegenden Seite des Motorrades, durch die Felge, für den Hinterradbremssattel (2).

Achtung

BEI EINEM ÜBERMÄSSIGEN VERSCHLEISS DES BREMSBELAGS BERÜHREN SICH DIE BREMSBELAG-METALLHALTERUNG UND DIE BREMSSCHEIBE. DIES FÜHRT ZU EINEM METALLGERÄUSCH UND FUNKENBILDUNG AM BREMSSATTEL; DIE BREMSLEISTUNG LÄSST NACH UND DIE SICHERHEIT UND VOLLSTÄNDIGKEIT DER BREMSSCHEIBE WERDEN BEEINTRÄCHTIGT.

Hat sich die Stärke des Abriebmaterials (auch nur eines einzigen Bremsbelags vorne (3) oder hinten (4)) auf einen Wert von ca. **1,5 mm (0.059 in)** reduziert (bzw. ist eines der Abnutzungsanzeiger nicht mehr erkennbar) alle Beläge an den Bremssätteln bei einem offiziellen **Moto Guzzi**

controle van de slijtage van de pastilles:

- Plaats het voertuig op de standaard.
- Voer een visieve controle uit tussen de schijf en de pastilles, door te handelen als volgt:
 - van boven achteraan voor de voorste remtang (1);
 - op de tegenovergestelde kant van de motor, langs de velg, voor de achterste remtang (2).

LET OP

EEN VERBRUIK BOVEN DE LIMIET VAN HET WRIJVINGSMATERIAAL KAN HET CONTACT VEROORZAKEN MET DE METALEN STEUN VAN DE PASTILLES VAN DE SCHIJF, MET ALS GEVOLG LAWAAI VAN METAAL EN DE TANG DIE VONKEN MAAKT; DE DOELTREFFENDHEID VAN HET REMMEN, DE VEILIGHEID EN DE INTEGRITEIT VAN DE SCHIJF WORDEN OP DEZE MANIER GESCHAAD.

Wanneer de dikte van het wrijvingsmateriaal (ook slechts van de pastille vooraan (3) of achteraan (4)) verminderd is tot een waarde van ongeveer **1,5 mm (0.059 in)**(of wanneer ook slechts één van de slijtage-indicatoren zichtbaar is), laat men alle pastilles van de remtangen vervangen, door zich te wenden

Vertragshändler auswechseln lassen.

tot een Officiële **Moto Guzzi Dealer**.

Stilllegen des fahrzeugs (04_40)

Bei längerem Fahrzeugstillstand:

- Die Batterie wieder einbauen.
- Das Fahrzeug waschen und abtrocknen
- Schutzwachs auf die lackierten Oberflächen auftragen.
- Die Reifen aufpumpen.
- Das Fahrzeug in einem nicht geheizten, trocknen Raum, und vor Sonneneinstrahlung und starken Temperaturschwankungen geschützt abstellen.
- Um ein Eindringen von Feuchtigkeit zu vermeiden, am Auspuff-Endrohr einen Plastiksack anbringen und festbinden.

Achtung

ES EMPFIEHLT SICH DAS FAHRZEUG AUF EINEN STABILEN STÄNDER ZU STELLEN, SO DASS BEIDE REIFEN VOM BODEN FREIKOMMEN.

Das Fahrzeug abdecken. Zum Abdecken möglichst kein Plastik oder wasserdichte

Stilstand van het voertuig (04_40)

In geval van lange inactiviteit van het voertuig:

- Verwijder de accu.
- Was en droog het voertuig
- Breng was aan op de gelakte oppervlakken.
- Blaas de banden op.
- Plaats het voertuig in een niet verwarmd lokaal, zonder vochtigheid, beschermd tegen zonnestralen, en waar temperatuursverschillen miniem zijn.
- Plaats een plastic zakje op de uitlaat en bindt dit vast op de uitlaatterminals van de uitlaat, zodat er geen vochtigheid kan inkomen.

LET OP

MEN RAADT AAN OM HET VOERTUIG OP STABIELE STEUNEN TE PLAATSEN, DIE BEIDE BANDEN VAN DE GROND HOUDEN.

Bedek het voertuig, maar met geen plastic of ondoordringbaar materiaal.

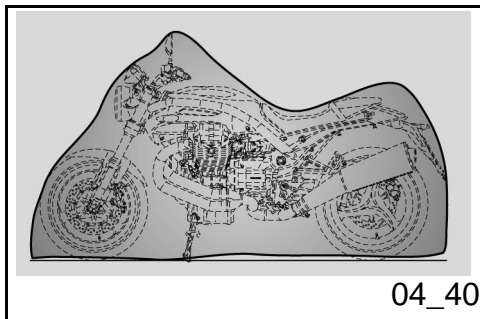

Materialien verwenden.

Achtung

UM DIE ZERSTÖRUNG DER BATTERIE ZU VERMEIDEN, DIE FÜR LANGEN STILLSTAND VORGESEHENEN ARBEITEN AUSFÜHREN.

LET OP

OM SLIJTAGE AAN DE ACCU TE VERMIJDEN, VOLGT MEN DE VOORZIENE HANDELINGEN VOOR DE LANGE INACTIVITEIT.

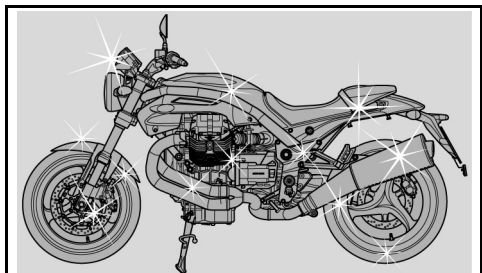

04_41

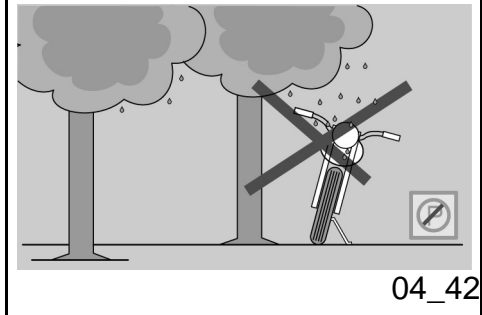

04_42

Fahrzeugreinigung (04_41, 04_42, 04_43)

Das Fahrzeug muss häufig gereinigt werden, wenn es in folgenden Gegenden oder unter folgenden Bedingungen genutzt wird:

- Luftverschmutzung (Stadt und Industriegebiete).
- Salzhaltigkeit und Luftfeuchtigkeit (Meeresgebiete, warmes und feuchtes Klima).
- Besondere Umwelt-/ Saison-Bedingungen (Einsatz von Streusalz, chemischen Taumittel auf den Straßen während des Winters).
- Es muss besonders darauf geachtet werden, dass auf der Karosserie keine Reste von Industriestaub und Schadstoffen, Teerresten, tote Insekten, Vogelkot usw. bleiben.
- Möglichst vermeiden das Fahrzeug unter Bäumen zu parken. In bestimmten Jahreszeiten fallen Reste, Harz, Früchte oder Blätter

Reinigen van het voertuig (04_41, 04_42, 04_43)

Reinig het voertuig regelmatig wanneer het wordt gebruikt in de volgende zones of condities:

- Atmosferische vervuiling (stad en industriële zones).
- Zoutgehalte en vochtigheid uit de atmosfeer (zeegebieden, warm en vochtig klimaat).
- Speciale milieu/seizoenscondities (het gebruik van zout, chemische anti-ijsproducten op wegen in de winterperiode).
- Vermijdt vooral dat er op de carrosserie afzettingen overblijven van industriële en vervuillende stoffen, teervlekken, dode insecten, uitwerpselen van vogels, enz.
- Parkeer het voertuig niet onder bomen. In sommige seizoenen kan er uit de bomen hars, fruit of bladeren vallen die chemische stoffen bevatten die schadelijk zijn

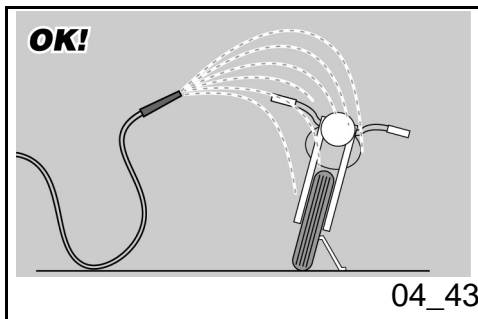

von den Bäumen, die für den Lack schädliche, chemische Stoffe enthalten können.

Achtung



VOR DEM WASCHEN DES FAHRZEUGES, DIE LUFTEINLASSSCHLITZE UND DIE ENDEN DER AUSPUFFSCHALLDÄMPFER ZUDECKEN.

Achtung



NACH EINER FAHRZEUGWÄSCHE KANN DIE BREMSWIRKUNG ANFÄNGLICH FÜR KURZE ZEIT BEEINTRÄCHTIG SEIN, DA SICH WASSER AUF DEN REIBFLÄCHEN AN DER BREMSANLAGE BEFINDET. UM UNFÄLLE ZU VERMEIDEN, SOLLTEN MIT LÄNGEREN BREMSWEGEN GERECHNET WERDEN. UM DEN NORMALZUSTAND WIEDER HERZUSTELLEN, MÜSSEN DIE BREMSEN MEHRFACH BETÄTIGT WERDEN. DIE KONTROLLEN VOR FAHRTANTRITT AUSFÜHREN.

Um den Schmutz und Schlamm zu entfernen, der sich auf den lackierten

voor de lak.

LET OP



VOORALEER MEN HET VOERTUIG WAST, DICHT MEN DE INLATEN VAN DE AANZUIGLUCHT VAN DE MOTOR EN DE UITLAATSLAGEN VAN DE UITLAAT.

LET OP



NADAT MEN HET VOERTUIG HEEFT GEWASSEN, KAN DE REMDOELTREFFENDHEID TIJDELIJK MINDER ZIJN DOOR DE AANWEZIGHEID VAN WATER OP DE WRIJVINGSOPPERVLAKKEN VAN DE REMINSTALLATIE. VOORZIE EEN LANGE REMAFSTAND OM ONGELUKKEN TE VERMIJDEN. ACTIVEER HERHAALDELIJK DE REMMEN, OM DE NORMALE REMCONDITIES TE HERSTELLEN. VOER DE VOORBEREIDENDE CONTROLES UIT.

Om het vuil en de modder te verwijderen die zich hebben afgezet op de gelakte

Fahrzeugteilen abgelagert hat, muss ein Wasserstrahl mit niedrigem Druck benutzt werden. Die verschmutzten Teile sorgfältig einweichen, den Schmutz und Schlamm mit einem weichen Karosserieschwamm entfernen. Der Schwamm muss mit viel Wasser und Autoshampoo getränkt sein (2 + 4% Shampooanteil im Wasser). Anschließend mit viel klarem Wasser nachspülen und mit einem Wildledertuch trocknen. Für die Reinigung der Motor-Außenseite ein fettlösendes Reinigungsmittel, Pinsel und Tücher verwenden. Die lackierten Teile oder aus Eloxaluminium wie z.B. Gabel, Felgen, Rahmen, Trittbretter, usw. sollen mit Wasser und Neutralseife gewaschen werden. Bei Verwendung von zu aggressiven Reinigungsmitteln könnte die Oberflächenbehandlung dieser Teile beschädigt werden. Bei Verwendung von zu aggressiven Reinigungsmitteln könnte die Oberflächenbehandlung dieser Teile beschädigt werden.



ZUR REINIGUNG DER GLÄSER EINEN MIT NEUTRALSEIFE UND WASSER GETRÄNKTEM SCHWAMM VERWENDEN UND DAMIT DIE OBERFLÄCHEN SANFT ABWISCHEN. OFT MIT REICHLICH VIEL WASSER AUSSPÜLEN. BITTE NICHT VERGESSEN, DASS EINE POLITUR MIT SILIKONWACHS ERST VORGENOMMEN

oppervlakken, moet men een waterstraal onder lage druk gebruiken, de vuile delen zorgvuldig nat maken, en de modder en het vuil verwijderen met een zachte spons voor carrosseries die doordrenkt is in veel water en shampoo (2 + 4% delen shampoo in water). Spoel vervolgens overvloedig met water en droog af met een zeemvel. Om de externe delen van de motor te reinigen, gebruikt men een ontvetvend reinigingsmiddel, kwasten en doeken. De delen in elektrolytisch geoxideerd of gelakt aluminium, zoals de vorken, de velgen, het frame, de voetensteunen enz, moeten gewassen worden met neutrale zeep en water. Het gebruik van te agressieve reinigingsmiddelen kan de oppervlaktebehandeling van deze onderdelen aantasten. Het gebruik van te agressieve reinigingsmiddelen kan de oppervlaktebehandeling van deze onderdelen aantasten.



VOOR DE REINIGING VAN DE LICHTEN GEBRUIKT MEN EEN SPONS DIE WERD ONDERGEDOMPELD IN WATER EN EEN NEUTRAAL REINIGINGSMIDDEL, DOOR ZACHTJES OP DE OPPERVLAKKEN TE WRIJVEN EN FREQUENT MET VEEL WATER TE SPOELLEN. MEN HERINNERT DAT HET OPPOETSEN MET SILICONENWAS UITGEVOERD MOET WORDEN NADAT MEN HET VOERTUIG

WERDEN DARF, WENN DAS FAHRZEUG VORHER SORGFÄLTIG GEREINIGT WURDE. DIE MATTLACKIERTEN FAHRZEUGTEILE NICHT MIT SCHEUERPASTEN POLIEREN. DAS FAHRZEUG NIE IN PRALLER SONNE WASCHEN. DIES GILT BESONDERS IM SOMMER, WENN DIE KAROSSERIE NOCH WARM IST UND DAS SHAMPOO NOCH VOR DEM ABSPÜLEN ANTROCKNEN KANN. DIES KANN SCHÄDEN AM LACK VERURSACHEN.

ZORGVULDIG HEEFT GEWASSEN. POETS MATTE LAKKEN NIET OP MET SCHURENDE PASTA'S. HET WASSEN MAG NOOIT WORDEN UITGEVOERD IN DE ZON, VOORAL NIET IN DE ZOMER WANNEER DE CARROSSERIE NOG WARM IS, OMDAT DE SHAMPOO DIE VÓÓR HET SPOELEN OPDROOGT DE LAK KAN ZOU KUNNEN BESCHADIGEN.

LET OP



Achtung



ZUR REINIGUNG DER FAHRZEUGTEILE AUS KUNSTSTOFF NIEMALS WASSER (ODER FLÜSSIGKEITEN) MIT EINER TEMPERATUR ÜBER 40°C (104°F) VERWENDEN. HOCHDRUCK-WASSER- ODER LUFTSTRAHL BZW. DAMPFSTRAHL NIE AUF FOLGENDE FAHRZEUGTEILE RICHTEN: RADNABEN, BEDIENELEMENTE RECHTS UND LINKS AM LENKER, LAGER, HAUPTBREMSZYLINDER, INSTRUMENTE UND ANZEIGEN, SCHALLDÄMPFER-ENDROHR, HANDSCHUHFACH/ BORDWERKZEUG, AUSPUFF, ZÜNDSCHLOSS/ LENKERSCHLOSS. ZUR REINIGUNG DER GUMMI- UND KUNSTSTOFFTEILE UND DER SITZBANK NIEMALS ALKOHOL ODER LÖSEMittel VERWENDEN;

GEBRUIK GEEN WATER (OF VLOEISTOFFEN) MET EEN HOGERE TEMPERATUUR DAN 40°C (104°C) VOOR DE REINIGING VAN DE PLASTIC DELEN VAN HET VOERTUIG. RICHT DE WATERSTRALEN OF PERSLUCHT OF DAMP NIET OP DE VOLGENDE DELEN: DE NAVEN VAN DE WIELEN, DE COMMANDO'S OP DE RECHTER EN LINKER KANT VAN HET STUUR, DE KUSSENTJES, DE REMPOMPEN, DE INSTRUMENTEN EN DE indicatoren, DE UITLAAT VAN DE KNALDEMPER, DE ONTSTEKINGSSCHAKELAAR / STUURSLOT. VOOR DE REINIGING VAN DE RUBBEREN EN PLASTIC DELEN EN VAN HET ZADEL, MAG MEN GEEN ALCOHOL OF OPLOSMIDDELEN GEBRUIKEN; GEBRUIK DAARENTEGEN WATER EN NEUTRALE ZEEP.

LET OP

HIERZU WASSER UND NEUTRALSEIFE VERWENDEN.

Achtung

ZUM REINIGEN DER SITZBANK KEINE LÖSUNGSMITTEL ODER ERDÖLPRODUKTE (ACETON, TRICHLORÄTHYLEN, TERPENTIN, BENZIN, LÖSUNGSMITTEL) VERWENDEN. ES KÖNNEN REINIGUNGSMITTEL MIT EINEM ANTEIL AN OBERFLÄCHENAKTIVEN STOFFEN VON WENIGER ALS 5% BENUTZT WERDEN (NEUTRALSEIFE/ FETTLÖSENDE REINIGUNGSMITTEL ODER ALKOHOLO).

DIE SITZBANK NACH DER REINIGUNG SORGFÄLTIG TROCKNEN.

Achtung



KEIN SCHUTZWACHS AUF DER SITZBANK AUFTRAGEN, UM EIN RUTSCHEN ZU VERMEIDEN.

VOOR DE REINIGING VAN HET ZADEL MAG MEN GEEN OPLOSMIDDELEN OF PETROLEUMDERIVATEN GEBRUIKEN (ACETON, TRICHOORETHYLEEN, TERMENTIEN, BENZINE, OPLOSMIDDELEN). MEN MAG REINIGINGSMIDDELEN GEBRUIKEN DIE MAXIMUM 5% CAPILLAIR ACTIEVE DELEN BEVATTEN (NEUTRALE ZEEP, ONTVETTENDE REINIGINGSMIDDELEN OF ALCOHOL).

DROOG HET ZADEL ZORGVULDIG NA DE REINIGING.

LET OP



GEBRUIK OP HET ZADEL GEEN BESCHERMENDE WAS, OM TE VERMIJDEN DAT HET GAAT SCHUIVEN.

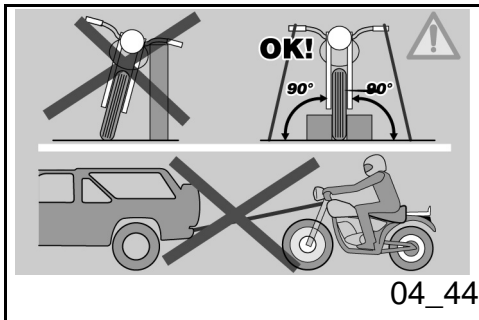

Transport (04_44)

Vorm Transport des Fahrzeuges muss der Benzintank vollständig entleert und geprüft werden, dass er gut trocken ist.

Beim Transport muss das Fahrzeug stets in senkrechter Lage gehalten und fest verankert werden. Den ersten Gang einschalten, um das Herausfließen von Kraftstoff und Öl zu vermeiden.

BEI EINER PANNE DAS FAHRZEUG NICHT ABSCHLEPPEN SONDERN EINEN ABSCHLEPPWAGEN ANFORDERN.

Vervoer (04_44)

Vooraleer men het voertuig vervoert, moet men de brandstoftank zorgvuldig ledigen, en controleren of deze goed droog is.

Tijdens de verplaatsing moet het voertuig in verticale positie blijven, goed verankerd zijn en in de eerste versnelling geplaatst worden, om eventuele lekken van brandstof en olie te vermijden.

IN GEVAL VAN EEN DEFECT MAG MEN HET VOERTUIG NIET SLEPEN, MAAR MOET MEN EEN HULPDIENST CONTACTEREN.

Griso V850 - V1100



Kap. 05
Technische daten

Hst. 05
Technische gegevens

AUSMASSE UND GEWICHT

Technische Angabe	Beschreibung/ Wert
Länge	2260 mm (89.0 in)
Breite	880 mm (34.6 in)
Max. Höhe	1070 mm (42.1 in)
Sitzbankhöhe	800 mm (31.5 in)
Mindest-Bodenabstand	185 mm (7.3 in)
Radstand	1554 mm (61.2 in)
Fahrzeuggewicht fahrbereit	240 Kg (529 lb)

MOTOR

Technische Angabe	Beschreibung/ Wert
Typ	Querliegender Zweizylinder-Viertaktmotor mit 90 Grad Zylinderwinkel
Anzahl Zylinder	2
Anordnung der Zylinder	V-förmig mit 90°
Hubraum 1100	1064 cm ³ (65 in ³)
Hubraum 850	877 cm ³ (53.5 in ³)
Bohrung / Hub 1100	92 x 80 mm (3.62 x 3.15 in)

AFMETINGEN EN GEWICHT

Kenmerk	Beschrijving / Waarde
Lengte	2260 mm (89.0 in)
Breedte	880 mm (34.6 in)
Maximum hoogte	1070 mm (42.1 in)
Hoogte van het zadel	800 mm (31.5 inch)
Minimum hoogte vanaf de grond	185 mm (7.3 in)
Asafstand	1554 mm (61.2 in)
Gewicht per versnellingsorde	240 Kg (529 lb)

MOTOR

Kenmerk	Beschrijving / Waarde
Type	bicilindrisch transversaal in V 90°, 4-takt
Aantal cilinders	2
Schikking van de cilinders	in V van 90°
Cilinderinhoud 1100	1064 cc (65 cuin)
Cilinderinhoud 850	877 cc (53.5 cuin)
Boring / slag 1100	92 x 80 mm (3.62 x 3.15 inch)

Bohrung / Hub 850	92 x 66 mm (3.62 x 2.60 in)
Verdichtungsverhältnis	9,8 :1
Starten	Elektrisch
Motordrehzahl im Leerlauf	1100 ± 100 U/Min
Kupplung	Zweischeiben-Trockenkupplung
Schmiersystem	Druckschmierung mit Regulierung über Ventile und Trochoidpumpe
Luftfilter	Kartuschen- Trockenfilter
Kühlung	Luft
Benzinversorgung	elektronische Einspritzung (Weber . Marelli) Mit Stepper-Motor
Lufttrichter	Durchmesser 45 mm (1.77 in)
Kraftstoff	Bleifreies Superbenzin, Mindest-Oktan Zahl 95 (N.O.R.M.) und 85 (N.O.M.M.)
Ventilsteuerungsdiagramm:	2 Ventile mit Stangen und Schwinghebel
Diese Wert sind gültig bei Kontrollspiel zwischen Schwinghebel und Ventil	Einlass: 0,10 mm (0.0039 in) Auslass: 0,15 mm (0.0059 in)

Boring / slag 850	92 x 66 mm (3.62 x 2.60 inch)
Compressieverhouding	9,8:1
Start	Elektrisch
Toerental van de motor bij het minimumregime	1100 ± 100 toeren/ minuut
Koppeling	dubbele droge schijf
Smeersysteem	Systeem onder druk, geregeld door kleppen en trochoïdale pomp
Luchtfilter	patroonfilter, droog
Koeling	lucht koeling
Voeding	Elektronische injectie (Weber . Marelli) met stepper motor
Diffusor	diameter 45 mm (1.77 in)
Brandstof	Loodvrije superbenzine, met een minimum octaangehalte van 95 (N.O.R.M.) en 85 (N.O.M.M.).
Distributiediagram:	2 kleppen met stangen en balanceringen
De waarden hebben een controlespel tussen de balanceringen en de klep	aanzuiging: 0,10 mm (0.0039 in) uitlaat: 0,15 mm (0.0059 in)

ANTRIEB

Technische Angabe	Beschreibung/ Wert
Übersetzungsverhältnis 1100	Primärzahnradantrieb 24/35
Übersetzungsverhältnis 850	Primärzahnradantrieb 23/36
Getriebe	mechanisches 6-Gang-Getriebe mit Schaltpedal an der linken Motorseite
Übersetzungsverhältnisse Schaltung :	1. Gang: 17/38 = 1:2,2353 2. Gang: 20/34 = 1:1,7 3. Gang: 23/31 = 1:1,3478 4. Gang: 26/29 = 1:1,1154 5. Gang: 31/30 = 1:0,9677 6. Gang: 29/25 = 1:0,8621
Endantrieb	mit Kardan
Verhältnis	12/44 = 1:3.6667

FASSUNGSVERMÖGEN

Technische Angabe	Beschreibung/ Wert
Motoröl	Ölwechsel und Ölfilterwechsel

TRANSMISSIE

Kenmerk	Beschrijving / Waarde
Transmissieverhouding 1100	Primair met raderwerk 24/35
Transmissieverhouding 850	Primair met raderwerk 23/36
Versnellingsbak	Mechanisch met 6 versnellingen, met pedaalcommando op de linker kant van de motor
Verhoudingen van de versnellingen:	1ste versnelling : 17/38 = 1:2,2353 2de versnelling : 20/34 = 1:1,7 3de versnelling : 23/31 = 1:1,3478 4de versnelling : 26/29 = 1:1,1154 5de versnelling : 31/30 = 1:0,9677 6de versnelling : 29/25 = 1:0,8621
Eindtransmissie	met cardankoppeling
Verhouding	12/44 = 1:3.6667

CAPACITEIT

Kenmerk	Beschrijving / Waarde
Motorolie	Vervanging van de olie en de

	3600 cm ³ (219 in ³)
Ölwechsel	500 cm ³ (30.5 in ³)
Getriebeöl	380 cm ³ (23.2 in ³)
Kraftstoff (einschließlich Reserve)	17.2 l (4.6 gal)
Kraftstoffreserve	3.3 l (0.87 gal)
Gabelöl	520 ± 2,5 cm ³ (31.7 ± 0.15 in ³) (pro Schaft)
Sitzplätze	2
Maximale Fahrzeug-Zuladung	210 kg (463 lb) (Fahrer + Beifahrer + Gepäck)

	oliefilter 3600 cm ³ (219 cuin)
Olie van de versnellingsbak	500 cm ³ (30.5 cuin)
Olie van de transmissie	380 cm ³ (23.2 cuin)
Brandstof (inclusief de reserve)	17.2 l (4.6 gal)
Brandstofreserve	3.3 l (0.87 gal)
Olie van de vork	520 ± 2,5 cm ³ (31.7 ± 0.15 in) (voor elke stang)
Plaatsen	2
Maximum lading van het voertuig	210 Kg (463 lb) (bestuurder + passagier + bagage)

ELEKTRISCHE ANLAGE

Technische Angabe	Beschreibung/ Wert
Interne Zündkerze (long life) (nur für Modell 1100)	NGK PMR8B
Externe Zündkerze	NGK BPR6ES
Elektrodenabstand	0,6 - 0,7 mm (0.024 - 0.028 in)
Batterie	12 V - 18 Ah
Lichtmaschine (mit Dauermagnet)	12V - 550 W
Hauptsicherungen	30 A

ELEKTRISCHE INSTALLATIE

Kenmerk	Beschrijving / Waarde
Interne bougie (long life) (enkel voor versie 1100)	NGK PMR8B
Externe bougie	NGK BPR6ES
Afstand van de elektroden	0,6 - 0,7 mm (0.024 - 0.028 in)
Accu	12 V - 18 Ampère/uur
Generator (met permanente magneet)	12 V - 550 W

Zusatzsicherungen	3A - 15A - 20 A
Standlicht	12V - 5W
Lampe Abblendlicht/ Fernlicht (Halogen)	12 V - 55 W / 60 W H4
Blinker	12V - 10W
Rücklichtlampen/ Bremslicht	LED
Instrumentenbeleuchtung	LED
Nummerschildbeleuchtung	12V - 5W
Blinkerkontrolle	LED
Kontrolllampe Getriebe im Leerlauf	LED
Alarmkontrolle - Gangwechsel	LED
Kontrolllampe Seitenständer abgesenkt	LED
Kraftstoffreservekontrolle	LED
Fernlichtkontrolle	LED
Öldruckkontrolle	LED

Hoofdzekeringen	30 A
Secundaire zekeringen	3A - 15A - 20 A
Positielicht	12V - 5W
Lampje van het dimlicht/groot licht (halogeen)	12 V - 55 W / 60 W H4
Richtingaanwijzers	12V - 10W
Achterste positielicht / stoplicht	LED
Instrumentverlichting	LED
Nummerplaatlicht	12V - 5W
Controlelamp van de richtingaanwijzers	LED
Controlelamp van de versnellingsbak in vrij	LED
Alarmcontrolelamp - Schakelen	LED
Controlelamp laterale standaard uitgeklapt	LED
Controlelamp van de brandstofreserve	LED
Controlelamp van het groot licht	LED
Controlelamp van de oliedruk	LED

RAHMEN

Technische Angabe	Beschreibung/ Wert
Typ	Doppelschleifen-Stahlrohrrahmen mit hoher Dehngrenze
Vorlauf	108 mm (4.25 in)
Lenkrohrneigung	26° 30'
Vorne	Hydraulische Upside-Down-Teleskopgabel Ø 43 mm (1.69 in), einstellbar in Federvorspannung, hydraulische Druck- und Zugstufe.
Durchfedern Rad	120 mm (4.72 in)
Hinten:	Einarmschwinge mit progressiver Umlenkung, Einzelstoßdämpfer einstellbar in Druck- und Zugstufe und Einstellung der Federvorspannung.
Durchfedern Rad	110 mm (4.33 in)

BREMSEN

Technische Angabe	Beschreibung/ Wert
Vorne	Schwimmend gelagerte Edelstahl-Doppelscheiben-Scheibenbremse

FRAME

Kenmerk	Beschrijving / Waarde
Type	buisvormig met dubbele motorsteun in staal met hoge extrusielimiet
Voorloop	108 mm (4.25 in)
Helling van de stuurkop	26° 30'
Vooraan	Omgekeerde hydraulische telescoopvork Ø 43 mm (1.69 in), regelbare voorbelasting van de veer, hydraulische compressie en extensie.
Verplaatsing van het wiel	120 mm (4.72 in)
Achteraan	monoarm met progressief hefsysteem, monoschokdemper regelbaar in extensie en hydraulische compressie en regeling van de voorbelasting van de veer.
Verplaatsing van het wiel	110 mm (4.33 in)

REMMEN

Kenmerk	Beschrijving / Waarde
Vooraan	dubbele schommelende schijf in roestvrij staal Ø 320 mm (12.6 in),

	Ø 320 mm (12.6 in), mit Bremssätteln mit 4 differenzierten und gegenüberliegenden Bremskolben.
Hinten:	Edelstahl-Bremsscheibe Ø 282 mm (11.1 in)

RÄDER UND REIFEN

Technische Angabe	Beschreibung/ Wert
Typ	Leichtmetallgussräder mit 3 Hohlspeichen aus Kokillenguss
Vordere Radfelge	3.50" x 17"
Hintere Radfelge	5.50" x 17"
Reifen	METZELER Rennsport MICHELIN Pilot Power DUNLOP D208 rr PIRELLI Diablo corsa
Vorne	120/70 - ZR 17" 58 W
Reifendruck (vorne)	230 Kpa (33.4 PSI)
Reifendruck mit Beifahrer (vorne)	230 Kpa (33.4 PSI)
Hinten:	180/55 - ZR 17" 73 W
Reifendruck (hinten)	250 Kpa (36.3 PSI)

	tang met 4 onderscheiden en tegengestelde zuigertjes
Achteraan	Schijf in roestvrij staal Ø 282 mm (11.1 in)

WIELEN EN BANDEN

Kenmerk	Beschrijving / Waarde
Type	met 3 holle spaken, in aluminiumlegering, gegoten in schelp
Voorvelg	3.50" x 17"
Achtervelg	5.50" x 17"
Banden	METZELER Rennsport MICHELIN Pilot Power DUNLOP D208 rr PIRELLI Diablo corsa
Vooraan	120/70 - ZR 17" 58 W
Bandenspanning (vooraan)	230 Kpa (33.4 PSI)
Bandenspanning met passagier (vooraan)	230 Kpa (33.4 PSI)
Achteraan	180/55 - ZR 17" 73 W

Reifendruck mit Beifahrer (hinten) 270 Kpa (39.1 PSI)

Bandenspanning (achteraan) 250 Kpa (36.3 PSI)

Bandenspanning met passagier (achteraan) 270 Kpa (39.1 PSI)

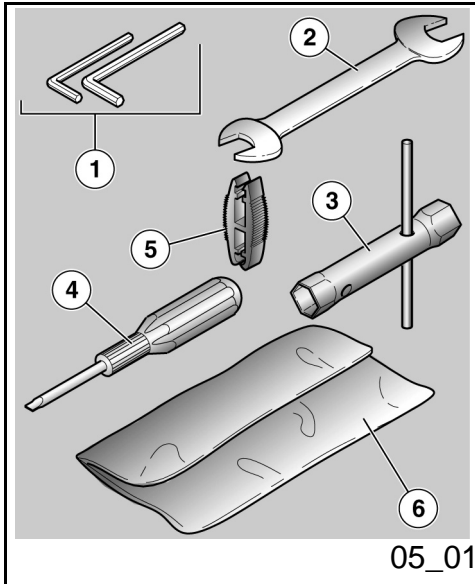

Bordwerkzeug (05_01)

Das Bordwerkzeug umfasst:

- Gebogene Inbusschlüssel 4 - 5 mm (0.15 - 0.20 in) (1);
- Doppelter Maulschlüssel 10 - 13 mm (0.39 - 0.51 in) (2);
- Rohrschlüssel 21 - 22 mm (0.83 - 0.87 in) für Zündkerze (3);
- Kreuz-/Schlitz-Schraubendreher (4);
- Zange zum Ausziehen der Sicherungen (5);
- Eine Werkzeugtasche (6).

Bijgeleverd gereedschap (05_01)

De bijgevoegde gereedschappen zijn:

- gebogen mannelijke zeshoekige sleutels 4 - 5 mm (0.15 - 0.20 in) (1);
- dubbele vorksleutel 10 - 13 mm (0.39 - 0.51 in) (2);
- buissleutel 21 - 22 mm (0.87 - 0.83 in) voor bougies (3);
- schroevendraaier met twee punten kruis / punt (4);
- trektang voor de zekeringen (5);
- gereedschapstas (6).

Griso V850 - V1100



Kap. 06
Das
wartungsprogramm

Hst. 06
Gepland onderhoud

Tabelle wartungsprogramm

Die richtige Wartung ist ein entscheidender Faktor für eine lange Lebensdauer des Fahrzeuges bei besten Funktions- und Leistungseigenschaften.

Aus diesem Grund hat die Fa. Moto Guzzi eine Reihe von Kontrollen und Wartungsarbeiten zu günstigen Preisen vorgesehen, die in der zusammenfassenden Übersicht auf der nächsten Seite wiedergegeben werden. Es empfiehlt sich evtl. Funktionsstörungen unverzüglich einem **Autorisierten Moto Guzzi-Vertragshändler oder Wiederverkäufer** zu melden, ohne auf die nächste Inspektion zu warten.

Die Inspektionen müssen bei Fälligkeit der Kilometerzahl und zu den angegebenen Zeiten ausgeführt werden. Die pünktliche Ausführung der Wartungscoupons ist Voraussetzung für Garantieansprüche. Für weitere Informationen bezüglich der Garantieansprüche und der Durchführung des "Wartungsprogramms" siehe das "Garantieheft".

ANMERKUNG

BEI SPORTLICHER FAHRWEISE ODER WENN DAS FAHRZEUG AUF NASSEN UND STAUBIGEN STRASSEN BZW. AUF

Tabel gepland onderhoud

Een aangepast onderhoud is van doorslaggevend belang voor een langere levensduur van het voertuig in optimale werkcondities met optimale prestaties.

Daarom heeft Moto Guzzi een serie van controles en onderhoudshandelingen tegen betaling voorzien, die men vindt in het samenvattend kader op de volgende pagina. Het is goed om eventuele kleine onregelmatigheden bij de werking onmiddellijk mee te delen aan een **Officiële Moto Guzzi Dealer of Verkoper** zonder te wachten, om ze te verhelpen, tot het uitvoeren van de volgende servicebeurt.

Het is absoluut noodzakelijk om de servicebeurten uit te voeren aan de voorgeschreven kilometerintervallen en tijden, wanneer de voorziene kilometerstand wordt bereikt. Een stipte uitvoering van de servicebeurten is noodzakelijk voor het correcte gebruik van de garantie. Voor alle andere informatie in verband met de toepassingswijzen van de Garantie en de uitvoering van het "Geprogrammeerd Onderhoud", raadpleegt men het "Garantieboekje".

N.B.

WANNEER HET VOERTUIG WORDT GEBRUIKT IN REGENACHTIGE OF STOFFIGE ZONES, OP SLECHTE WEGEN,

UNEBENEM GELÄNDE BENUTZT WIRD, MÜSSEN DIE INSPEKTIONS- UND WARTUNGSARBEITEN DOPPELT SO HÄUFIG VORGENOMMEN WERDEN.

OF WANNEER MEN SPORTIEF RIJDT, MOETEN DE ONDERHOUDSHANDELINGEN AAN DE HELFT VAN HET AANGEDUIDE TIJDSINTERVAL UITGEVOERD WORDEN.

BEI JEDEM START

Arbeit

Motoröldruckkontrolle - Kontrollieren und reinigen, einstellen, schmieren und gegebenenfalls wechseln

BIJ ELKE START

Handelling

Controlelamp van de druk van de motorolie - controleren en reinigen, regelen, smeren of vervangen indien nodig

VOR JEDER FAHRT UND ALLE 2000 KM (1250 MEILEN)

Arbeit

Abnutzung der Bremsbeläge - Kontrollieren und reinigen, einstellen und gegebenenfalls wechseln

VÓÓR ELKE REIS EN ELKE 2000 KM (1250 MIJL)

Handelling

Slijtage van de rempastilles - Controleren en reinigen, regelen of vervangen indien nodig

ENDE EINFahrZEIT (1000 KM (925 MEILEN)

Arbeit

Befestigungsbolzen Auspuffflanschen - Kontrollieren und reinigen, einstellen, schmieren und gegebenenfalls wechseln

Bowdenzüge und Steuerungen - Kontrollieren und reinigen, einstellen, einschmieren und gegebenenfalls auswechseln

EINDE VAN DE PROEFPERIODE (1000 KM (925 MIJL))

Handelling

Bevestigingsschroefbouten van de flenzen van de uitlaatbuizen - Controleren en reinigen, regelen, smeren of vervangen indien nodig

Transmissiekabels en commando's - Controleren en reinigen, regelen, smeren of vervangen indien nodig

Lenklager und Lenkspiel - Kontrollieren und reinigen, einstellen, schmieren und gegebenenfalls wechseln

Bremsscheiben - Kontrollieren und reinigen, einstellen oder gegebenenfalls auswechseln

Motorölfilter - Auswechseln

Gabel - Kontrollieren und reinigen, einstellen, schmieren und gegebenenfalls wechseln

Allgemeiner Betrieb des Fahrzeuges - Kontrollieren und reinigen, einstellen, schmieren und gegebenenfalls wechseln

Bremsanlagen - Kontrollieren und reinigen, einstellen, schmieren und gegebenenfalls wechseln

Beleuchtungsanlage - Kontrollieren und reinigen, einstellen, schmieren und gegebenenfalls wechseln

Sicherheitsschalter - Kontrollieren und reinigen, einstellen, schmieren und gegebenenfalls wechseln

Getriebeöl - Wechseln

Motoröl - Wechseln

Endgetriebeöl - Wechseln

Reifen - Kontrollieren und reinigen, einstellen oder gegebenenfalls wechseln

Reifendruck - Einstellen

Leerlaufdrehzahl - Einstellen

Ventilspieleinstellung - Einstellen

Räder - Kontrollieren und reinigen, einstellen, schmieren und gegebenenfalls wechseln

Kussentjes van de stuurinrichting en speling van de stuurinrichting - Controleren en reinigen, regelen, smeren of vervangen indien nodig

Remschijven - Controleren en reinigen, regelen of vervangen indien nodig

Oliefilter van de motor - Vervangen

Vork - Controleren en reinigen, regelen, smeren of vervangen indien nodig

Algemene werking van het voertuig - Controleren en reinigen, regelen, smeren of vervangen indien nodig

Reminstallaties - Controleren en reinigen, regelen, smeren of vervangen indien nodig

Installatie van de lichten - Controleren en reinigen, regelen, smeren of vervangen indien nodig

Veiligheidsschakelaars - Controleren en reinigen, regelen, smeren of vervangen indien nodig

Olie van de versnellingsbak - Vervangen

Motorolie - Vervangen

Olie van de eindtransmissie - Vervangen

Banden - Controleren en reinigen, regelen of vervangen indien nodig

Bandenspanning - Regelen

Minimum regime van de toeren van de motor - Regelen

Regeling van de kleppenspel - Regelen

Wielen - Controleren en reinigen, regelen, smeren of vervangen indien nodig

Verschraubungen - Kontrollieren und reinigen, einstellen, schmieren und gegebenenfalls wechseln

Anziehen Batterieklemmen - Kontrollieren und reinigen, einstellen, schmieren und gegebenenfalls wechseln

Synchronisierung Zylinder - Kontrollieren und reinigen, einstellen, schmieren und gegebenenfalls wechseln

Stoßdämpfer und Federung - Kontrollieren und reinigen, einstellen, einschmieren und gegebenenfalls auswechseln

Abnutzung der Bremsbeläge - Kontrollieren und reinigen, einstellen und gegebenenfalls wechseln

ALLE 4 JAHRE

Arbeit

Benzinschläuche - Wechseln

Bremsleitungen - Wechseln

ALLE 5000 KM (3125 MEILEN) - BEI SPORTLICHER FAHRWEISE

Arbeit

Zündkerzen aussen - Wechseln

Motorölfilter - Auswechseln

Rohr zum Auslauf des Öls aus dem Filtergehäuse Entleeren -

Het sluiten van de bouten - Controleren en reinigen, regelen, smeren of vervangen indien nodig

Het sluiten van de accuklemmen - Controleren en reinigen, regelen, smeren of vervangen indien nodig

Synchronisatie van de cilinders - Controleren en reinigen, regelen, smeren of vervangen indien nodig

Ophangingen en inrichting - Controleren en reinigen, regelen, smeren of vervangen indien nodig

Slijtage van de rempastilles - Controleren en reinigen, regelen of vervangen indien nodig

ELKE 4 JAAR

Handelling

Brandstofbuizen - Vervangen

Rembuizen - Vervangen

ELKE 5000 KM (3125 MIJL) - IN GEVAL VAN SPORTIEF GEBRUIK

Handelling

Externe bougies - Vervangen

Oliefilter van de motor - Vervangen

Lediging van de drainagebuis van de olie vanaf de filterdoos -

Reinigen

Verschleiss Kupplung - Kontrollieren und reinigen, einstellen, schmieren und gegebenenfalls wechseln

Reinigen

Slijtage van de koppeling - Controleren en reinigen, regelen, smeren of vervangen indien nodig

ALLE 10.000 Km (6250 MEILEN) ODER 12 MONATE

Arbeit

Zündkerzen aussen - Wechseln

Getriebeöl - Wechseln

Gemischbildung im Leerlauf (CO) - Kontrollieren und reinigen, einstellen, schmieren und gegebenenfalls wechseln

Bowdenzüge und Steuerungen - Kontrollieren und reinigen, einstellen, einschmieren und gegebenenfalls auswechseln

Lenklager und Lenkspiel - Kontrollieren und reinigen, einstellen, schmieren und gegebenenfalls wechseln

Radlager - Kontrollieren und reinigen, einstellen, einschmieren und gegebenenfalls auswechseln

Bremsscheiben - Kontrollieren und reinigen, einstellen oder gegebenenfalls auswechseln

Luftfilter - Kontrollieren und reinigen, einstellen, schmieren und gegebenenfalls wechseln

Motorölfilter - Auswechseln

Allgemeiner Betrieb des Fahrzeuges - Kontrollieren und reinigen, einstellen, schmieren und gegebenenfalls wechseln

Bremsanlagen - Kontrollieren und reinigen, einstellen, schmieren und

ELKE 10.000 Km (6250 MIJL) OF 12 MAANDEN

Handelling

Externe bougies - Vervangen

Olie van de versnellingsbak - Vervangen

Carburatie aan het minimum toerental (CO) - Controleren en reinigen, regelen, smeren of vervangen indien nodig

Transmissiekabels en commando's - Controleren en reinigen, regelen, smeren of vervangen indien nodig

Kussentjes van de stuurinrichting en speling van de stuurinrichting - Controleren en reinigen, regelen, smeren of vervangen indien nodig

Wielkussentjes - Controleren en reinigen, regelen, smeren of vervangen indien nodig

Remschijven - Controleren en reinigen, regelen of vervangen indien nodig

Luchtfilter - Controleren en reinigen, regelen, smeren of vervangen indien nodig

Oliefilter van de motor - Vervangen

Algemene werking van het voertuig - Controleren en reinigen, regelen, smeren of vervangen indien nodig

Reminstallaties - Controleren en reinigen, regelen, smeren of

gegebenenfalls wechseln
Ventilspieleinstellung - Einstellen
Räder - Kontrollieren und reinigen, einstellen, schmieren und gegebenenfalls wechseln
Verschraubungen - Kontrollieren und reinigen, einstellen, schmieren und gegebenenfalls wechseln
Synchronisierung Zylinder - Kontrollieren und reinigen, einstellen, schmieren und gegebenenfalls wechseln
Rohr zum Auslauf des Öls aus dem Filtergehäuse Entleeren - Reinigen
Endgetriebeöl - Wechseln
Kraftstoffleitungen - Kontrollieren und reinigen, einstellen, schmieren und gegebenenfalls wechseln
Bremsleitungen - Kontrollieren und reinigen, einstellen, schmieren und gegebenenfalls wechseln
Verschleiss Kupplung - Kontrollieren und reinigen, einstellen, schmieren und gegebenenfalls wechseln

NACH DEN ERSTEN 10000 KM (6250 MEILEN) UND ANSCHLIESSEND ALLE 20000 KM (12500 MEILEN)

Arbeit

Gabelöl - Wechseln
Gabelöldichtungen - Wechseln

vervangen indien nodig
Regeling van de kleppenspel - Regelen
Wielen - Controleren en reinigen, regelen, smeren of vervangen indien nodig
Het sluiten van de bouten - Controleren en reinigen, regelen, smeren of vervangen indien nodig
Synchronisatie van de cilinders - Controleren en reinigen, regelen, smeren of vervangen indien nodig
Lediging van de drainagebuis van de olie vanaf de filterdoos - Reinigen
Olie van de eindtransmissie - Vervangen
Brandstofbuizen - Controleren en reinigen, regelen, smeren of vervangen indien nodig
Rembuizen - Controleren en reinigen, regelen, smeren of vervangen indien nodig
Slijtage van de koppeling - Controleren en reinigen, regelen, smeren of vervangen indien nodig

NA DE EERSTE 10000KM (6250 MIJL) EN VERVOLGENS ELKE 20000 KM (12500 MIJL)

Handelling

Olie van de vork - Vervangen
Oliekeerringen van de vork - Vervangen

ALLE 20000 KM (12500 MEILEN) ODER 24 MONATE**Arbeit**

Zündkerzen innen - Wechseln

Lichtmaschinenriemen - Einstellen; alle 50000 km wechseln

Luftfilter - Wechseln

Gabel - Kontrollieren und reinigen, einstellen, schmieren und gegebenenfalls wechseln

Bremsflüssigkeit - Wechseln

Endgetriebeöl - Wechseln

Getriebeöl - Wechseln

Stoßdämpfer und Federung - Kontrollieren und reinigen, einstellen, einschmieren und gegebenenfalls auswechseln

Abnutzung der Bremsbeläge - Kontrollieren und reinigen, einstellen und gegebenenfalls wechseln

ELKE 20000 KM (12500 MIJL) OF 24 MAANDEN**Handelling**

Interne bougies - Vervangen

Riem van de alternator - Regelen; elke 50000 km vervangen

Luchtfiler - Vervangen

Vork - Controleren en reinigen, regelen, smeren of vervangen indien nodig

Remvloeistof - Vervangen

Olie van de eindtransmissie - Vervangen

Olie van de versnellingsbak - Vervangen

Ophangingen en inrichting - Controleren en reinigen, regelen, smeren of vervangen indien nodig

Slijtage van de rempastilles - Controleren en reinigen, regelen of vervangen indien nodig

EMPFOHLENE PRODUKTE

Produkt	Beschreibung	Angaben
AGIP RACING 4T 10W-60	Motoröl	SAE 10W - 60. Wahlweise zu den empfohlenen Ölen können Qualitätsöle verwendet werden, deren Eigenschaften mit CCMC G-4 A.P.I. SG kompatibel oder sogar besser sind.
AGIP ROTRA MP 80 W 90	Getriebeöl	-

AGIP ROTRA MP/S 85 W 90	Ölwechsel	-
AGIP FORK 5W oder FORK 20W	Gabelöl	SAE 5W / SAE 20W
AGIP GREASE SM2	Fett auf Basis von Lithium mit Molybdän für Lager und andere Schmierpunkte	NLGI 2
Neutralfett oder Vaseline	Batteriepole	
AGIP BRAKE 5.1 DOT 4 (die Bremsanlage ist auch für DOT 5 kompatibel)	Bremsflüssigkeit	Wahlweise zur empfohlenen Flüssigkeit können Flüssigkeiten verwendet werden, deren Eigenschaften mit SAE J1703, NHTSA 116 DOT 4, ISO 4925 kompatibel oder sogar besser sind.

AANBEVOLEN PRODUCTEN

Product	Beschrijving	Kenmerken
AGIP RACING 4T 10W-60	Motorolie	SAE 10W - 60. In plaats van de aanbevolen olie, kan men olie gebruiken met conforme of hogere prestaties dan de specifieke CCMC G-4 A.P.I. SG.
AGIP ROTRA MP 80 W 90	Olie van de transmissie	-
AGIP ROTRA MP/S 85 W 90	Olie van de versnellingsbak	-
AGIP FORK 5W ofwel FORK 20W	Olie van de vork	SAE 5W / SAE 20W
AGIP GREASE SM2	Lithiumvet met molibdeen voor de kussentjes en andere te smeren punten	NLGI 2
Neutraal vet of vaseline	Polen van de accu	
AGIP BRAKE 5.1 DOT 4 (de reminstallatie is ook compatibel met DOT 5)	Remvloeistof	In plaats van de aanbevolen vloeistof, kan men vloeistoffen gebruiken met conforme of hogere prestaties dan de specifieke van de synthetische vloeistof SAE J1703, NHTSA

Griso V850 - V1100



Kap. 07
Sonderausstattungen
Hst. 07
Speciale uitrustingen

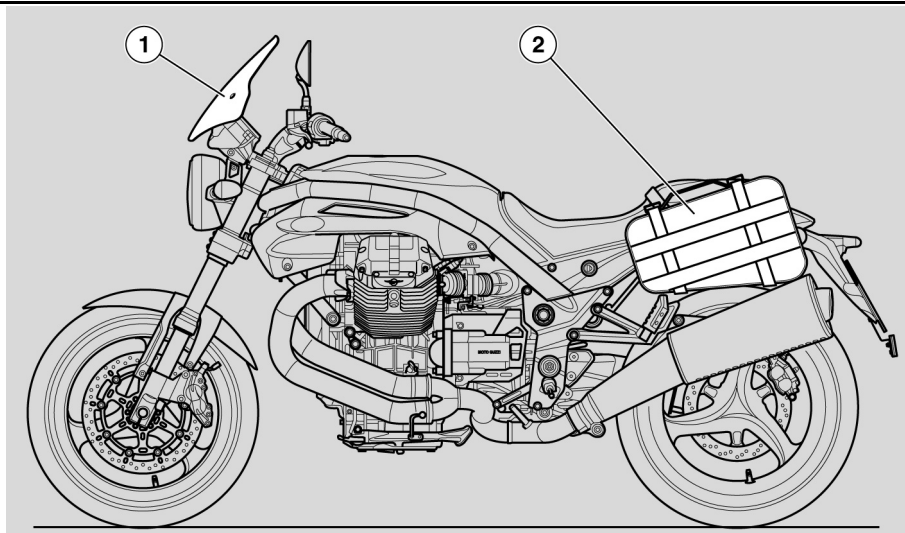

07_01

Zubehörverzeichnis (07_01)

Folgendes Zubehör ist erhältlich:

1. Sportscheibe
 2. Seitentaschen
- Gepäckträger
 - Gepäckträger-Tasche
 - Tank-Tasche (in zwei Größen erhältlich).

index accessoires (07_01)

De volgende accessoires zijn beschikbaar:

1. Kapje
 2. Zijtassen
- bagagedrager
 - bagagetas
 - tankzak (beschikbaar in twee maten).

Mittlerer Ständer (07_02, 07_03)

- Den linken Griff und den Beifahrergriff fassen.



DEN SEITENSTÄNDER MIT DEM RECHTEN FUSS BIS ZUR MAXIMALEN AUSKLAPPSTELLUNG DRÜCKEN, UM DAS FALLEN ODER UMKIPPEN DES FAHRZEUGES ZU VERMEIDEN.

- Den Hebel des Hauptständers herunterdrücken (Pos. A), bis er mit dem Boden in Kontakt kommt.



VORSICHTIG VORGEHEN.

DAS AUFBOCKEN DES FAHRZEUGES AUF DEM HAUPTSTÄNDER KÖNNTE SICH WEGEN DES ERHEBLICHEN FAHRZEUGGEWICHTS ALS SCHWIERIG ERWEISEN. DEN GRIFF UND DEN AUFBOCKGRIFF NUR NACH POSITIONIERUNG DES FAHRZEUGES AUF DEM STÄNDER LOSLASSEN.

Hoofdstandaard (07_02, 07_03)

- Grijp het linker handvat en de handgreep vast.



DUW OP DE LATERALE STANDAARD MET DE RECHTER VOET, DOOR HEM VOLLEDIG UIT TE KLAPPEN, OM TE VERMIJDEN DAT HET VOERTUIG VALT OF OMSLAAT WANNEER HET NIET GEBALANCEERD IS.

- Duw op de hendel van de centrale standaard (Pos. A) en laat het op de grond steunen.



HANDEL VOORZICHTIG.

DE HANDELING VAN HET PLAATSEN VAN HET VOERTUIG OP DE CENTRALE STANDAARD KAN MOEILIK ZIJN ALS GEVOLG VAN HET AANZIENLIJKE GEWICHT VAN HET VOERTUIG. LAAT HET HANDVAT EN DE HANDGREEP SLECHTS LOS WANNEER HET VOERTUIG OP DE STANDAARD IS GEPLAATST.

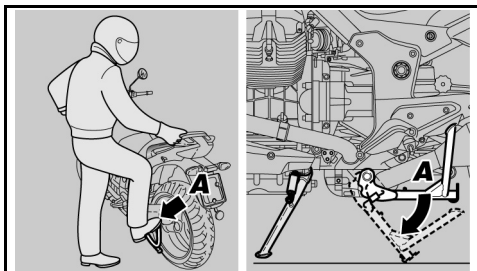

07_02

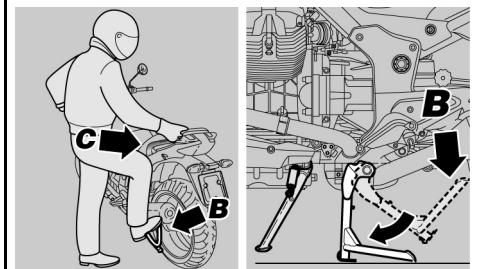

07_03

- Das eigene Gewicht auf den Hebel (Pos. B) des Seitenständers und gleichzeitig das Gleichgewicht nach hinten (Pos. C) verlagern.
- Den Seitenständer hochklappen

- Laat het gewicht rusten op de hendel (Pos. B) van de centrale standaard, en verplaats gelijktijdig het zwaartepunt naar de achterkant (Pos. C) van het voertuig.

Laat de centrale standaard terugkeren



DER WERT DES SERVICES

Dank der ständigen technischen Produktaktualisierung und der auf die Moto Guzzi-Produkte bezogenen Ausbildungsprogramme sind ausschließlich die Techniker des Offiziellen Moto Guzzi-Werkstatt-Netzes, die über gründliche Kenntnisse dieses Fahrzeuges und über geeignete Spezialvorrichtungen verfügen, im Stande die korrekten Wartungs- und Reparaturarbeiten auszuführen.

Ferner hängt die Zuverlässigkeit des Fahrzeuges auch vom mechanischen Zustand desselben ab. Die Kontrolle vor der Fahrt, eine regelmäßige Wartung und die ausschließliche Verwendung von Moto Guzzi-Original-Ersatzteilen sind wesentliche Faktoren !

Um Infos über den nächstgelegenen Offiziellen Aprilia-Vertragshändler und/oder Kundendienststelle zu erhalten, in den Gelben Seiten nachschlagen oder direkt auf der Landkarte in der Offiziellen Aprilia-Internetseite suchen:

www.motoguzzi.it

Nur bei Verwendung von Moto Guzzi-Original-Ersatzteilen, ist die Garantie gegeben, das bei der Konstruktion des Fahrzeuges konzipierte und getestete Produkt zu erhalten. Moto Guzzi-Original-Ersatzteile werden regelmäßigen Qualitätskontrollen unterzogen, um deren absolute Zuverlässigkeit und Langlebigkeit zu gewährleisten.

Wir weisen darauf hin, dass die in der vorliegenden Veröffentlichung enthaltenen Beschreibungen und Abbildungen nicht bindend sind; deshalb behält sich Moto Guzzi das Recht vor, unter Beibehaltung der Haupteigenschaften des hierin beschriebenen und abgebildeten Fahrzeuges, jederzeit Änderungen an Bauteilen, Komponenten oder Zubehör vorzunehmen, die zur Optimierung des Produktes oder aus kommerziellen bzw. konstruktiven Gründen erforderlich sind, ohne die vorliegende Veröffentlichung umgehend zu aktualisieren.

Nicht alle in dieser Veröffentlichung enthaltenen Ausführungen sind in jedem Land erhältlich. Die Verfügbarkeit der einzelnen Ausführungen muss beim offiziellen Moto Guzzi-Verkaufsnetz überprüft werden.

© Copyright 2007- Moto Guzzi. Alle Rechte vorbehalten. Jegliche Reproduktion, auch nur teilweise, ist untersagt. Moto Guzzi - After sales service.

DE WAARDE VAN DE ASSISTENTIE

Dankzij de voortdurende actualisering en de specifieke trainingsprogramma's van de Moto Guzzi producten, kennen enkel de onderhoudsmonteurs van het Officiële Netwerk van Moto Guzzi grondig dit voertuig, en beschikken ze over de nodige speciale uitrusting voor een correcte uitvoering van de handelingen van het onderhoud en de herstellingen.

De betrouwbaarheid van het voertuig hangt ook af van de mechanische condities van het voertuig. De controle vóór het rijden, het regelmatig onderhoud en het exclusief gebruik van de originele reserveonderdelen van Moto Guzzi zijn essentiële factoren!

Voor informatie in verband met de dichtstbijzijnde Officiële dealer en/of Assistentiedienst, raadpleegt men de Gouden Gids of zoekt men rechtstreeks op de geografische kaart op onze Officiële Website:

www.MotoGuzzi.it

Enkel wanneer men Originele Moto Guzzi Reserveonderdelen aanvraagt, zal men een product verkrijgen dat reeds bestudeerd en getest werd tijdens de ontwerpfase van het voertuig. De Originele Moto Guzzi Reserveonderdelen worden systematisch onderworpen aan kwaliteitscontroleprocedures, voor het garanderen van de volledige betrouwbaarheid en de duur.

De beschrijvingen en de illustraties in deze uitgave zijn niet bindend; Moto Guzzi houdt zich derhalve het recht voor, behoudens de essentiële eigenschappen van het model dat hierin is beschreven en geïllustreerd, op elk moment wijzigingen aan te brengen aan de organen of de onderdelen, of de levering van accessoires te actualiseren naar gelang zij dit nodig acht om het product te verbeteren, of om te voldoen aan enige vereisten van constructieve of commerciële aard, zonder verplicht te zijn om tijdig deze uitgave bij te werken.

Niet alle versies in deze uitgave zijn in alle landen beschikbaar. De beschikbaarheid van de afzonderlijke versies moet gecontroleerd worden via het officiële verkoopsnetwerk van Moto Guzzi.

© Copyright 2007- Moto Guzzi. Alle rechten voorbehouden. Het reproduceren van de inhoud, ook van delen hiervan, is verboden. Moto Guzzi - Dienst na verkoop.